



Innehållsförteckning

1	Förord	3
2	Säkerhet	5
3	Beskrivning och utrustning	13
4	Idrifttagning	15
5	Före körning	17
6	Under körning	21
7	Efter körning	23
8	Bostadsdel	25
9	Sovplatser	61
10	Elförsörjning	67
11	Gasolförsörjning	79
12	Vatten och avlopp	89
13	Uppvärmning och varmvatten	95
14	Matlagning	111
15	Kylskåp och frysack	117
16	Toalett	125
17	Vintercamping	131
18	Urdrifttagning	135
19	Rengöring och skötsel	139
20	Inspektion och underhåll	145
21	Felavhjälpning	149
22	Tekniska data	165
23	Checklistor	171
	Index	179



Innehållsförteckning



1 Förord

På väg mot nya horisonter? Vi hjälper dig!

Vi gratulerar dig till din nya **ADRIA-husbil**.

Vi har konstruerat och tillverkat en husbil som kommer att ge dig mycket glädje, som ditt "rullande fritidshus".

1.1 Före den första resan

- Ta dig tid, sätt dig bekvämt i husbilen och läs igenom denna bruksanvisning.
 - Även om du är en van husbilsresenär kommer du att hitta nyheter. Vid utvecklingsavdelningen hos **ADRIA** händer det alltid något nytt.
- Observera särskilt kapitlet "Säkerhet" (kapitel 2).
 - Din och dina medresandes säkerhet och hälsa kan vara beroende av att du har gjort dig förtrogen med säkerhetsföreskrifterna, så att du reagerar på rätt sätt i kritiska situationer.
- Följ även de separata bruksanvisningarna för extrautrustning och inbyggda apparater samt tillbehör.
- Om din **ADRIA-husbil** har extrautrustning (lätmetallfälgar, luftfjädring och liknande), se bifogade särskilda tillstånd och krav.

1.2 Om denna bruksanvisning

- Vi förbehåller oss rätten till tekniska förändringar. Våra fordon vidareutvecklas kontinuerligt. Därför kan inga krav resas mot **ADRIA** baserat på innehållet i denna bruksanvisning. I dokumentet beskrivs känd och införd utrustning vid tiden för tryckning. Denna bruksanvisning gäller endast i den utsträckning som det aktuella fordonet motsvarar beskriven utrustningsnivå.
- Utrustningen (standardutrustning, extrautrustning och tillbehör) kan variera mellan olika fordonmodeller. I denna bruksanvisning beskrivs standardutrustningen. Dessutom beskrivs i detta dokument extrautrustning och tillbehör i den mån det behövs. Följ även de bifogade separata bruksanvisningarna från tillverkarna av extrautrustning och tillbehör.
- Eftertryck, mångfaldigande och översättning av detta dokument, helt eller delvis, kräver uttryckligt tillstånd från **ADRIA**.
- **ADRIA** åtar sig inget ansvar för skador som beror på att denna bruksanvisning inte har följts.

© 2012 **ADRIA**

1.3 Underhåll och reparation

- För underhålls- och reparationsarbeten samt speciella frågor, kontakta din **ADRIA**-återförsäljare.
 - Medarbetarna vid denna auktoriserade verkstad står gärna till tjänst med råd och hjälp.
 - Endast med originaldelar kan kvalitet och funktionssäkerhet hos din husbil garanteras.
 - Om underhållet försummas eller utförs felaktigt upphör garantin att gälla.
- Fyll i följande data om din husbil:
 - Det är viktigt att du har denna information till hands vid tekniska frågor och beställning av reservdelar
- Dessa data för husbilen finns på märkskylten.

Fordonsdata	
Modellbeteckning:	
Tillverkningsår:	
Chassinummer:	-----
Bostadsdelsnummer:	ZY1 -----
Nyckelnummer, bostadsdel	FW ___

Vi önskar dig sköna resor och mycket nöje med din nya **ADRIA**-husbil.

Företagsledningen

2 Säkerhet

2.1 Säkerhetsanvisningar

Detta kapitel innehåller säkerhetsanvisningar som ovillkorligen måste följas vid användning av husbilen.



Anmärkning!

Vi åtar oss inget som helst ansvar för skador och driftstörningar som beror på att anvisningarna i denna bruksanvisning inte har följts.

2.1.1 Symbolförklaring



Fara!

Typ av fara

- ▲ Förebyggande av fara

Denna typ av säkerhetsanvisning varnar för **omedelbart överhängande fara** som kan hota liv och hälsa för människor. Att inte följa anvisningen kan leda till dödsfall, svåra skador eller hälsofara.



Varning!

Typ av fara

- ▲ Förebyggande av fara

Denna typ av säkerhetsanvisning varnar för **möjlig personfara**. Anvisningar av denna typ måste följas för att undvika personskadorna eller svåra utrustningsskador.



Obs!

Typ av fara

- ▲ Förebyggande av fara

Denna typ av säkerhetsanvisning varnar för **möjlig utrustningsskada**. Anvisningar av denna typ måste följas för att undvika utrustningsskador.



Anmärkning!

Anmärkning

Information av denna typ ger ytterligare information om **tekniska krav**. Information av denna typ gör det enklare för användaren att hantera husbilen.

2.2 Allmänna säkerhetsanvisningar

- Stuva alla föremål väl före avfärd. Stäng alla spjäll, dörrar, fönster och luckor noggrant. Vätskor ska förvaras i spillsäkra behållare.
- Då personer uppehåller sig i husbilen måste till- och frånluftfläktar vara igång och takventilen vara öppen. Annars uppstår risk för koloxidförgiftning.
- Bruksanvisningen för husbilen och all inbyggd utrustning (t.ex. gasolhäll, kylskåp, toalett) och extrautrustning (t.ex. cykelhållare) ska alltid finnas åtkomliga och ska alltid följas.
- Lämna aldrig barn utan uppsikt i husbilen.
- Tänk på husbilens höjd under färd.
- Stäng och lås alla fönster, dörrar och takluckor innan du lämnar husbilen.
- Tänk på dörrarnas fria höjd.

2.3 Säkerhetsanvisningar för körning på allmän väg.

- Husbilen måste vara godkänd för trafik på allmän väg.
- Fordonsföraren måste ha giltigt körkort.
- Monterade tillbehör kan ändra husbilens mått, vikt och köregenskaper. Sådana tillbehör kan i vissa fall kräva särskilt godkännande.
- Vid lastning av husbilen, tänk på tillåten totalvikt och tillåtet axeltryck (se registreringsbeviset, del I).
- Fördela lasten likformigt i fordonet (kapitel 5.1).
- Kontrollera däcktrycket och efterdra hjulmuttrarna före körning. Efterdra hjulmuttrarna 50 km efter hjulbyte, och kontrollera dem därefter med regelbundet intervall.
- Kontrollera funktionen hos bromsar, signalanordningar och belysning.
- Töm smutsvattentanken.
- Stäng alla dörrar, skåpdörrar, utdragslådor, spjäll, fönster och takluckor. Lås kylskåpsdörren.
- Stuva undan diskholock (extrautrustning), överslafstege (extrautrustning), bord och andra lösa utrustningsdetaljer på ett säkert sätt.
- Dra in/fäll ihop antenn (extrautrustning).
- Släck förtältsbelysningen (extrautrustning).
- Fäll in trappsteget (extrautrustning).
- Stäng och lås ytterdörrar och luckor.
- Avlägsna i förekommande fall snö och is från taket.
- Personer och husdjur får under färd endast sitta på stolar med säkerhetsbälten eller motsvarande skyddsutrustning.
- Fordon med vikt från 3,5 ton till 7,5 ton får framföras i max 100 km/h. Denna hastighet får inte överskridas, även om nationella trafikregler skulle tillåta det.
- Vid parkering av husbilen, ansätt parkeringsbromsen maximalt.
- Vid parkering av husbilen på lutande underlag, använd hjulblock (extrautrustning).
- Husbilens bromsar får endast undersökas och repareras av auktoriserad verkstad.
- Husbilen måste placeras i färdriktningen i samband med transport på lastbil eller tåg.

2.3.1 Att resa med husbil

- Kör utan att överskrida dina gränser. Tänk på att husbilen är större och tyngre än en personbil. Det tar en stund att bli van vid att köra fordonet.
- Passera kurvor långsamt och i en vid båge. På grund av sin längd och sin vikt har husbilen andra köregenskaper i kurvor än en personbil.

- Vid påfarter och efter korsningar, tänk på att husbilen har avsevärt lägre acceleration än en personbil.
- Bromssträckan för husbilen är, på grund av den större vikten, avsevärt längre än för en personbil.
- Observera husbilens höjd vid passage genom portar och längs träd utefter gatan.
- Ta alltid hjälp vid backning.
- På grund av sin höjd är husbilen känslig för sidvind.

2.4 Besiktning

2.4.1 Besiktning av husbil



Anmärkning!

Se föreskrifterna som utfärdas av vägtrafikmyndigheten i aktuellt land.

2.4.2 Kontroll av gasolsystemet

Gasolsystemet kontrolleras av sakkunnig person före leverans från fabrik. Gasolsystemet måste kontrolleras på nytt med 2 års intervall, samt om ändringar eller reparationer har utförts. Kontrollera i samband med detta att systemet är läckfritt. Användaren ansvarar för denna kontroll. Användaren ska skriftligen meddelas detta ansvar då husbilen överlämnas. Korrekt skick hos gasolsystemet bekräftas genom ett gasolprovningsprotokoll och, om nationella/lokala föreskrifter så kräver, ett tillhörande gasolprovningssmärke.

2.4.3 Nödutrustning som måste medföras

Följande nödutrustning (extrautrustning) måste alltid medföras i fordonet:

- Förbandslåda
- Varningstriangel
- I fordon vars vikt överstiger 3,5 ton måste dessutom en varningslampa medföras.
- I fordon vars vikt överstiger 4,0 ton måste ett hjulblock medföras.
- Det är lämpligt att medföra en varselväst per passagerare i fordonet.

Gällande lag i det land där man befinner sig med husbilen måste följas. Information om detta kan fås från Motormännens riksförbund och motsvarande bilistföreningar i andra länder.

2.5 Säkerhetsanvisningar för gasolsystemet



Fara!

Gasolförgiftning

- ▲ Om det luktar gasol, eller om gasolläckage misstänks av annan anledning, vidta följande åtgärder:
 - Utrym faroområdet.
 - Stäng flaskventilen!
 - Undvik antändningskällor och öppen eld. Undvik att röka.
 - Ventilera lokalen.
 - Meddela campingpersonalen och vid behov brandkåren.



Fara!

Explosionsfara

- ▲ Ingen gasolutrustning får vara i drift vid tankning eller då husbilen står i garage.
 - Stäng alla apparatkranar och flaskventiler.



Fara!

Kvävningsrisk

- ▲ Ventilationsöppningarna i tak och golv samt takventilen får aldrig täckas över. Annars kan luftväxlingen i husbilen bli otillräcklig.
Obs: Rensa ventilationsöppningarna från snö vintertid!



Varning!

Person- eller utrustningsskador

- ▲ Senare installerade apparater måste vara avsedda för ett systemtryck på 30 mbar.
- ▲ Gasolsystemet kontrolleras av sakkunnig person före leverans från fabrik.
 - Gasolsystemet måste kontrolleras på nytt med 2 års intervall, samt om ändringar eller reparationer har utförts (kapitel 2.4.2).
 - Installationer och ändringar i gasolsystemet får endast utföras av auktoriserat företag.



Anmärkning!

Gasolsystemet får inte tas i drift på nytt förrän det har undersökts av sakkunnig person.

2.5.1 Gasohäll



Fara!

Kvävningsrisk

- ▲ Vid normal användning av gasohällen föreligger kvävningsrisk på grund av syrebrist samt risk för förgiftning av eventuell kolmonoxid (CO) som är en färg- och luktlös gas.
- ▲ Var noga med god ventilation när gasohällen används. Ett fönster, en taklucka eller en dörr ska alltid vara öppen.
- ▲ Använd aldrig gasohällen för uppvärmning.



Fara!

Förgiftningsrisk

- ▲ Om en låga på gasohällen skulle slockna hinner en liten mängd gas strömma ut innan tändsäkringen aktiveras. Denna gas kan bilda en explosiv blandning med luftens syre.
- ▲ Övervaka gasohällens flammor under matlagning!
- ▲ Stäng apparatens huvudkran efter avslutad användning.

2.5.2 Gasolskåp

Kontrollera följande före varje användning av gasol driven apparat:

- ➔ Gasolflaskor får endast förvaras i gasolskåp. Flaskorna ska placeras vertikalt och säkras mot vridning.
- ➔ Gasolskåpet ska vara väl skilt från husbilens inre. Det ska ha en ventilationsöppning omedelbart ovanför golvet. Denna ventilationsöppning ska ha en area på minst 100 cm² och den får aldrig täckas över.
- ➔ Använd endast reducerventil med säkerhetsventil! Andra reducerventiler är inte tillåtna!
- ➔ Sätt reducerventilen på gasolflaskan, noggrant och för hand. Förskruvningarna på reducerventilen är vänstergängade. Använd inga verktyg som t.ex. skiftnyckel eller tång.
Undantag: Högtrycksslanger från Truma SecuMotion/MonoControl CS (extrautrustning) ska anslutas med hjälp av den medföljande nyckeln av plast.
- ➔ Vid temperaturer under 5 °C krävs en avisningsanordning för reducerventilen (t.ex. EisEx som är tillbehör).
- ➔ Inga strömförande apparater (t.ex. batterier) eller apparater som kan utgöra antändningskällor får användas eller förvaras i gasolskåpet.
- ➔ Elektriska ledningar får passera genom gasolskåpet endast om de är isolerade. Det får inte finnas några kopplingspunkter eller skarvar i gasolskåpet. Arbeten i gasolskåpet ska utföras av auktoriserad verkstad.
- ➔ Gasolskåpet får inte användas som förvaringsutrymme.
- ➔ Säkra gasolskåpet mot obehörig åtkomst.

2.5.3 Gasolsystem, allmänt

Vid användning av gasolanläggningen, observera följande:

- ➔ Reducerventiler och avgasrör måste kontrolleras med ett intervall på 2 år. Provning av gasolsystemet ska rapporteras på ett provningsprotokoll enligt DVGW [German Technical and Scientific Association on Gas and Water] worksheet G 607. Användaren är ansvarig för att provningen utförs.

- Avgasröret ska vara fast anslutet till gasolvärmare och skorsten. Det får inte vara skadat.
- Avgasröret från gasolvärmaren ska luta uppåt utefter hela sin längd och det ska vara fixerat med klämmor. Montera avgasrörstöd om så behövs.
- Innan gasolvärmaren börjar användas, avlägsna smuts och snö från luftintag och skorsten. Detta förhindrar otillåtet hög halt av kolmonoxid i avgasen.
- Värmeavgivare som tar sin förbränningsluft från husbilens inre får inte användas.
- Vid start av gasolapparater där en knapp måste hållas intryckt under tändning (t.ex. gasolhållar), kontrollera att knappen fjädrar tillbaka av sig själv.
- Om inga gasoldrivna apparater är i drift under färd **måste** flaskventilen vara stängd.
- Om en gasoldriven apparat inte används ska dess apparatkran vara stängd.
- Om husbilen inte ska användas under längre tid ska flaskventilen stängas.
- Gasolsystemet får endast användas med propan, butan eller en blandning av dessa gaser. Propan kan användas vid temperaturer ner till -32 °C, butan endast ner till ca 0 °C.
- Under tankning, i garage och under färjetransport får inga gasoldrivna apparater användas.
- Vid resa utomlands, följ nationellt gällande föreskrifter!

2.6 Säkerhetsanvisningar för elsystem

Vid användning av elsystemet, observera följande:

- Installationer och ändringar i elsystemet får endast utföras av behörig personal.
- Före arbeten på elsystemet ska alla apparater och lampor stängas av, batteriet kopplas loss och 230 V-systemet skiljas från nätet.
- Utlösta säkringar ska bytas endast efter att orsaken till utlösningen har hittats och åtgärdats. Använd endast originalsäkringar, med de värden som anges i bruksanvisningen från respektive apparattillverkare.
- Försök inte bygla eller reparera utlösta säkringar.

2.6.1 Säkerhetsanvisningar för nödgenerator (extrautrustning)

Vid användning av nödgenerator, observera följande:

- Undvik spänningsvariationer vid drift med nödgenerator. Annars kan det uppstå skador på elsystem och elektriska apparater.

Ytterligare information finns i de separata bruksanvisningarna från tillverkaren.



Anmärkning!

Vi rekommenderar att du låter en elinstallatör montera en spänningsvakt.

2.7 Brandskydd

2.7.1 Brandskydd, allmänt



Fara!

Brandfara

- ▲ Underhålls- och ombyggnadsarbeten på gasol- och elsystemen får endast utföras av behörig personal.
- ▲ Lämna aldrig barn utan uppsikt i husbilen.
- ▲ Använd inte bärbar matlagings- eller uppvärmningsutrustning.
- ▲ Låt inga brännbara material komma i närheten av matlagings- eller uppvärmningsutrustning.
- ▲ Se till att alla vet var nödutgångarna i husbilen finns, och hur de öppnas.
- ▲ Håll utrymningsvägarna fria.
- ▲ Töm askkoppar i soptunna först när askan har svalnat.
- ▲ Tända lampor måste ha ett säkerhetsavstånd på minst 30 cm till antändliga föremål.



Anmärkning!

I husbilen ska det finnas en pulverbrandsläckare (extrautrustning) med minst 1 kg pulver.

- Placera brandsläckaren lättåtkomligt.
- Läs bruksanvisningen noga och håll den lätt tillgänglig.
- Brandsläckaren måste kontrolleras regelbundet av behörig personal. Observera provningsetiketten.

2.7.2 Åtgärder vid brand

Gör på följande sätt:

- Se till att alla personer lämnar husbilen.
- Stäng flaskventilen på gasolflaskorna.
- Bryt elförsörjningen. Skilj husbilen från elnätet.
- Ring brandkåren, ge larm.
- Bekämpa branden i mån av möjlighet.

2.8 Säkerhetsanvisningar för tak



Varning!

Risk för personskador och skador på husbilen.

- ▲ Det förhöjda taket över sovhytten, respektive fronthuven på delvis integrerade fordon, får inte beträdas. Endast den bakre delen av husbilens tak är avsett att gå på.
- ▲ Takpåbyggnader och takinbyggnader som t.ex. takhuvar, lastrelingar etc. får inte beträdas.
- ▲ Avlägsna snö och is från tak och takluckor.
→ För detta arbete, luta en steg mot takkanten.

2.9 Säkerhetsanvisningar för bakre lastbärare (extrautrustning)



Varning!

Risk för personskador och skador på husbilen.

- ▲ Vid montering av bakre lastbärare måste föreskrifterna i Vägtrafikförordningen eller motsvarande för aktuellt land beaktas.
- ▲ Om den bakre lastbäraren täcker husbilens bakljus måste en yttre ljusramp monteras.
- ▲ Angiven lastkapacitet för den bakre lastbäraren får inte överskridas.
- ▲ Lasten får inte sticka ut mer än 40 cm från lastbäraren. Vassa eller spetsiga delar av lasten får inte sticka ut.
- ▲ Lasten måste fixeras på trafiksäkert sätt och särskilt skyddas mot att falla av.
- ▲ Med en bakre lastbärare monterad förändras fördelningen av husbilens axeltryck i och därmed dess kör- och bromsegenskaper.



Anmärkning!

Bakre lastbärare får endast monteras av en auktoriserad verkstad. Din **ADRIA**-återförsäljare ger gärna råd.

2.10 Miljöanvisningar

För att skydda miljön, tänk på följande:

- Stäng alltid av motorn då husbilen står stilla. Drifttemperaturen nås snabbast under körning.
- Töm **aldrig** smutsvattentankar eller avfall i naturen.
- Smutsvatten- och septiktank får endast tömmas på för ändamålet avsedda tömningsstationer. Tömningsstationer finns vid campingplatser. Ta reda på vilka regler som gäller lokalt.
- Använd miljövänliga toalettmedel.
- Sortera hushållsavfall och placera i rätt insamlingskärl.
- Vid längre besök på en ort, sök upp speciellt anordnad parkeringsplats för husbilar. Skaffa information om parkerings- och campingplatser i god tid innan resan inleds.
- Spillolja, förbrukat smörjmedel och rengöringsmedel ska samlas upp i separata behållare och lämnas på återvinningsstation.

3 Beskrivning och utrustning

3.1 Vid denna bruksanvisning

I bilderna som illustrerar olika utrustningsdetaljer betyder "svart pil" alltid stopp eller stängning av en utrustningsdel, medan "vit pil" betyder start eller öppning.

3.2 Bostadsdel

Husbilens bostadsdel är byggd i sandwichmaterial. Sandwichmaterialet består av 3 lager med en total tjocklek på upp till 40 mm:

- Ytterskikt: Polyester (glasfiberplast) eller aluminium
- Isolering: Styropor
- Innerskikt: Träpanel

De 3 skikten limmas samman med ett speciallim som tränger in i styroporskiktet och bildar en säker förbindning. Denna skiktuppbyggnad ger husbilen optimal värmeisolering.

För att öka säkerheten i trafiken finns ett högt placerat bromsljus på husbilens bakre del.

3.3 Gasolskåp

Det låsbara gasolskåpet är tätat, isolerat och skilt från husbilens inre (kapitel 11.2).

3.4 Inredning

Samtliga möbler är tillverkade i högvärdiga material och är säkert fixerade. Husbilen har full ståhöjd i bostads- och köksdelen.

Samtliga luckor, skåpdörrar och utdragslådor är försedda med spärrar och beslag som hindrar oavsiktlig öppning.

Möbelytorna är lätta att underhålla med konventionella rengöringsmedel (kapitel 19.2).

Beroende på modell har husbilen fast monterade sängar och/eller sittgrupp som med några handgrepp kan förvandlas till sängar. (Kapitel 9).

3.5 Kök

Köket består av en gasolhäll, ugn (extrautrustning), mikrovågsugn (extrautrustning), diskho samt ett kylskåp med frysack (kapitel 15).

Vidare finns det rikligt med avställningsytor och förvaringsutrymmen.

Som extrautrustning kan köket förses med en ventilationskåpa, med eller utan belysning.

3.6 Tvättrum

Varje husbil har ett tvättrum (kapitel 8.12) med dusch, tvättställ och toalett (kapitel 16). Om duschen används måste vik- eller slagdörren vara stängd, eller draperiet fördraget (kapitel 8.12).

3.7 Värmare

Husbilen har en värmare med varmluftsfläkt eller vattenburen värme (kapitel 13).

3.8 Vatten och avlopp

Husbilen har en vattentank och en smutsvattentank (kapitel 12).

4 Idrifttagning

4.1 Registrera husbilen

Innan husbilen tas i drift måste den registreras enligt nationell lag och förses med registrerings skyltar. Husbilar måste vara trafikförsäkrade för att få användas. Husbilen har EU-godkännande.

4.2 Första idrifttagning



Varning!

Följ ovillkorligen säkerhetsanvisningarna.

- ▲ Före idrifttagning av husbilen, läs igenom säkerhetsföreskrifterna (kapitel 2.1) noga, och följ dem.
- ▲ Såväl försäkringsskydd som tillverkargaranti upphör att gälla om säkerhetsföreskrifterna inte följs.



Varning!

Olycksrisk

- ▲ Efterdra hjulmuttrarna efter 50 km och kontrollera dem därefter med regelbundet intervall.
- ▲ Kontrollera däcktrycket före varje körning.

I samband med den första idrifttagningen, observera följande:

- Gör dig förtrogen med husbilen före den första körningen.
- Börja med en kort veckoslutsutflykt, för att vänja dig vid ekipagets mått och köregenskaper.
- Kör till en början långsamt och försiktigt.

5 Före körning

5.1 Lastning av fordon



Varning!

Risk för personskador samt allvarliga skador på husbilen

- ▲ Om ett däck exploderar kan man förlora kontrollen över ekipaget.
- ▲ Tillåten totalvikt för husbilen/ekipaget får inte överskridas.
- ▲ Kontrollera däcktrycket regelbundet (kapitel 22.2). För lågt däcktryck kan orsaka däckexplosion.



Varning!

Risk vid överlast

- ▲ I fordonsdokumenten angiven totalvikt får inte överskridas. Överbelastning av husbilen kan medföra däckexplosion.
- ▲ I sådant fall upphör såväl försäkringskydd som tillverkargaranti att gälla.

Tänk på följande vid lastning av husbilen:

- Tomvikt = Vikt i driftklart tillstånd enligt EN 1646-2 (kapitel 22.3)
- Extrautrustning från fabrik och tillval ökar husbilens tomvikt och minskar dess lastkapacitet.
- Maximal lastkapacitet framgår av registreringsbeviset, del I och av listan i kapitlet "Tekniska data" (kapitel 22.3).
- I lasten ska räknas in alla passagerare utöver föraren och allt bagage.
- I standardutförandet kan ingen last placeras på husbilens tak eller baksida.
 - Överskrid under inga omständigheter höjden 4 m eller bredden 2,55 m med påbyggnader.
 - Last på tak och baksida ska fixeras så att den inte kan komma i rörelse av vibrationer, vind eller fartvind. Använd inte gummistroppar!
- Inga föremål får sticka utanför husbilens kontur åt sidorna eller bakåt, då det skulle kunna utgöra fara för andra trafikanter.
 - Överlasta inte husbilen. Viktuppgifter och -tabell finns i kapitel 22.3 och i registreringsbeviset, del I.
- Var noga med korrekt lastfördelning mellan axlarna. Vaghållning och däckförslitning är direkt beroende av axeltrycket. Respektera max tillåtet axeltryck (se registreringsbeviset del I).
- Fördela lasten jämt mellan höger och vänster sida av husbilen. Ojämn belastning försämrar köregenskaperna.
- Tyngre föremål (t.ex. konserver, bestick och porslin) ska placeras så lågt som möjligt och säkras mot att komma i rörelse.
- Lättare föremål som t.ex. kläder kan placeras i högre belägna skåp eller i sittbänkarna.
- Vätskor ska förvaras i spillsäkra behållare, så lågt i husbilen som möjligt.
- Cykelhållare (extrautrustning) får lastas med max 2-3 cyklar (max 50 kg).

**Obs!**

När husbilen är färdiglastad, väg den på en offentlig våg innan resan inleds.



Bild 1 Husbilen felaktigt lastad

HUSBILEN FELAKTIGT LASTAD!

- Styr- och bromsförmågan försämras.

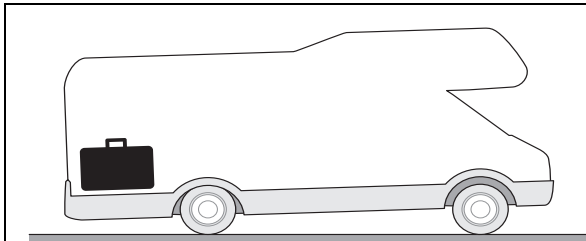

Bild 2 Husbilen korrekt lastad

HUSBILEN KORREKT LASTAD!

- Stuva i möjligaste mån mellan axlarna.
- Stuva tyngre föremål så lågt som möjligt.
- Lättare föremål kan stuvras högre upp.

**Anmärkning!**

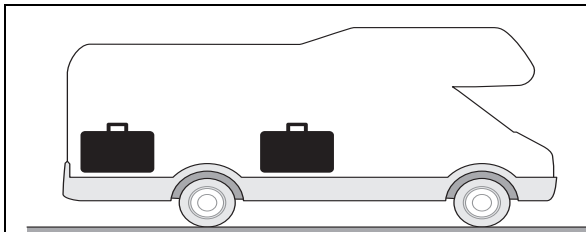
Vid montering av bakre lastbärare, tänk på:

- Lagstadgad fixering och säkring av last
- Maximal lastkapacitet och maximalt axeltryck (en eller flera axlar)
- Förändring av lastfördelningen mellan axlarna.
- Ändring av husbilens kör- och bromsegenskaper
- Ändrad totallängd

5.2 Extra luftfjädring (extrautrustning)

**Obs!****Störningar på bromssystem eller luftfjädring**

- ▲ Min driftryck: 0,8 bar
- ▲ Max driftryck: 3,0 bar!
- ▲ Max tryckskillnad mellan höger och vänster sida: 0,5 bar

Vissa husbilmodeller är utrustade med extra luftfjädring. Luftfjädringen kräver endast lätt rengöring och inget speciellt underhåll.

Kontrollera driftrycket och justera det vid behov:

- ➔ Luftfjädringens arbetstryck visas på panelen under förarstolen och kan anpassas till olika lastförhållanden.

5.3 Däck



Varning!

Risk för personskador samt allvarliga skador på husbilen

- ▲ Om ett däck exploderar kan man förlora kontrollen över ekipaget.
 - Kontrollera regelbundet däcktrycket (se Tab. 22-1 i kapitel 22.2).
 - Kontrollera regelbundet däcken med avseende på skador.
 - Kontrollera mönsterdjupet. Observera trafikföreskrifterna i aktuellt land.
- Kontrollera däcktrycket regelbundet med kalla däck. Korrigera det vid behov. Glöm inte reservhjulet (extrautrustning).
 - Om däcktrycket är för lågt ökar temperaturen i däcket, vilket kan leda till explosion.
- Kontrollera regelbundet däcken med avseende på förslitning och skador (t.ex. inträngande föremål, stick-, skär- och rivskador samt bulor på däckssidorna). Låt alltid däcksskador repareras av en däckverkstad.
- Kontrollera regelbundet mönsterdjupet.
 - För litet mönsterdjup medför risk för vattenplaning.
 - Respektera lagstadgat minsta mönsterdjup. Gällande lag i det land där man befinner sig med husbilen måste följas. Vi rekommenderar dock däckbyte när mönsterdjupet understiger 4 mm.
- Använd alltid däck av samma konstruktion, samma fabrikat och samma typ (sommar- eller vinterdäck). Glöm inte reservhjulet (se Tab. 22-1 i kapitel 22.2).
- Kontrollera att alla hjulmuttrar eller -skruvar är väl åtdragna.
- Vid längre tids stillestånd, undvik att hjulplattor bildas.
 - Avlasta hjulen genom att ställa husbilen på bockar.
 - Flytta husbilen med ett intervall på 4 veckor, så att däcken kommer att belastas på olika ställen.
 - Öka däcktrycket med 0,3 bar över föreskrivet däcktryck.
- Kör långsamt över kantstenar, och i så trubbig vinkel som möjligt. Undvik att köra över höga och vassa kantstenar.
 - Snabb passage över trottoarkanter eller kantstenar, passage i alltför spetsig vinkel och passage över vassa kanter, kan leda till däcksskador. Stenar kan också orsaka däcksskador.
- Kör långsamt över förhöjda gatlock.
- Dolda däcksskador kan inte kompenseras med ökat däcktryck.
- Använd inte begagnade däck.
 - Däck åldras även om de används lite eller inte alls.
 - Vi rekommenderar att husbilens däck, inklusive det på reservhjulet, byts med 6 års intervall. Däcken ska dock bytas senast när mönsterdjupet blir för litet.

5.4 Elektrisk belysning

Före körning, kontrollera funktionen hos samtliga lampor på husbilens in- och utsida. Byt ev. trasiga lampor.

Gör dig förtrogen med proceduren att byta lampor före avfärd (kapitel 21.2).

5.5 Reservnyckel

För att beställa en reservnyckel måste du ange följande information:

Nyckel för	Nödvändiga uppgifter	Beställs via
Basfordon	<ul style="list-style-type: none"> • Chassinummer • Registreringsbeviset del II • Ev. kodkort 	Serviceanläggning för basfordonstillverkaren.
Bostadsdel (dörrar och luckor)	<ul style="list-style-type: none"> • Registreringsbeviset del II • Nyckelnummer 	Adrias servicerepresentant

Tab. 5-1 Reservnyckel

5.6 Allmän kontroll före körning



Varning!

Risk för skador om lasten inte är säkrad

- ▲ Kontrollera efter några kilometers körning att ev. last på husbilens utsida är säkert fixerad.

Gå igenom checklistorna (kapitel 23) före körning.

6 Under körning



Obs!

Risk för personskador och skador på fordon

- ▲ Tänk på husbilens yttermått vid manövrering, vid passage genom portar, under broar och genom tunnlar samt körning längs vägar med nedhängande grenar.
- ▲ För fordonsmått, se fordonsdokumenten.
- ▲ Påbyggnader och extrautrustning ändrar husbilens mått och vikt.
- ▲ Fordon med vikt från 3,5 ton till 7,5 ton får framföras i max 100 km/h. Denna hastighet får inte överskridas, även om nationella trafikregler skulle tillåta det.



Anmärkning!

- Personer och husdjur får under färd endast sitta på stolar med säkerhetsbälten eller motsvarande skyddsutrustning.
- Under körning får inga personer uppehålla sig i sovalkover, sängar eller tvättrum.

Observera under körning:

- ➔ Kör med låg hastighet och kontrollera funktion och egenskaper hos bromssystemet (spårning etc.) genom att bromsa försiktigt.
- ➔ Anpassa körningen efter fordonets storlek. Kör försiktigt och förutseende.
- ➔ Kör långsamt på vägar med dålig beläggning.
- ➔ Hastigheten i medlut ska motsvara den i motlut.
- ➔ Växla i god tid.
- ➔ Undvik kraftiga inbromsningar.
- ➔ Undvik ryckiga ratt Rörelser. De kan få husbilen att sladda.
- ➔ Var beredd på sidvind vid passage över broar. Genom sin storlek och höjd är husbilen känsligare för sidvind än en personbil.
- ➔ Vid omkörning av lastbilar kan husbilen påverkas av turbulens. Effekten kan pareras med en lätt motmanöver med ratten.
- ➔ Underskatta inte husbilens längd.
- ➔ Tänk på husbilens relativt stora svängradie i korsningar och kurvor.
- ➔ Husbilen har avsevärt mycket längre bromssträcka än en personbil. Öka säkerhetsavståndet till framförvarande fordon i motsvarande mån.
- ➔ Ta hjälp vid backning, eftersom ytterbackspeglarna kan ge ett felaktigt intryck av avståndet.
- ➔ Vid tankning och i garage måste alla apparater med öppen eld stängas av (inklusive gasdrivna kylskåp och värmare).

7 Efter körning

7.1 Krav på uppställningsplats

Uppställningsplatsen ska ha jämnt underlag med god bärighet.

7.2 Uppställning av fordon

För följande åtgärder är det till god hjälp att vara två personer.

Uppriktning av husbilen:

- Manövrera fordonet så att det står vågrät i körriktningen.
- Rikta upp fordonet så att det står vågrät i sidled.
 - Alternativt, flytta fordonet tills en vågrät plats hittas.
 - Om detta inte är möjligt, palla upp några av hjulen med ramper (extrautrustning).
- För att undvika att fordonet kommer i gungning, veva ner de båda stöden (extrautrustning) på den bakre delen. Vevan finns i den yttre förvaringslådan.
- Dra åt parkeringsbromsen maximalt och lägg i ettans växel.
- Säkra alltid husbilen med hjulblock (extrautrustning).

7.2.1 Stödben (extrautrustning)



Varning!

Skador på husbilen

- ▲ Veva upp stödbenen före fortsatt färd.
 - Vid körning med utfällda stödben kan de skada chassi eller fordonsgolv.
 - Stödbenen kan lossna och orsaka fara för andra trafikanter



Obs!

Skador på chassit

- ▲ Använd inte stödbenen för att lyfta husbilen. Det kan deformera chassi och bostadsdel.

Veva ner alla stödben, så att husbilen inte kan komma i gungning på uppställningsplatsen.

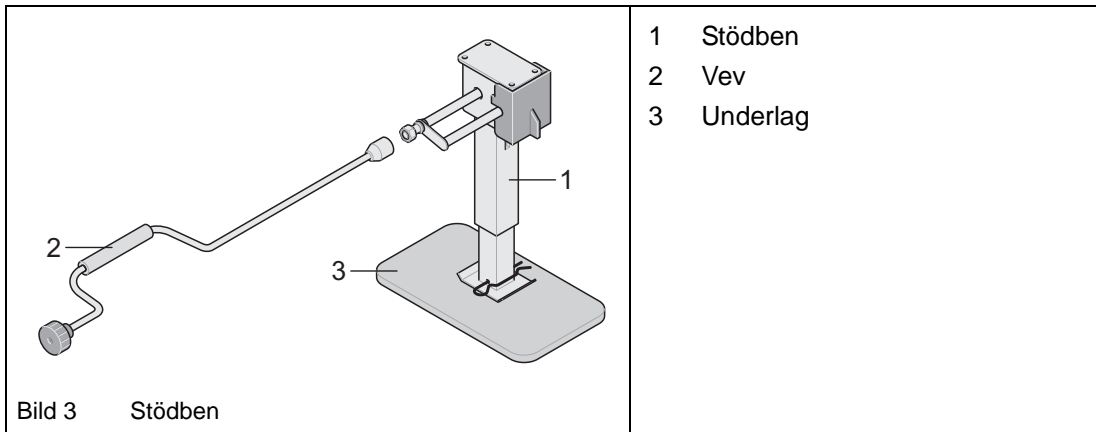

Veva ner stödben

- ➔ Sätt veven (Bild 3/2) på stödet (Bild 3/1).
- ➔ Veva moturs för att fälla ut stödbenet.



Anmärkning!

- Lägg plattor (Bild 3/3) under stödbenen (Bild 3/2) om husbilen står på mjukt underlag, som gräs eller sand. Detta förhindrar att stödbenen sjunker ner i underlaget, och gör det lättare att veva upp dem före körning.

7.2.2 Elektrisk anslutning

Om det finns tillgång till ett 230 V-uttag vid uppställningsplatsen kan husbilens elsystem anslutas till detta (kapitel 10.1.1).

Observera elförsörjningens säkringsskydd.

Vissa husbilar är utrustade med ett bostadsdelsbatteri (extrautrustning). I sådana husbilar kan elektriska apparater användas även utan tillgång till 230 V. 12 V-matningen fungerar bara om 12 V-systemet aktiveras på manöverpanelen. (Kapitel 8.8)

8 Bostadsdel

8.1 Ytterdörr

8.1.1 Öppna/lås dörr utifrån

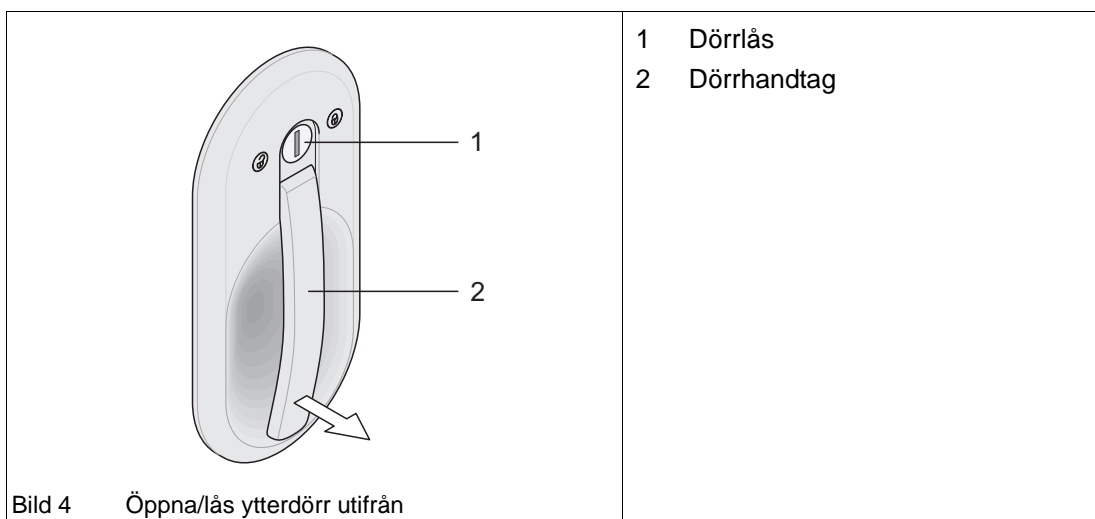

Öppning av dörr:

- ➔ Sätt nyckeln i låset (Bild 4/1) och vrid den mot symbolen "öppen" så långt det går.
- ➔ Nyckeln fjädrar tillbaka till utgångsläget.
- ➔ Ta ut nyckeln.
- ➔ Dra i handtaget (Bild 4/2) för att öppna dörren.

Låsning av dörr:

- ➔ Stäng dörren så att mekanismen går i lås.
- ➔ Sätt nyckeln i låset (Bild 4/1).
- ➔ Vrid nyckeln i motsatt riktning mot när dörren öppnades. Eventuellt behöver du trycka lätt på dörren.
Nyckeln fjädrar tillbaka till utgångsläget.
- ➔ Ta ut nyckeln.



Anmärkning!

I vissa modeller är dörrlåset anslutet till fordonets centrallås och kan öppnas och låsas med fjärrkontrollen.

8.1.2 Öppna/lås dörr inifrån

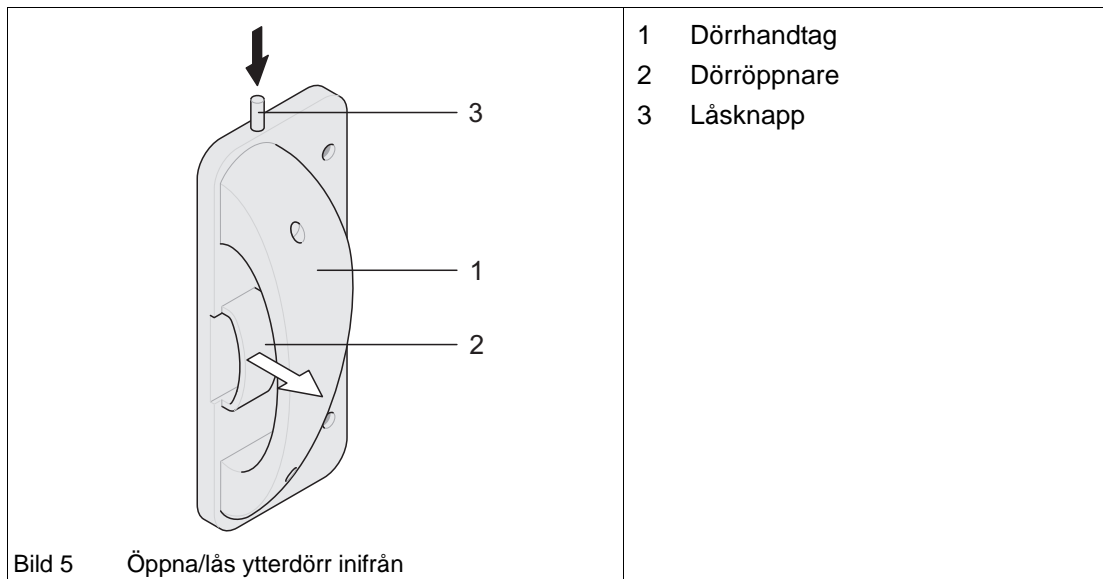

Öppna/lås dörr:

- ➔ Dra i dörröppnaren (Bild 5/2) och öppna dörren.
- ➔ Dörröppnaren (Bild 5/2) fjädrar tillbaka till utgångsläget.
- ➔ Dra i dörrhandtaget (Bild 5/1) för att stänga dörren.

Lås dörren:

- ➔ På övre delen av dörrhandtaget (Bild 5/1) sitter låsknappen (Bild 5/3).
- ➔ Lås dörren genom att trycka låsknappen (Bild 5/3) nedåt i dörrhandtaget (Bild 5/1).



Anmärkning!

Om påbyggnadsdörrrens lås är kopplat till centrallåset (extrautrustning) kan dörren låsas med en knapp på instrumentbrädan.

8.2 Ventilation av fordonet



Fara!

Gas- och koloxidförgiftning

- ▲ Ventilationsöppningarna i takhuvar och golv samt takventilen får aldrig täckas över.



Obs!

Risk för mögelbildning

- ▲ Nattetid kan det bildas fukt under dynorna. För att torka dynorna (av skumgummi) ställ upp dem och låt dem vädras ordentligt.

- God ventilation av husbilen är den bästa förutsättningen för behagligt boende.
- Varje person avger upp till 35 g vatten per timme genom sin andning. Beroende på den relativa luftfuktigheten måste husbilen ventileras via fönster och takhuvar.
- Matlagning och fuktiga kläder avger ytterligare fukt.

- Under extrema väderförhållanden kan det bildas kondens mellan fönstrens båda skivor av akrylglas. När temperaturen stiger avdunstar kondensvattnet och fönstret blir genomsynligt på nytt.

För mer information, se kapitel 17 "Vintercamping".

8.3 Öppningsbara fönster

8.3.1 Allmänt

Fordonets fönster är utrustade med antingen automatspärar (fönstret låses automatiskt i önskad öppningsvinkel) eller kan låsas med en räfflad skruv i godtycklig öppningsvinkel.

Antalet vred i fönstrets underkant varierar med fönsterstorleken.

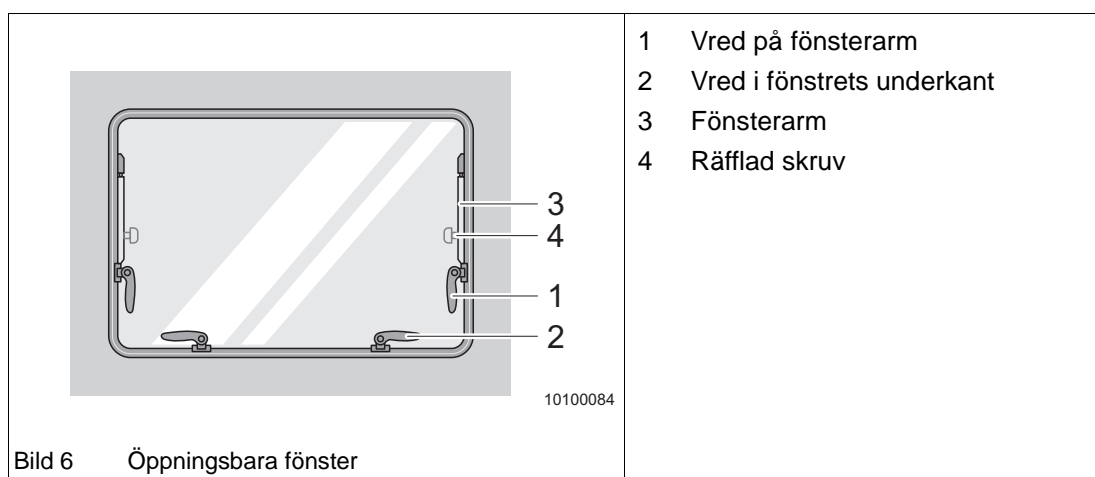

Öppna fönstret:

- ➔ Öppna först de båda vreden (Bild 6/1) på fönsterarmarna (Bild 6/3).
- ➔ Öppna sedan vreden (Bild 6/2) vid fönsterunderkant.
- ➔ Tryck fönstret utåt, till önskat läge.
- ➔ Fönster med räfflad skruv: Vid önskad öppningsvinkel, vrid de räfflade skruvarna (Bild 6/4) i fönsterarmarna medurs.

Stängning av fönster:

- ➔ Fönster med räfflade skruvar: Håll i fönstret med ena handen och vrid de räfflade skruvarna (Bild 6/4) moturs tills fönstret lätt kan vinklas.
- ➔ Fönster med automatspärar: Öppna fönstret maximalt, så att spärarna öppnas.
- ➔ Stäng vreden vid fönstrets underkant.
- ➔ Stäng vreden på fönsterarmarna.

8.3.2 Öppning/stängning av fönster

För att öppna och stänga ett öppningsbart fönster, öppna respektive stäng samtliga vred på fönstret.

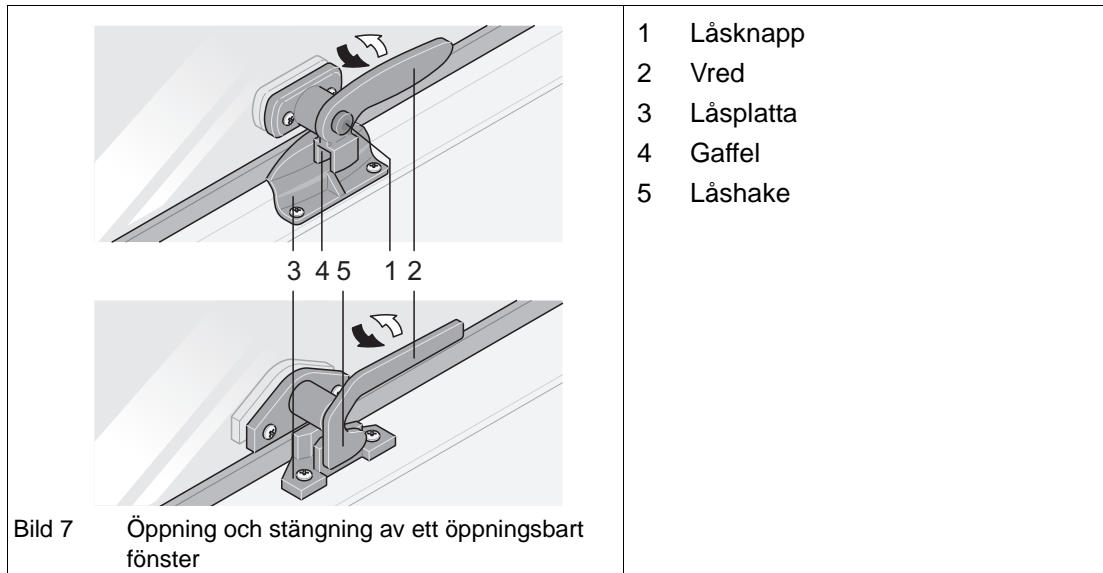

Öppna fönstret:

- Om vredet har en låsknapp (Bild 7/1), tryck in den och håll den intryckt.
- Vrid vredet (Bild 7/2) mot fönstermitt.
- Öppna alla fönsterlås.
- Öppna fönstret.

Stängning av fönster:

- Stäng fönstret.
- Om vredet har en låsknapp (Bild 7/1), tryck in den och håll den intryckt.
- Vrid vredet (Bild 7/2) mot fönstrets kant.
- Gaffeln (Bild 7/4) på vredet (Bild 7/2) kommer helt på insidan av låsplattan (Bild 7/3).

8.3.3 Permanent ventilation



Obs!

Sprickor i fönsterruta

- ▲ För kontinuerlig ventilation, ställ vreden (Bild 6/2) vid fönstrets underkant i läge för kontinuerlig ventilation. Annars kommer fönsterrutan att böjas. Det kan medföra sprickbildning i akrylglaset.
- ▲ Ställ alla vred i fönstrets underkant i samma position. Annars kan fönstret böjas.

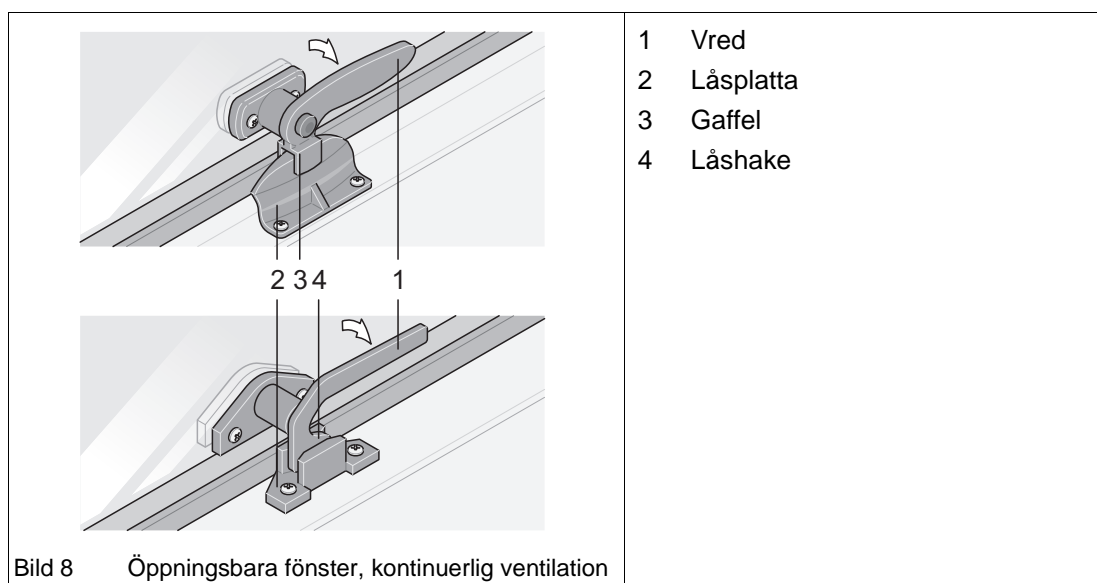

Ställ fönstret i läge för kontinuerlig ventilation:

- ➔ Öppna vreden så som beskrivs i kapitel 8.3.2.
- ➔ Stäng fönstret nästan helt.
- ➔ Vid stängning av vred (Bild 8/1) **med** låsknapp, var vid stängning av vredet (Bild 8/1) noga med att låsplattan (Bild 8/2) kommer rätt i gaffeln (Bild 8/3).
- ➔ Vid stängning av vred (Bild 8/1) **utan** låsknapp, var vid stängning av vredet (Bild 8/1) noga med att låshaken (Bild 8/4) kommer rätt i urtaget i låsplattan (Bild 8/2).

8.4 Skjutfönster (extrautrustning)

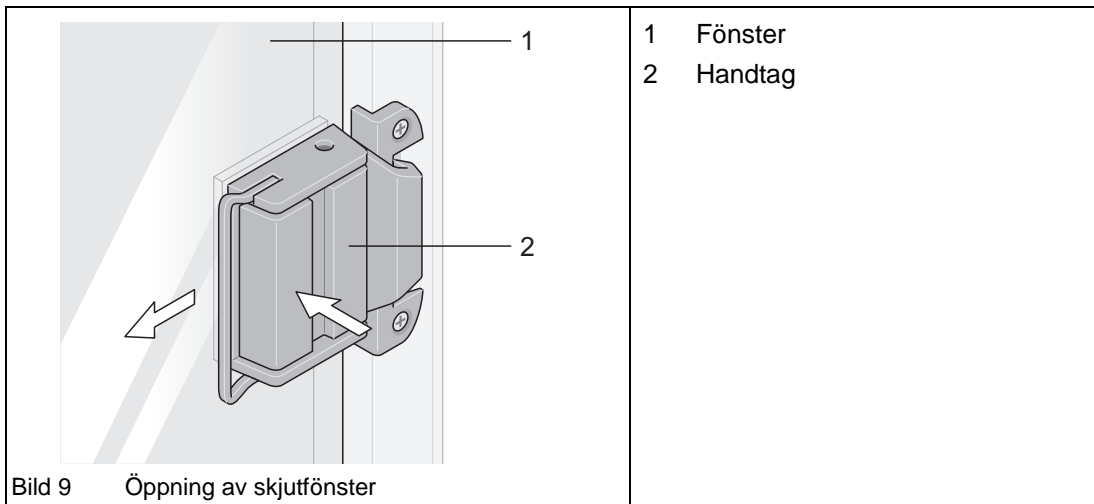

Öppning av skjutfönster:

- ➔ Tryck på handtaget (Bild 9/2).
- ➔ Skjut fönstret (Bild 9/1) åt sidan.

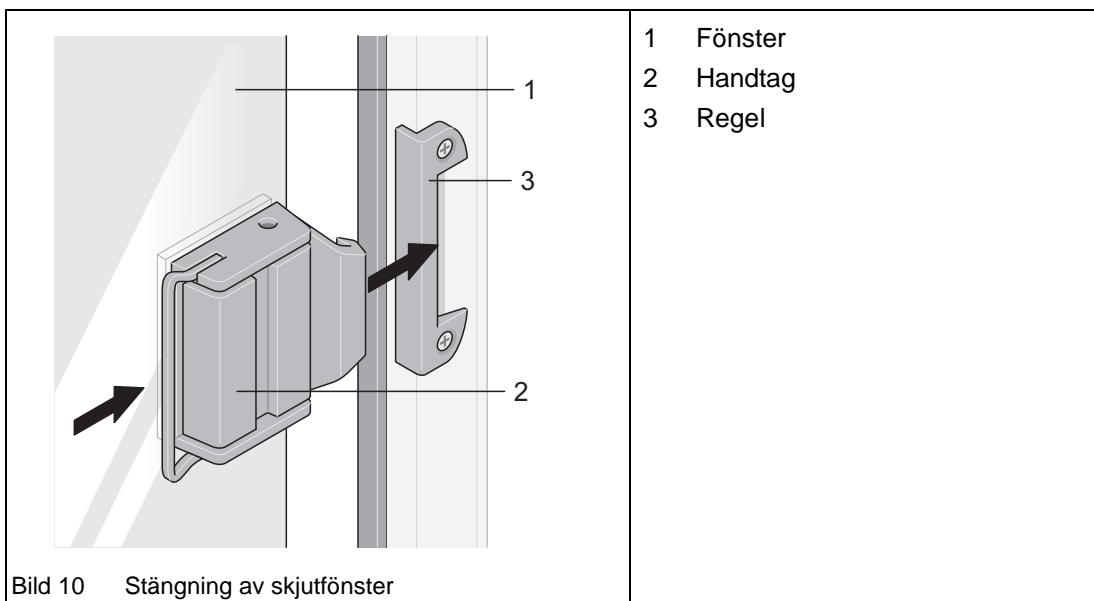

Stängning av skjutfönster:

- ➔ Skjut igen fönstret (Bild 10/1) tills handtaget (Bild 10/2) klickar fast i låsplattan (Bild 10/3).

8.5 Fönster, mörklägnings- och insektsgardin

8.5.1 Mörklägnings- och insektsgardin - variant 1



Obs!

Skador på insektsgardinen

- ▲ När de båda gardinerna separeras, håll fast insektsgardinen (Bild 11/3) så att den inte dras upp snabbt av fjäderkraften. Om gardinen släpps upp okontrollerat kan gardin och fjäder skadas.
- ▲ Vid solinstrålning får mörklägningsgardinen inte slutas till mer än 75 %. Luften måste kunna cirkulera.

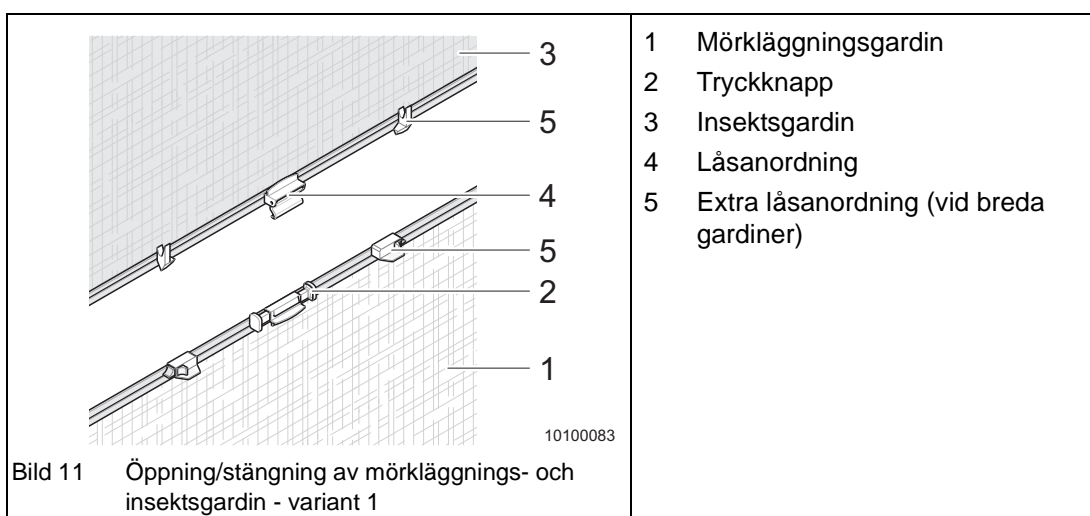

Mörklägningsgardinen (Bild 11/1) sitter i underkant av fönsterramen.

Insektsgardinen (Bild 11/3) sitter i överkant av fönsterramen.

Öppning och stängning av mörklägningsgardin:

- ➔ Tryck på de båda tryckknapparna (Bild 11/2) samtidigt.
- ➔ För gardinen till önskad position.

När du släpper ut tryckknapparna spärras gardinen i detta läge.

Mörklägningsgardinen (Bild 11/1) är utrustad med ett spärrsystem, så att den kan fixeras i olika lägen.

Öppning och stängning av insektsgardin:

- ➔ Dra ner insektsgardinen (Bild 11/3) så långt att dess låsanordning (Bild 11/4) hakar i mörklägningsgardinen (Bild 11/1).

Insektsgardinen (Bild 11/3) kan endast manövreras tillsammans med mörklägningsgardinen (Bild 11/1).

Separering av insektsgardin från mörklägningsgardin:

- ➔ Tryck på den övre delen av låsanordningen (Bild 11/4) för de båda gardinerna.

8.5.2 Mörkläggnings- och insektsgardin - variant 2



Obs!

Skador på insektsgardinen

- ▲ När de båda gardinerna separeras, håll fast insektsgardinen (Bild 12/ 1) och (Bild 12/ 2) så att den inte dras upp snabbt av fjäderkraften. Om gardinen släpps upp okontrollerat kan gardin och fjäder skadas.

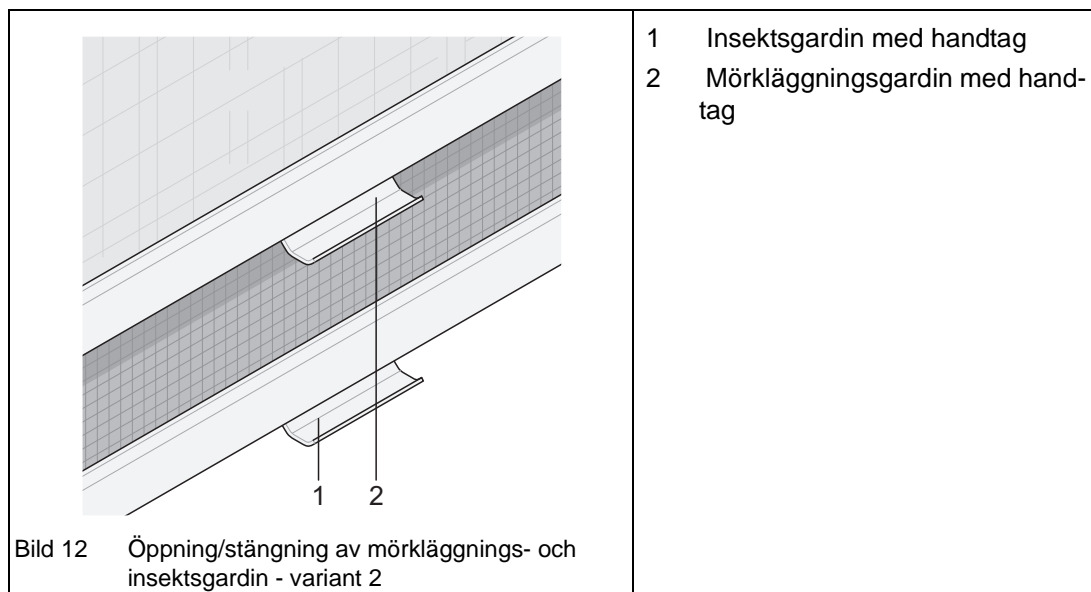

Mörkläggningsgardinen (Bild 12/1) och insektsgardinen (Bild 12/2) sitter i fönsterramens överkant och manövreras individuellt.

Öppning och stängning av insektsgardin:

- ➔ Dra insektsgardinen (Bild 12/1) nedåt med handtaget och haka fast den i fästena på fönsterramens båda sidor.
- ➔ För att lossa insektsgardinen på nytt, tryck handtaget nedåt och dra det något inåt.

Öppning och stängning av mörkläggningsgardin:

- ➔ För att stänga mörkläggningsgardinen (Bild 12/2) måste först insektsgardinen (Bild 12/1) stängas.
Mörkläggningsgardinen (Bild 12/2) är utrustad med ett spärrsystem, så att den kan fixeras i olika lägen.
- ➔ Dra mörkläggningsgardinen (Bild 12/2) nedåt med handtaget. För att stänga mörkläggningsgardinen helt, haka fast den i fästena på fönsterramens båda sidor.
- ➔ För att lossa mörkläggningsgardinen på nytt, tryck handtaget nedåt och dra det något inåt.

8.5.3 Mörklägnings- och insektsgardin - variant 3

Mörklägningsgardinen (Bild 13/1) och insektsgardinen (Bild 13/2) sitter i fönsterramens överkant. Mörklägningsgardinen följer insektsgardinen.

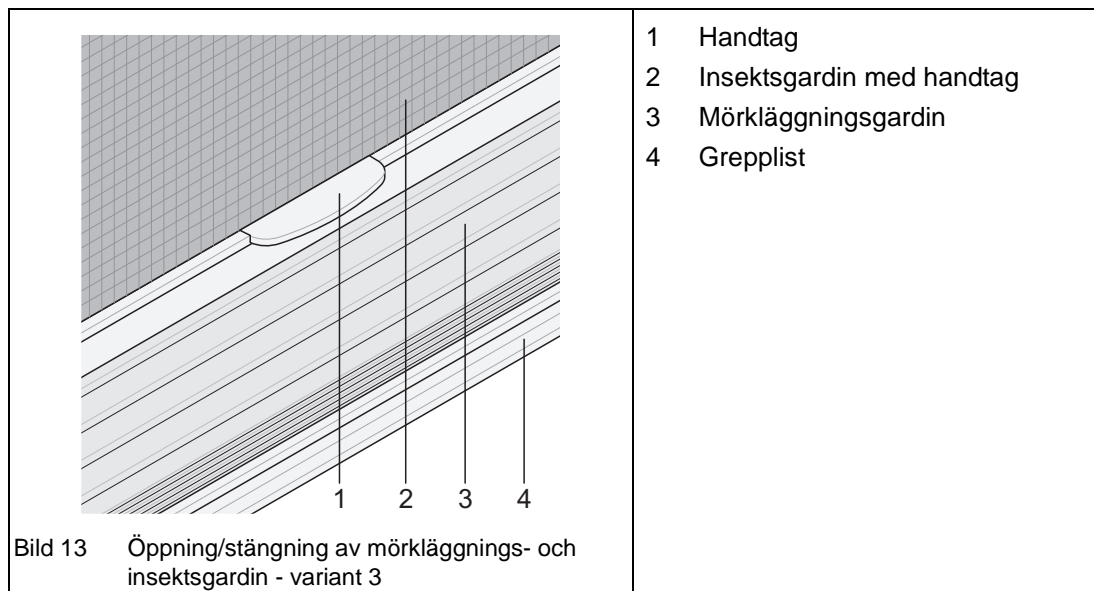

Öppning och stängning av mörklägningsgardin:

→ Dra mörklägningsgardinen (Bild 13/1) nedåt eller uppåt med grepplistan (Bild 13/4). Mörklägningsgardinen (Bild 13/1) kan skjutas steglöst nedåt eller uppåt.

Öppning och stängning av insektsgardin:

→ Dra insektsgardinen (Bild 13/2) nedåt eller uppåt med handtaget (Bild 13/1).

8.6 Insynsskydd i fordonsfront



Obs!

Skador på insynsskyddet

▲ Den insynsskyddande väven är tryckkänslig och kan lätt skadas.

För att skydda husbilens inre mot nyfikna blickar genom förarhyttens fönster är dessa utrustade med insynsskydd. Insynsskyddet stängt:

- Vindruta
- Sidoruta

8.6.1 Plissé-insynsskydd för vindruta (extrautrustning)

8.6.1.1 Variant 1



Fara!

Olycksrisk

- ▲ Om insynsskyddshalvorna inte är låsta kan de komma att stängas vid vissa körmanövrer.
- Lås insynsskyddet i ihopvikt läge före körning.

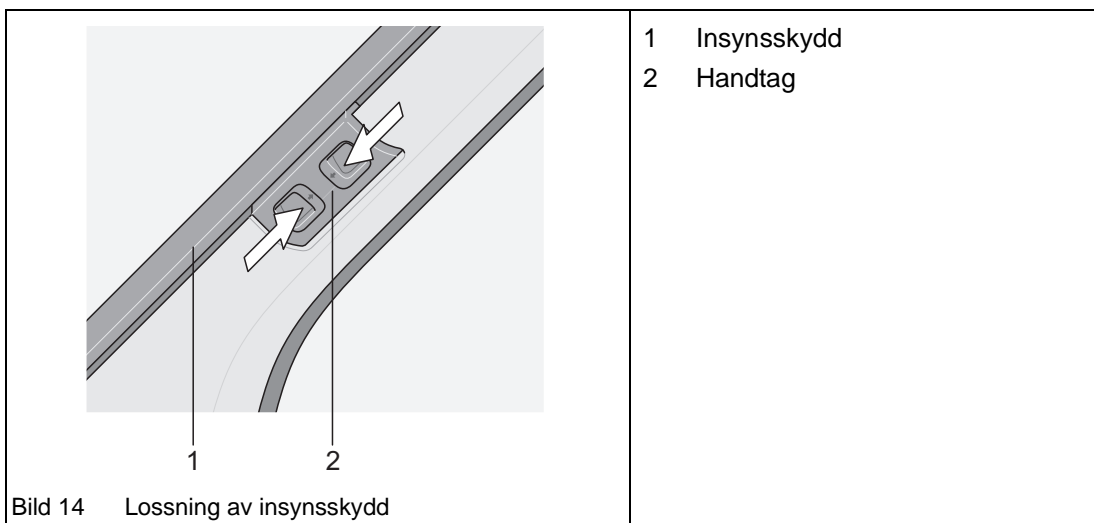

Insynsskydden (Bild 14/1) sitter på vänster och höger sida av vindrutan.

Utvikning av insynsskydd:

- Fäll upp båda solskydden.
- Lossa insynsskydden (Bild 14/1) genom att trycka ihop de båda spärrarna på handtaget (Bild 14/2), på båda sidor av vindrutan.

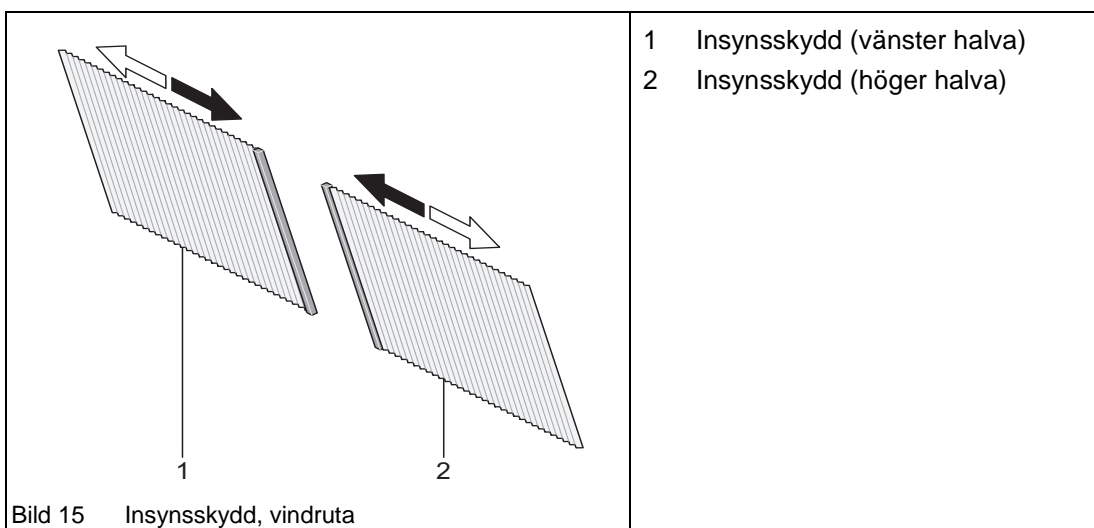

- Placera innerbackspegeln parallellt med vindrutan.

- ➔ Håll insynsskyddet (Bild 15/1, 2) i respektive handtag (Bild 14/2).
- ➔ Skjut de båda halvorna av insynsskyddet (Bild 15/1, 2) mot vindrutans mitt.

Ihopvikning av insynsskydd:

- ➔ Håll insynsskyddshalvorna (Bild 15/ 1, 2) i handtagen (Bild 14/2) och skjut dem mot respektive A-stolpe.
- ➔ Kontrollera genom att dra i handtagen (Bild 14/2) att de båda insynsskyddshalvorna är låsta i öppet läge.

8.6.1.2 Variant 2



Fara!

Olycksrisk

- ▲ Om gardinen inte låses i öppet läge kan vindrutan komma att täckas över vid vissa fordonsmånvorer.
 - ➔ Lås insynsskyddet i ihopvikt läge före körning.

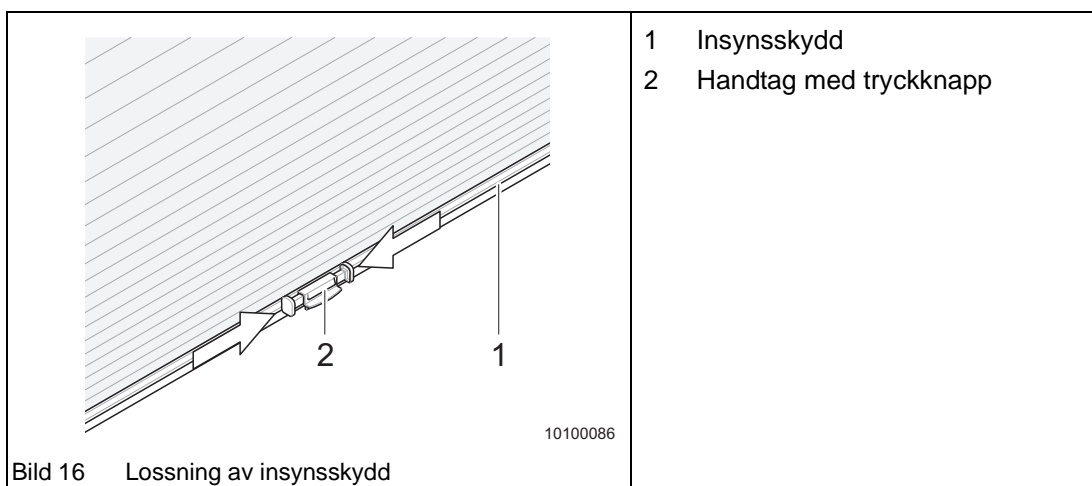

Insynsskyddet (Bild 16/1) sitter i överkant av vindrutans.

Utvikning av insynsskydd:

- ➔ Tryck samman tryckknapparna på handtaget (Bild 16/2) i mitten av gardinen.
- ➔ Skjut gardinen ända ner och släpp ut knapparna.



Anmärkning!

I vissa modeller kan gardinen ställas i olika lägen och kan därmed även användas som solskydd.

Ihopvikning av insynsskydd:

- ➔ Tryck samman tryckknapparna på handtaget (Bild 16/2) i mitten av gardinen.
- ➔ Skjut gardinen ända upp och släpp ut knapparna.
- ➔ Kontrollera att spärren på handtaget (Bild 16/2) griper in i detta läge.

8.6.2 Insynsskydd, sidorutor



Bild 17 Insynsskydd, sidorutor

Insynsskydden (Bild 17/1) sitter vid sidorutornas bakkanter.

Utvikning av insynsskydd:

- ➔ Lossa fästremmarnas (Bild 17/2) kardborrelås.
- ➔ Dra insynsskyddet (Bild 17/1) framåt och fäst det i detta läge med tryckknapparna (Bild 17/3).

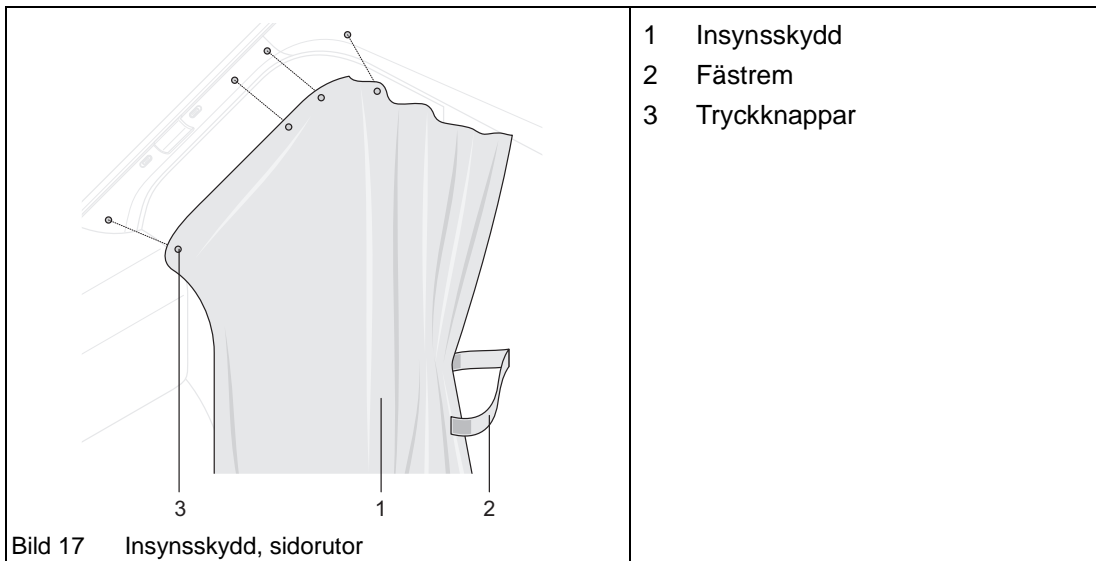
Insynsskyddet öppnas på motsvarande sätt i omvänd ordningsföljd.

8.6.3 Plissé-insynsskydd för sidorutor (extrautrustning)

8.6.3.1 Variant 1



Bild 18 Plissé-insynsskydd, sidorutor - variant 1

Plissé-insynsskydden (Bild 18/1) är inbyggda i förarhyttens dörramar på höger och vänster sida.

Stängning av plissé-insynsskydd:

- ➔ Skjut handtaget (Bild 18/2) i pilens riktning. Därmed lossas plissé-insynsskyddet.
- ➔ Vik upp insynsskyddet (Bild 18/1) och fixera det med magnetfästena (Bild 18/3) mot fönsterramen.

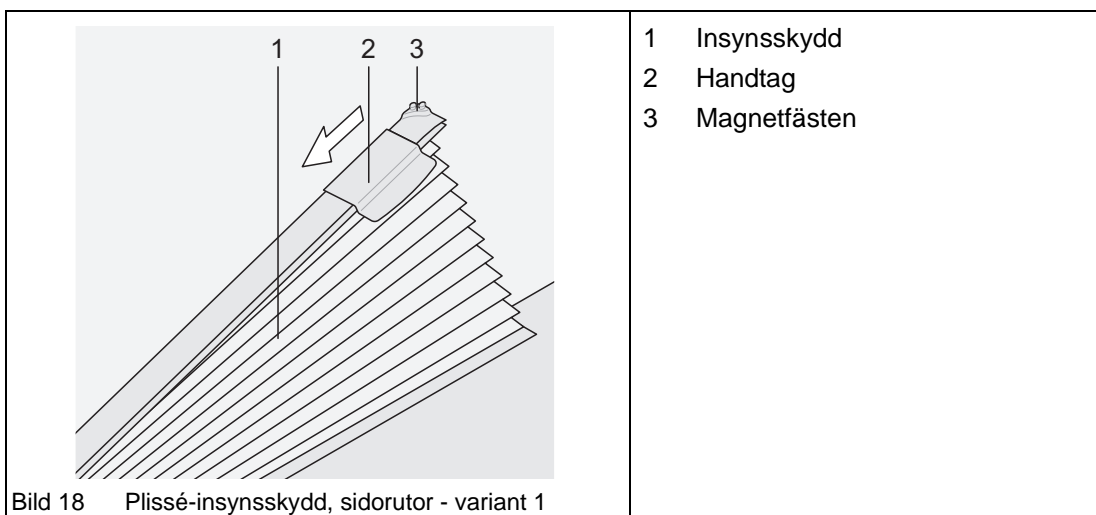
Insynsskyddet öppnas på motsvarande sätt i omvänd ordningsföljd.

8.6.3.2 Variant 2

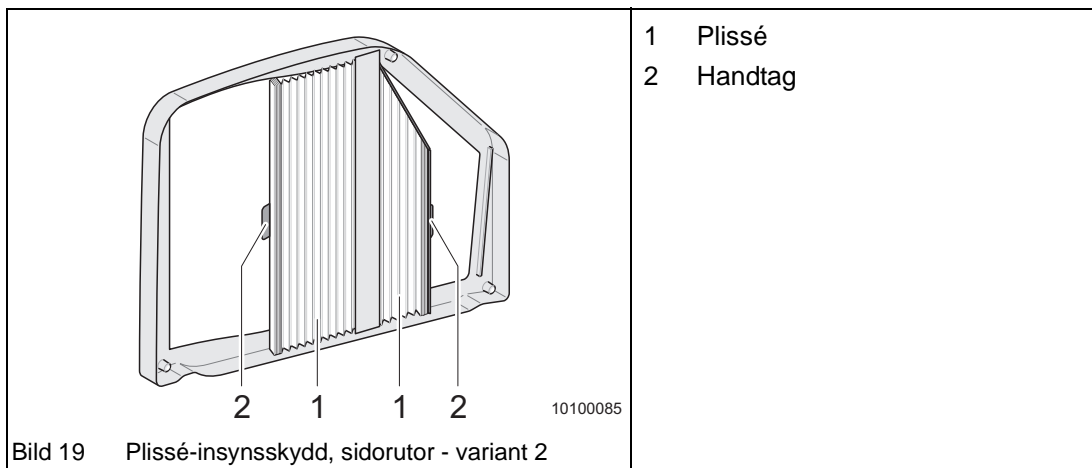

Plissé-insynsskydden (Bild 19/1) är inbyggda i förarhyttens dörramar på höger och vänster sida.

Stängning av plissé-insynsskydd:

- ➔ Dra kraftigt i handtaget (Bild 19/2) i plisségardinen på vardera sidan.
- ➔ Dra handtaget (Bild 19/2) i pilens riktning tills gardinen låses i stängt läge på den motsatta sidan.

Insynsskyddet öppnas på motsvarande sätt i omvänd ordningsföljd.

8.7 Taköppningar

8.7.1 Allmänt



Anmärkning!

- Kontrollera före körning om det finns skador på taköppningarnas glashuvar.
- Öppna mörkläggnings- och insektsgardiner före körning.
- Stäng taköppningarna före körning.
- **ADRIA** rekommenderar en hastighet på **max. 130 km/h**.
- Öppna inte taköppningarna vid hård vind, regn, hagel, snöfall eller vid utetemperaturer under -10 °C.
- Se till att öppningsområdet ovanför takhuven är fritt.
- Avlägsna is och eventuella föroreningar innan taköppningarna öppnas.
- Stäng taköppningarna när husbilen lämnas obevakad. Risk för inbrott, regnvatten och vindskador.
- Kontakta verkstad i händelse av fel eller störningar.

8.7.2 Takhuv med bygel (extrautrustning)

En takhuv med bygel kan öppnas åt ett håll.

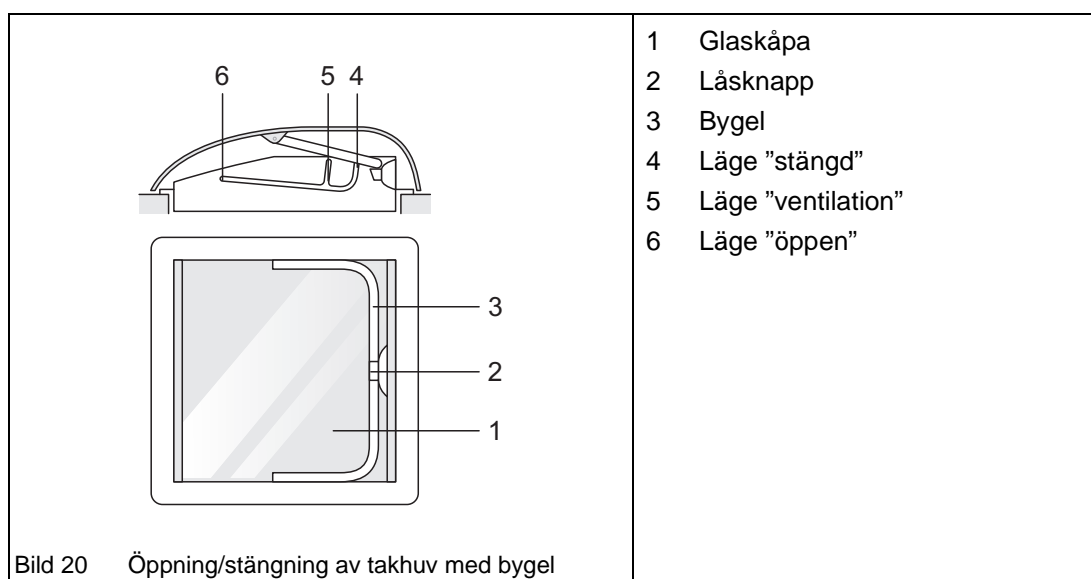

Öppning av takhuven:

- ➔ För att öppna glaskåpan (Bild 20/1), tryck på låsknappen (Bild 20/2) och dra bygeln (Bild 20/3) nedåt.
- ➔ Skjut bygeln (Bild 20/3) till önskat läge. De möjliga lägena är "ventilation" (Bild 20/5) och "öppen" (Bild 20/6).

Stängning av takhuven:

- ➔ För att stänga huven, skjut bygeln (Bild 20/3) i riktning mot låsknappen (Bild 20/2).
- ➔ Tryck på låsknappen (Bild 20/2) och skjut bygeln (Bild 20/3) till läge "stängd".

8.7.3 Takhuv med vev (extrautrustning)

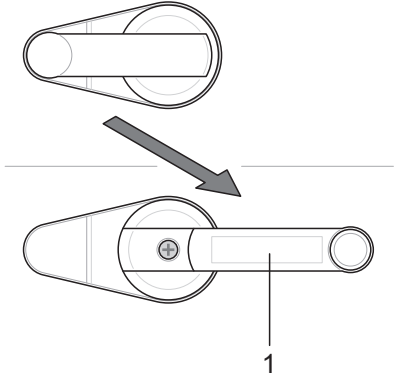
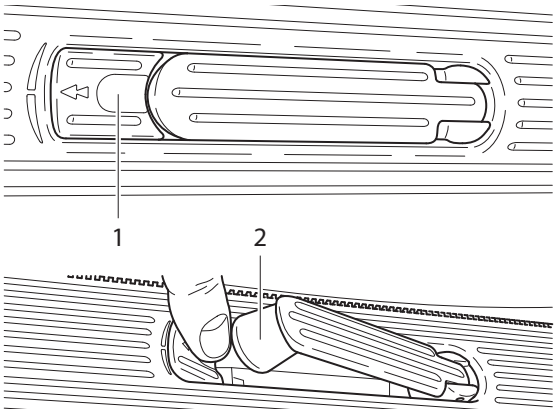
 <p>Bild 21 Öppning/stängning av takhuv med vev - variant 1</p>	1 Handvev
 <p>Bild 22 Öppning/stängning av takhuv med vev - variant 2</p>	1 Spärr 2 Handvev

Öppning av takhuven:

Vissa modeller är utrustade med låsvevar (Bild 7).

- ➔ Tryck in ev. spärrknapp (Bild 22/1)
- ➔ Fäll ut veven (Bild 21/1) eller (Bild 22/2)
- ➔ Vrid veven tills ett motstånd känns.
Då är huven maximalt öppen.
Huven kan placeras i varje önskat mellanläge.

Stängning av takhuven:

- ➔ Vrid veven (Bild 21/1) eller (Bild 22/2) tills ett motstånd känns.
- ➔ Kontrollera låsningen genom att försöka lyfta glashuven.
Innan veven fälls in ska den ha en lätt förspänning.
 - Vid behov, lossa fästskruven, ta ut veven ur drevet och positionera om den. För sedan in veven i drevet på nytt och dra åt.
- ➔ Lås med vredet om sådant finns (Bild 7).

8.7.4 Takhuv med vred

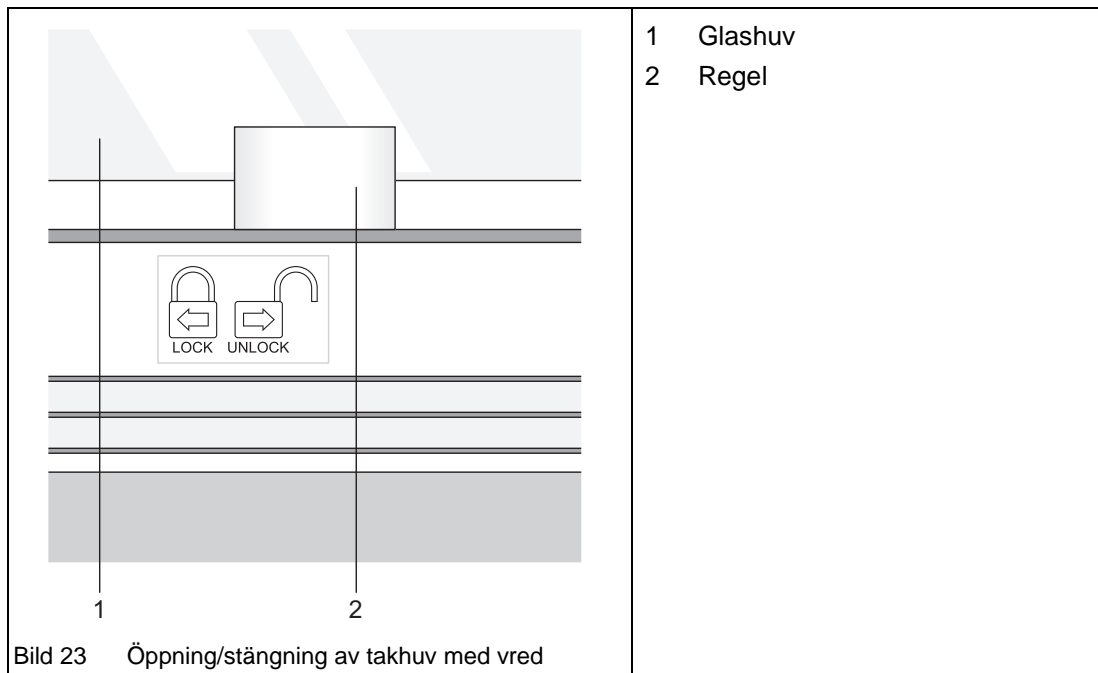

Upplåsning av takhuven:

- ➔ Skjut regeln (Bild 23/2) på takhuven till läge "Unlock".

Låsning av takhuven:

- ➔ Skjut regeln (Bild 23/2) till läge "Lock", när glashuven (Bild 23/1) är stängd.

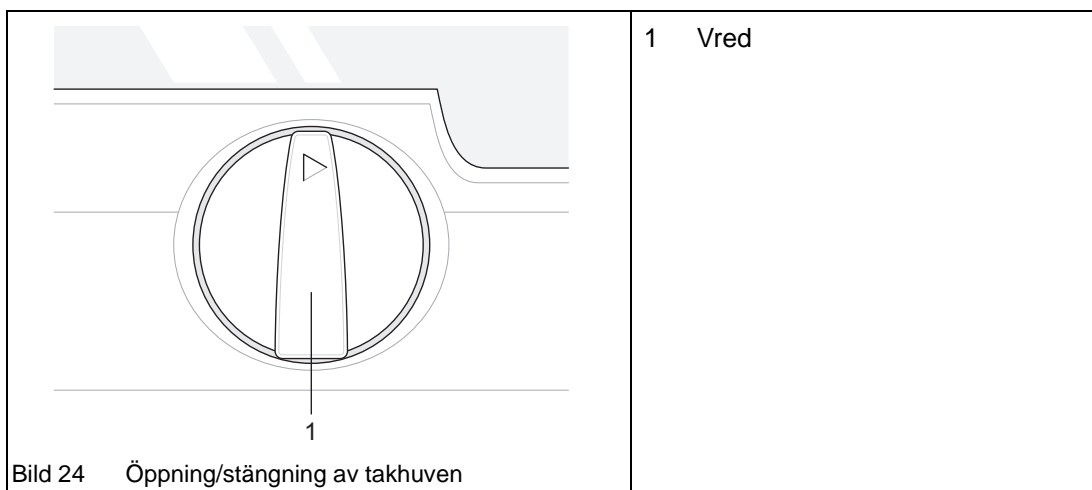

Öppning av takhuven:

- Vrid vredet (Bild 24/1) medurs för att kunna öppna glashuven.
- Vrid vredet bara tills ett motstånd känns.
Då är huven maximalt öppen. Huven kan placeras i varje önskat mellanläge.

Stängning av takhuven:

- Vrid vredet (Bild 24/1) moturs tills ett motstånd känns.
- Lås därefter takhuven.
- Kontrollera att glashuven är låst genom att försöka öppna den för hand.

8.7.5 Takhuv med elektrisk manövrering

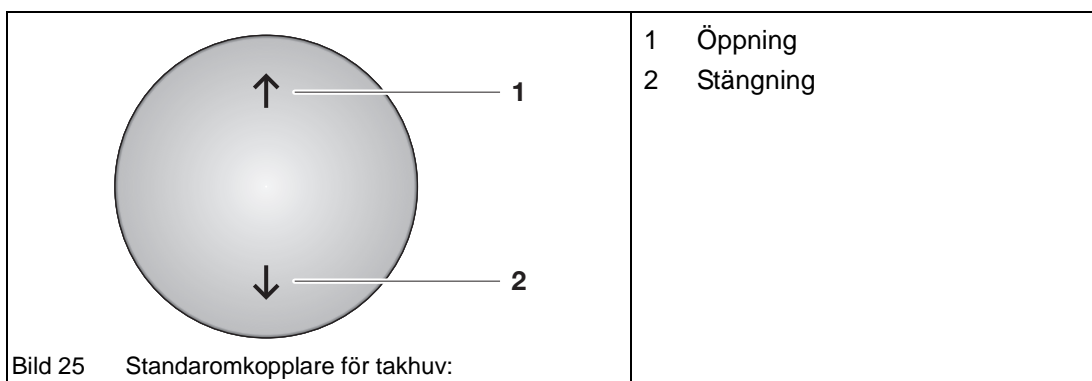

Öppning stängning av ett öppningsbart takhuv:

Takhuvens manövreras med hjälp av standardomkopplaren (Bild 25).

- Tryck omkopplaren uppåt i pilens riktning för att öppna takhuven (Bild 25/1).
- Tryck omkopplaren nedåt för att stänga takhuven (Bild 25/2).

Manuell manövrering:**Obs!****Skador på takhuven**

- ▲ Om en takhuven inte kan stängas får fordonet inte köras.
- ▲ För nödmanövrering, se separat instruktion från tillverkaren.

Stängning av takhuven:

- Om felet ligger i den elektriska matningen, försök stänga takhuven med extern elmatning.

Om stängning trots inte är möjligt:

- Konsultera separat instruktion från tillverkaren.
- Lossa sexkantskruvarna till vänster och höger på fönsterarmarna vid deras fäste i takhuven.
- Håll i takhuven och väll ner fönsterarmarna.
- Ta bort locken i inklädnaden.
- Lås takhuven manuellt.

8.7.6 Takhuv, mörklägnings- och insektsgardin, motgående

8.7.6.1 Variant 1



Anmärkning!

- Båda plisséerna är steglöst inställbara och kan manövreras samtidigt eller oberoende av varandra.
- Vid solinstrålning får mörklägningsplissén vara sluten till max 75 %. Luften måste kunna cirkulera.

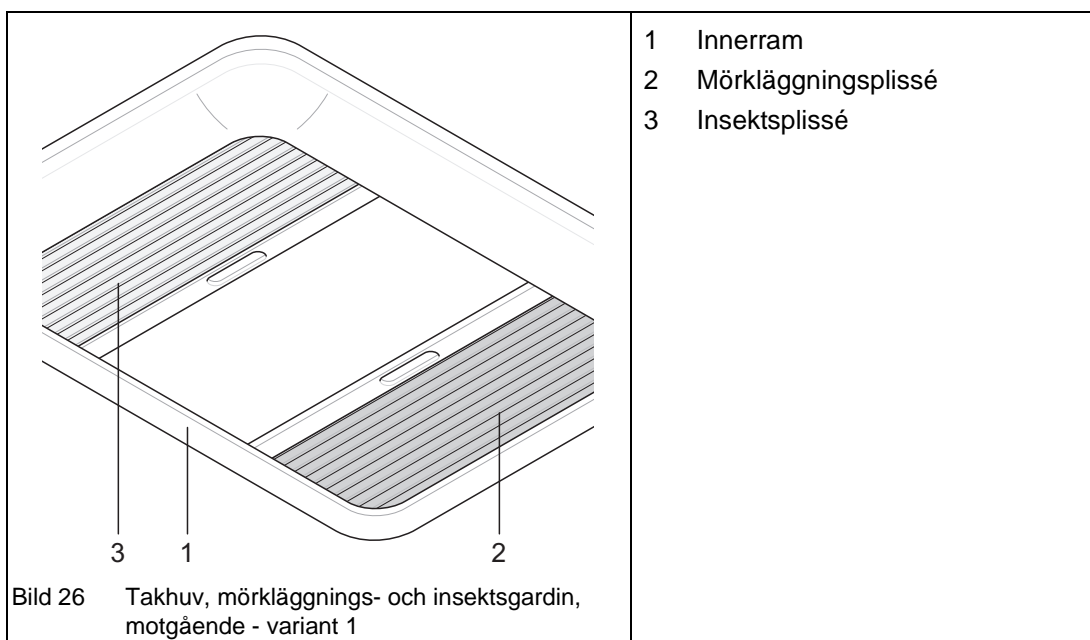

Mörklägningsgardinen (Bild 26/2) och insektsgardinen (Bild 26/3) av plissétyp sitter i innerramen (Bild 26/1) till takhuv.

Öppning/stängning av mörklägnings- och insektsplissé:

- ➔ Fatta det infällda handtaget på avslutningslisten på mörklägningsplissén (Bild 26/2) respektive insektsplissén (Bild 26/3).
- ➔ Skjut gardinen till önskad position.

8.7.6.2 Variant 2



Obs!

Skador på insektsgardinen

- ▲ Håll stadigt i insektsskyddsgardinen då den lossas. Annars dras den in med fjäderkraft. Detta kan skada fjädern och gardinen.



Anmärkning!

- Mörklägningsplissén är steglöst ställbar.
- Insektsgardinen (Bild 27/3) kan stängas endast om den är fasthakad i mörklägningsplissén (Bild 27/2).
- Vid solinstrålning får mörklägningsplissén vara sluten till max 75 %. Luften måste kunna cirkulera.

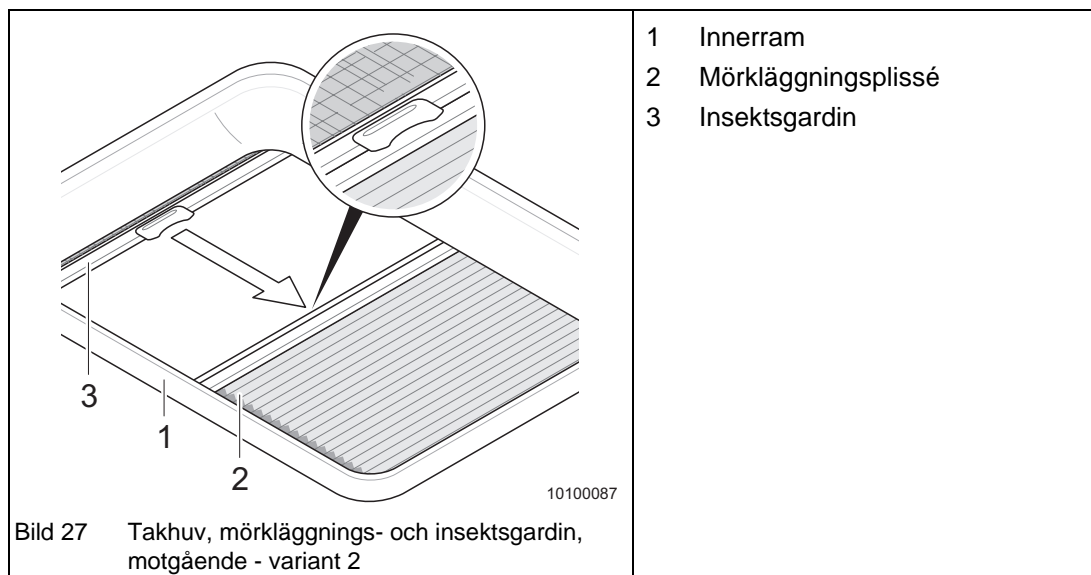

Mörklägningsplissé (Bild 27/2) och insektsgardinen (Bild 27/3) sitter i innerramen (Bild 27/1) till takhuven.

Öppning/stängning av mörklägningsplissén resp. Stängning av insektsgardin:

- ➔ Ta tag i grepplisten till mörklägningsplissén och för den till önskad position.
- ➔ För att stänga insektsgardinen, dra dess grepplist mot mörklägningsplisséns grepplist och låt den haka fast.

Stängning av insektsgardin:

- ➔ Håll i insektsgardinen.
- ➔ Tryck in låsknappen på insektsgardin en och för den till sitt ändläge.

8.7.7 Takhuv med mörklägnings- och insektsgardiner på samma sida



Anmärkning!

- Båda gardinerna är inställbara och kan manövreras samtidigt eller oberoende av varandra.
- När du släpper handgreppet fixeras gardinen automatiskt i takhuvens innerram.
- Vid solinstrålning får mörklägningsgardinen vara sluten till max 75 %. Luften måste kunna cirkulera.

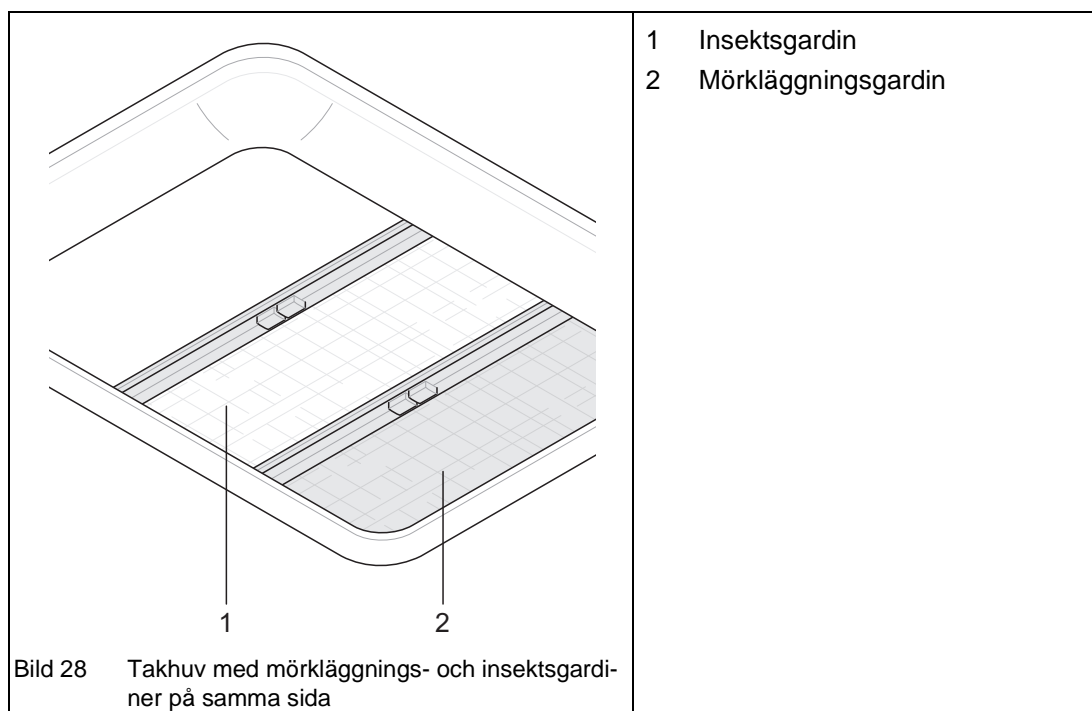

Mörklägningsgardinen (Bild 28/2) och insektsgardinen (Bild 28/1) sitter i innerramen till takhuv.

Öppning och stängning av mörklägnings- och insektsgardin:

- ➔ Tryck samman grepphalvorna på mörklägningsgardinen (Bild 28/2) och insektsgardinen (Bild 28/1) samtidigt.
- ➔ Skjut gardinerna till önskad position.

8.7.8 Takhuv med mörkläggningsgardin och insektsskydd i rad



Anmärkning!

- Båda vikgardinerna är steglöst inställbara och kan manövreras samtidigt eller oberoende av varandra.
- När du släpper manöverstången stannar vikgardinen i detta läge.
- Insektsskyddet är integrerat i den andra manöverstången och tillåter max ljusinsläpp eller mörkläggning med insektsskydd.
- Vid solinstrålning får vikgardinen vara sluten till max 75 %. Luften måste kunna cirkulera.

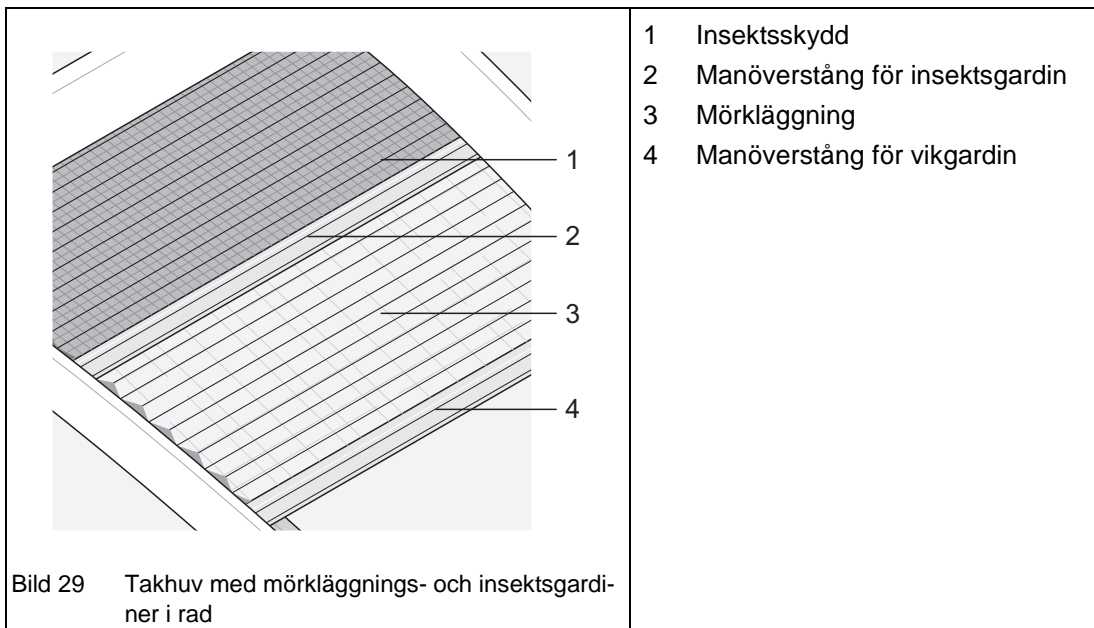

Öppning och stängning av mörkläggnings- och insektsgardin:

Insektsskyddet (Bild 29/1) är fast sammankopplat med vikgardinen (Bild 29/2). När man öppnar vikgardinen måste insektsskyddet i förekommande fall följa med.

- ➔ Fatta vikgardinen (Bild 29/3) i manöverstången (Bild 29/4).
- ➔ Skjut gardinen till önskad position.

8.7.9 Skötsel av takhuvar

Anvisningar för skötsel av takhuvar finns i avsnittet "Rengöring av akrylglasfönster" (kapitel 19.1.1).

8.8 Kontroll- och manöverpanel

Beroende på modell förekommer olika kontroll- och manöverpaneler i husbilar.

Med hjälp av kontroll- och manöverpanelen kan man övervaka batterispänning samt, beroende på modell, vatten- och bränslenivå.

Kontroll- och manöverpanelen sitter i bostadsdelen.

8.8.1 Kontroll- och manöverpanel DT 220

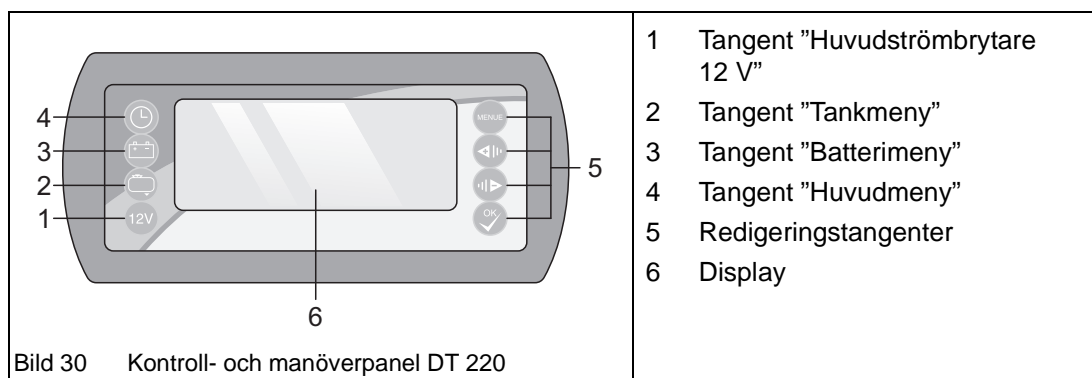

Tangent "Huvudströmbrytare 12 V":

- ➔ Tryck på tangenten "Huvudströmbrytare 12 V" (Bild 30/1) för att sluta/bryta 12 V-matningen i husbilen.
- ➔ Bryt matningen om husbilen ska stå tom under längre tid.



Anmärkning!

Observera att t.ex. trappsteg och förtältbelysning fungerar även om övrig matning är bruten.

Tangent "Tankmeny":

- ➔ Tryck på tangenten "Tankmeny" (Bild 30/2) för att visa eller ändra följande värden:
 - Nivå i vattentank
 - Nivå, smutsvattentank

Tangent "Batterimeny":

- ➔ Tryck på tangenten "Batterimeny" (Bild 30/3) för att visa eller ändra följande värden:
 - Återstående laddning i bostadsdelens batteri
 - Ström till/från bostadsdelens batteri
 - Spänning hos bostadsdelens batteri
 - Spänning hos startbatteri
 - Laddningsström från solpanel (tillval)

Tangent "Huvudmeny":

- ➔ Tryck på tangenten "Huvudmeny" (Bild 30/4) för att visa eller ändra följande värden:
 - Tid
 - Innetemperatur
 - Utetemperatur
 - Datum (dag, månad)

Redigeringstangenter:

Redigeringstangenterna (Bild 30/5) används för att ändra olika värden (t.ex. tid).

Optiska och akustiska larm:

Larmen ger information om många avvikelser:

- Ladda batteriet
- Tank tom respektive full
- osv.

Ytterligare information finns i de separata bruksanvisningarna från tillverkaren.

8.8.2 Kontroll- och manöverpanel LT 313

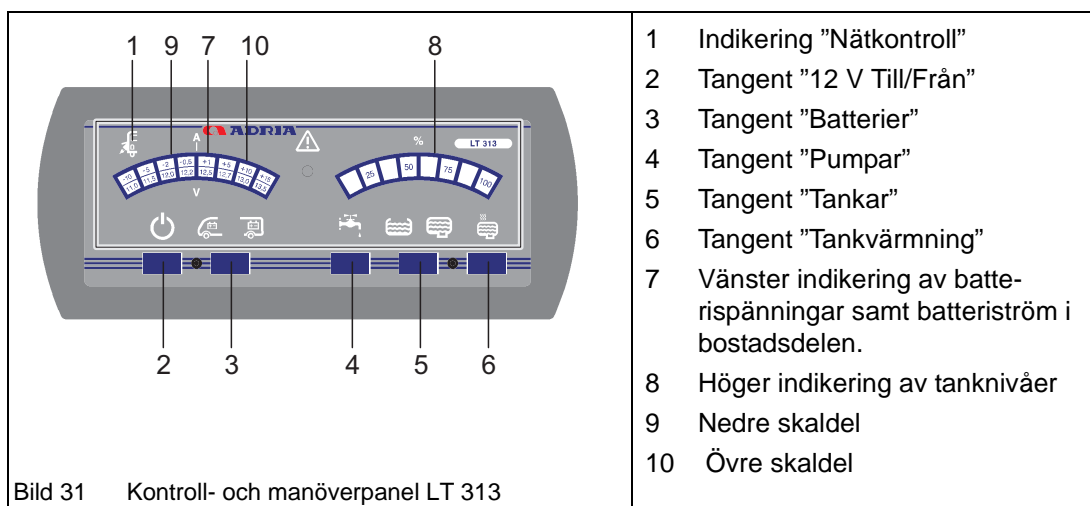

Indikering "Nätkontroll":

- ➔ Anslut nätkontakt donet till ett 230 V-uttag:
 - Indikeringen "Nätkontroll" (Bild 31/1) tänds och batterierna laddas.
 - Indikering "Nätkontroll" tänds även om panelen skulle vara avstängd.

Tangent "12 V Till/Från":

- ➔ Tryckt till kort på tangenten 12 V Till/Från" (Bild 31/2), för att koppla till/från 12 V-matningen.
- ➔ Bryt matningen om husbilen ska stå tom under längre tid.



Anmärkning!

Observera att t.ex. trappsteg och förtältbelysning fungerar även om övrig matning är bruten.

Tangent "Batterier":

- ➔ Starta lysdiodpanelen (Bild 31/2).
- ➔ Tryck en gång på tangenten "Batterier" (Bild 31/3), för att visa spänningen hos bostadsdelens batteri.
Spänningen hos bostadsdelens batteri visas av den vänstra indikatorn (Bild 31/7), på den **nedre** skaldelen (Bild 31/9).
- ➔ Tryck på tangenten "batterier" (Bild 31/3) ännu en gång för att visa strömmen till/från bostadsdelens batteri.
Strömmen till/från bostadsdelens batteri visas av den vänstra indikatorn (Bild 31/7), på den **övre** skaldelen (Bild 31/10).
- ➔ Tryck på tangenten "Batterier" (Bild 31/3), ännu en gång för att visa spänningen hos startbatteriet.
Spänningen hos startbatteriet visas av den vänstra indikatorn (Bild 31/7), på den **nedre** skaldelen (Bild 31/9).



Anmärkning!

Om ingen tangent trycks in stängs panelen av efter ca. 20 s.

Tangent "Pumpar":

- ➔ Starta lysdiodpanelen (Bild 31/2).
- ➔ Tryck på tangenten "Pumpar" (Bild 31/4), för att koppla till/från matningsspänningen till pumparna.

Begärt tillstånd kvarstår även om panelen stängs av.

Tangent "Tankar":

- ➔ Tryck på tangenten "Tankar" (Bild 31/5), för att visa nivån i renvattentanken.
- ➔ Tryck åter på tangenten "Tankar" (Bild 31/5), för att visa nivån i smutsvattentanken.

Tanknivåerna anges på den högra displayen (Bild 31/8) i %.



Anmärkning!

När motorn har startat görs inga mätningar av nivåer. Tanknivåerna sparas när motorn startas och visas vid avfrågning.

Larm:

Larmen ger information om många avvikelser:

- Ladda batteriet
- Tank tom respektive full
- osv.

Ytterligare information finns i de separata bruksanvisningarna från tillverkaren.

8.8.3 Kontroll- och manöverpanel NE219L

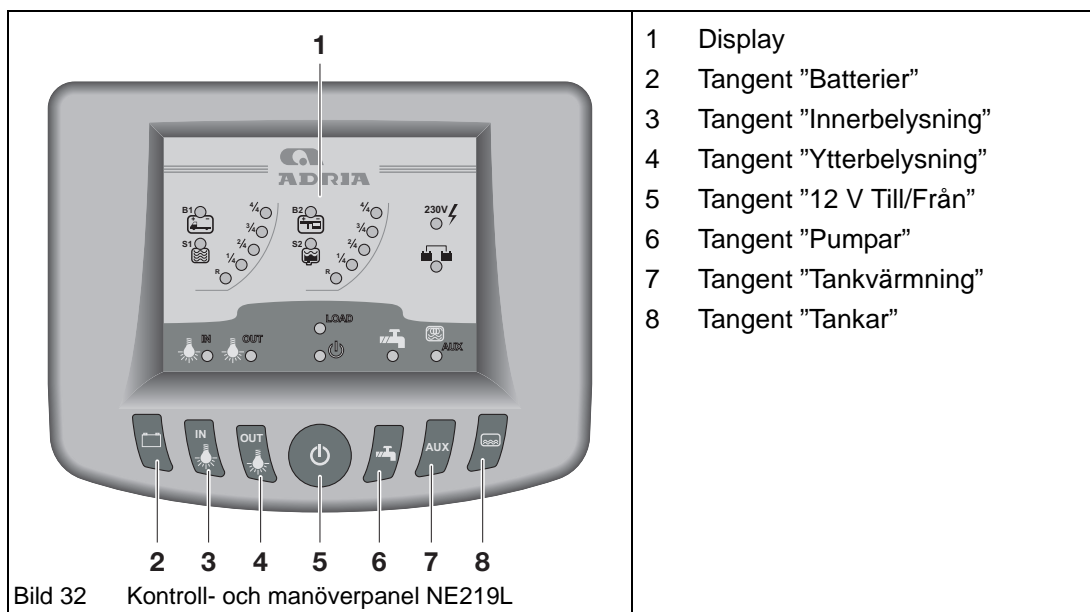

Tangent "Batterier":

- ➔ Tryck på tangenten "Batterier" (Bild 32/2) för att visa spänningen hos startbatteriet (B1) och bostadsdelens batteri (B2).



Anmärkning!

Om ingen tangent trycks in stängs panelen av efter ca. 30 s.

Tangent "Innerbelysning":

- ➔ Tryck på tangenten "Innerbelysning" (Bild 32/3) för att tända/släcka innerbelysningen.

Tangent "Ytterbelysning":

- ➔ Tryck på tangenten "Ytterbelysning" (Bild 32/4) för att tända/släcka ytterbelysningen.

Tangent "12 V Till/Från":

- ➔ Håll tangenten "12 V Till/Från" (Bild 32/5) intryckt tills 12 V-matningen aktiveras respektive deaktiveras.
- ➔ Bryt elförsörjningen om du lämnar fordonet under en längre tid.



Anmärkning!

Observera att t.ex. trappsteg och förtältsbelysning fungerar även om övrig matning är bruten.

Tangent "Pumpar":

- ➔ Tryck på tangenten "Pumpar" (Bild 32/6), för att sluta/bryta matningsspänningen till pumparna.
- ➔ Bryt matningsspänning till vattenpumpen om du lämnar fordonet under en längre tid.

Tangent "Tankvärmning":

- ➔ Tryck på tangenten "Tankvärmning" (Bild 32/7) för att aktivera/deaktivera smutsvatten-tankvärmning (extrautrustning).

- Deaktivera smutsvattentankvärmning om du lämnar fordonet under en längre tid.

Tangent "Tankar":

- Tryck på tangenten "Tankar" (Bild 32/8) för att avläsa nivåerna i vatten- och smutsvattentanken.

Larm:

Larmen används för att indikera fel av olika slag.

- Spänningen i fordonsbatteri B1 understiger 11 Volt eller spänningen i bostadsdelsbatteri B2 understiger 10 Volt.
- Dricksvattentank (S1) tom eller smutsvattentank (S2) full. I dessa fall ges en larmsignal och motsvarande lysdiod blinkar.

Ytterligare information finns i de separata bruksanvisningarna från tillverkaren.

8.9 Elektriskt trappsteg (extrautrustning)

Vissa husbilar är utrustade med ett elektriskt trappsteg.



Varning!

Olycksrisk

- ▲ Maximal belastning av trappsteget: 200 kg.
- ▲ Kontrollera före körning att trappsteget är helt infällt.
- ▲ Trappsteget måste vara obelastat när det manövreras.
- ▲ Håll människor och djur på säkerhetsavstånd när trappsteget manövreras.
- ▲ Trappsteget får endast manövreras av vuxna.
- ▲ Lämna aldrig husbilen utan att trappsteget är utfällt.
- ▲ Hoppa inte på trappsteget.
- ▲ Trappsteget får belastas endast när det är helt utfällt.
- ▲ Endast en person i taget får stå på trappsteget.
- ▲ Kontrollera att det finns utrymme för manövrering av trappsteget.
- ▲ Se till att utfällt trappsteg inte kan utgöra hinder eller fara för andra personer.
- ▲ Avlägsna vid behov snö och is från trappsteget.
- ▲ Rengör trappsteget regelbundet för att säkerställa god funktion.

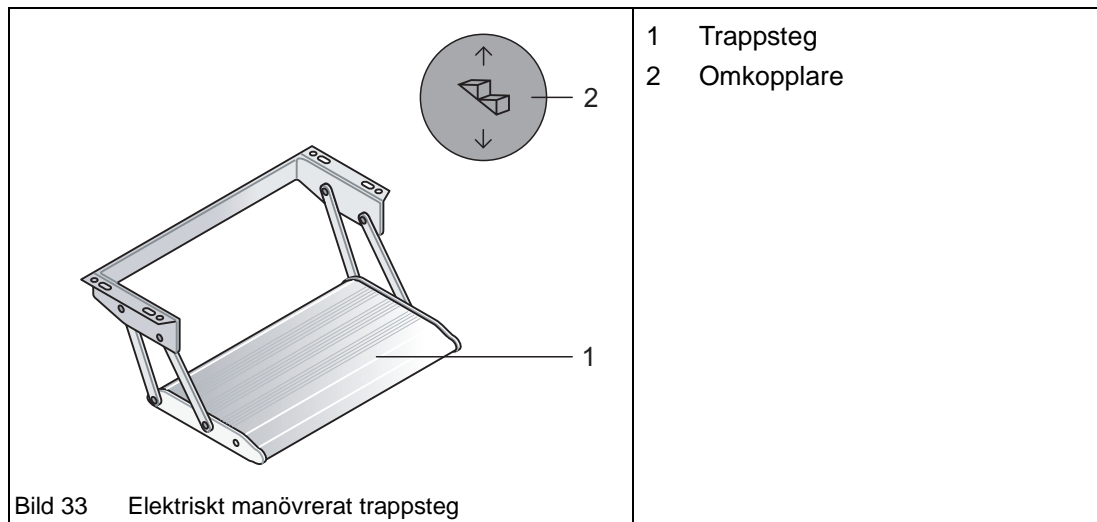

In- och utfällning av elektriskt trappsteg:

Omkopplaren (Bild 33/2) för in- och utfällning sitter i instegsområdet, nära dörren.

- ➔ Tryck på nedre delen av omkopplaren (Bild 33/2) tills trappsteget (Bild 33/1) har fällts ut.
- ➔ Tryck på övre delen av omkopplaren (Bild 33/2) tills trappsteget (Bild 33/1) har fällts in.

8.10 Sittgrupp/bord

I vissa modeller kan sittgruppen utökas genom att förarstol och höger framstol vrids.

8.10.1 Vridbar förar-/framstol (extrautrustning)



Fara!

Olycksrisk på grund av vridning av förarstolen under körning

- ▲ Stolen måste ovillkorligen låsas i rätt läge före körning.

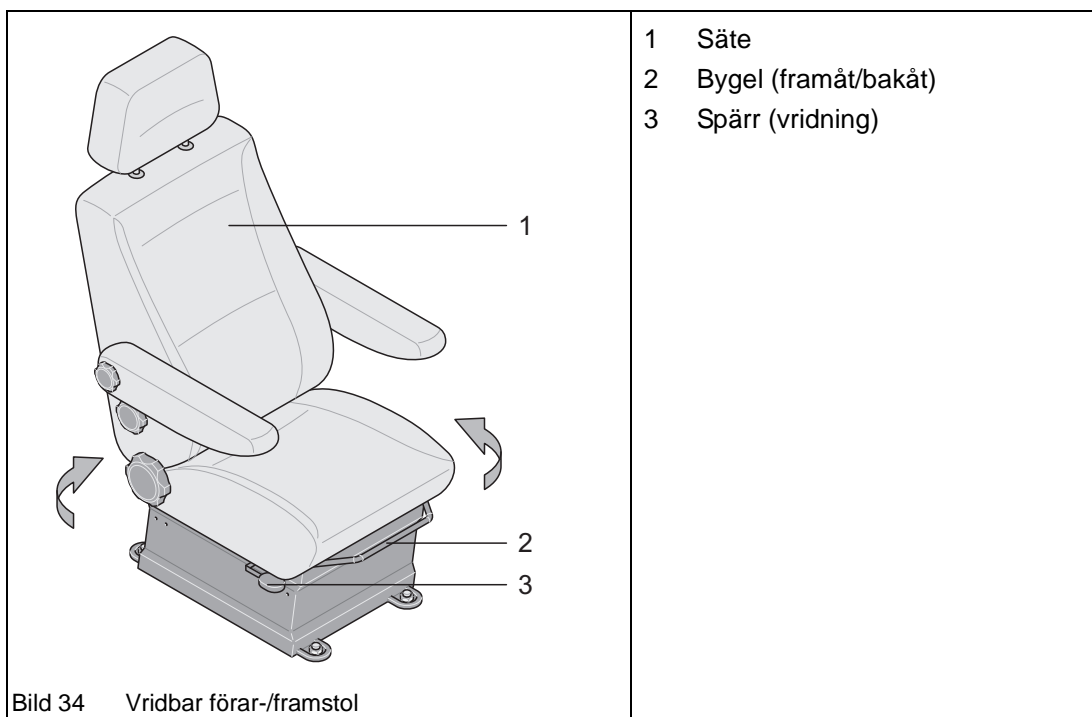

- ➔ Manövrera spärr (Bild 34/3) vid stolen (Bild 34/1).
- ➔ Ställ in ryggstödsvinkel och sätespositionen i längdriktningen så att stolen inte kolliderar med väggen, hyttporten, ratten eller handbromsen.
 - Vid behov, lossa tillfälligt parkeringsbromsen för att kunna manövrera stolen - förutsatt att husbilen inte kan komma i rullning.
- ➔ Därmed kan stolen (Bild 34/1) vridas till godtycklig position.
- ➔ Vrid tillbaka förarstolen till sitt normalläge före körning.
- ➔ Kontrollera att låsanordningen (Bild 34/2) har gått i ingrepp.

8.10.2 Soffa



Fara!

Risk för personskador

- ▲ Passagerare kan under färd sitta på soffan i färdriktningen med säkerhetsbälte.



Anmärkning!

Dynorna måste alltid vara fixerade vid rörstrukturen med samtliga fästnordningar, även här husbilen står stilla.

Soffan har en bärande struktur av kraftiga stålrör, vilken även utgör infästning för säkerhetsbältena.

Soffans dynor är fixerade vid rörstrukturen med tryckknappar, snäplås och/eller kardborreband.

På vissa modeller sitter renvattentanken i stolslådan (kapitel 12.1.1).

Underhåll av vattentanken:

- ➔ Lossa dynorna.
- ➔ Fäll upp dynorna för att nå serviceöppningen till vattentanken .

8.10.3 Bord



Varning!

Risk för brännskador

- ▲ Ta bort all mat och dryck från bordet innan det byggs om.
- ▲ Den rörliga bordsskivan medför risk för att glas, koppar och tallrikar faller till golvet.



Varning!

Skaderisk vid olycka

- ▲ Innan du börjar köra, fäll ihop eller stuva undan bordet (t.ex. i garaget).

8.10.3.1 Förlängning av bord med iläggsskiva (extrautrustning)

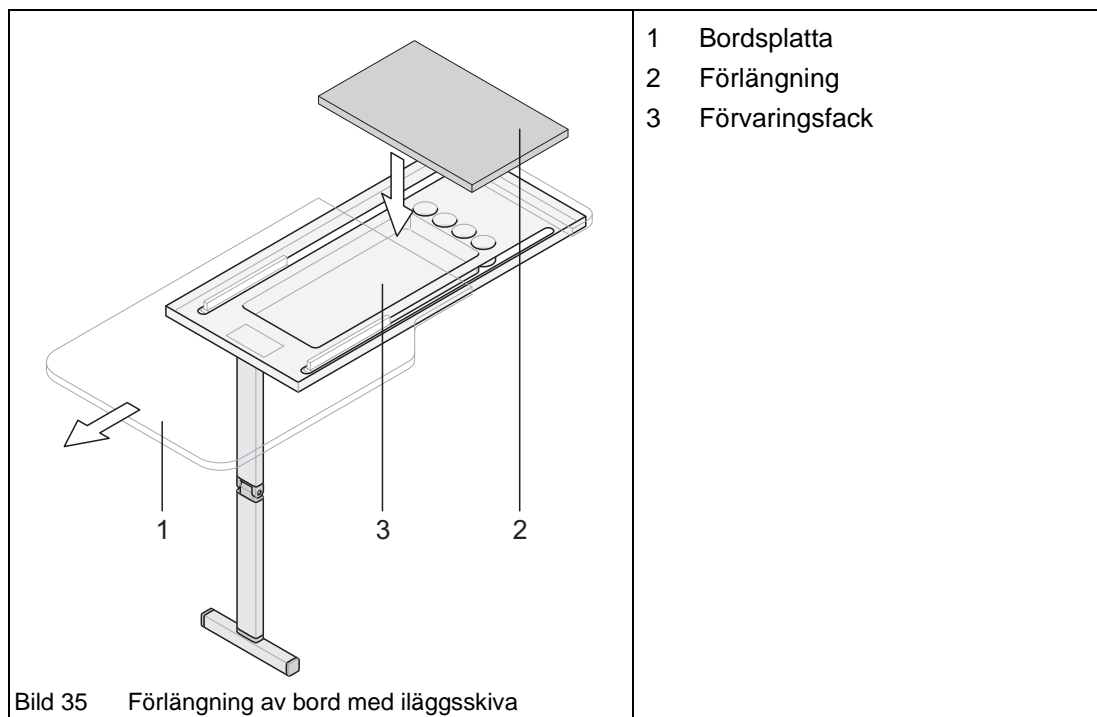

Iläggsskivan förvaras under bordet.

- ➔ Lossa fästremmen och ta iläggsskivan från väggen.
- ➔ Dra bordsskivan (Bild 35/1) med kraft ut från väggen.
Bordsskivan säkras av ett anslag och kan inte lossna från sin bärande struktur.
Under bordsskivan finns förvaringsfack (Bild 35/3) för bestick osv.

- ➔ Lägga iläggsskivan (Bild 35/2) i bordets bärande struktur och skjut bordsskivan (Bild 35/1) med kraft mot väggen.

Iläggsskivan tas bort på motsvarande sätt i omvänd ordningsföljd.

8.10.3.2 Förlängning av bord med klaff

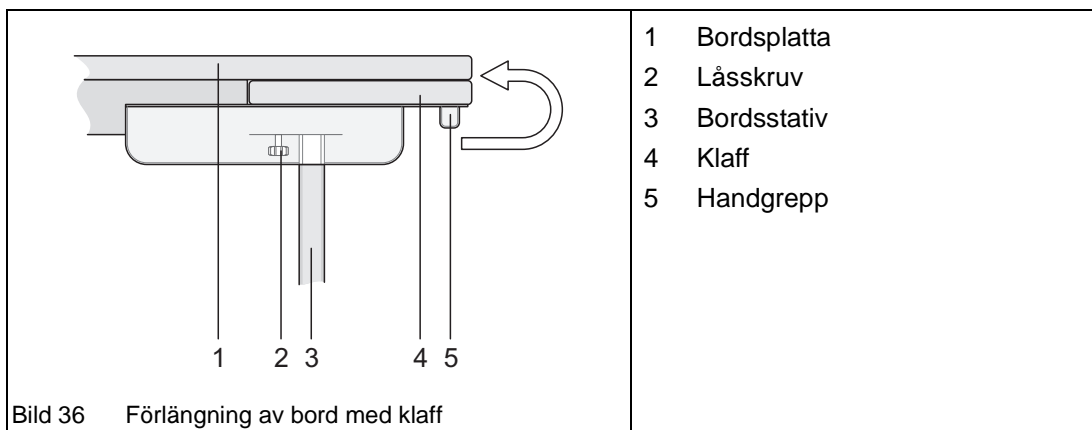

- ➔ Lossa låsskruven (Bild 36/2) på undersidan av bordet genom att vrida den åt vänster.
- ➔ Dra med hjälp av handgreppet (Bild 36/5) ut klaffen (Bild 36/4) från sin plats under bordet.
- ➔ Fäll klaffen (Bild 36/4) uppåt.

Iläggsskivan tas bort på motsvarande sätt i omvänd ordningsföljd.

8.11 Möbellås



Obs!

Skador på handtag

- ▲ Dra inte hårt i ett handtag om dörren, luckan eller lådan inte öppnas lätt.
- ▲ Lås upp lådorna innan du öppnar dem.
- ▲ För att stänga tvättrumsdörren, tryck alltid ner dörrhandtaget helt.

Beroende på serie kan olika typer av möbellås förekomma.

Illustrationerna är endast principiella. Olika varianter kan förekomma.

8.11.1 Möbellås - variant 1



Obs!

Risk för skador om skåp- eller lådinnehåll flyger omkring.

▲ Lås skåp och lådor noggrant före körning.

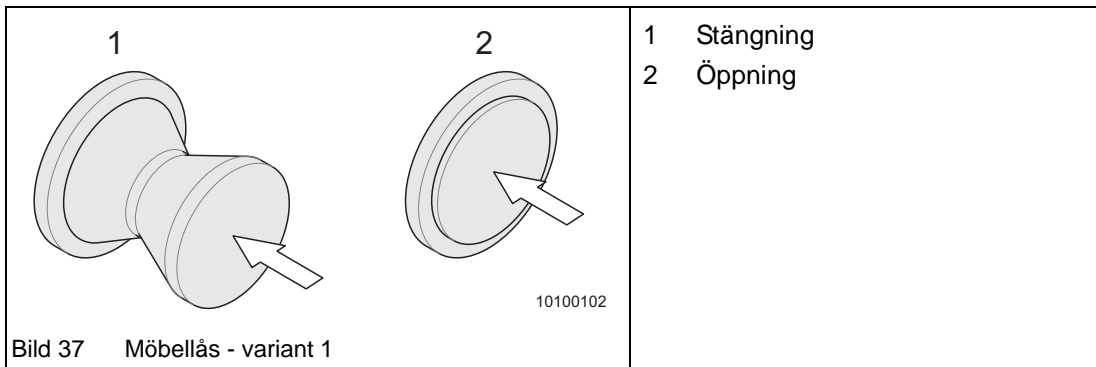

Öppning:

- Tryck på låsknappen (Bild 37/1), så att knappen fjädrar ut. Låset är öppet.
- Öppna skåpet, luckan eller lådan.

Stängning:

- Stäng skåpet, luckan eller lådan.
- Tryck in låsknappen till sitt spärrläge (Bild 37/2). Låset är stängt

8.11.2 Möbellås - variant 2

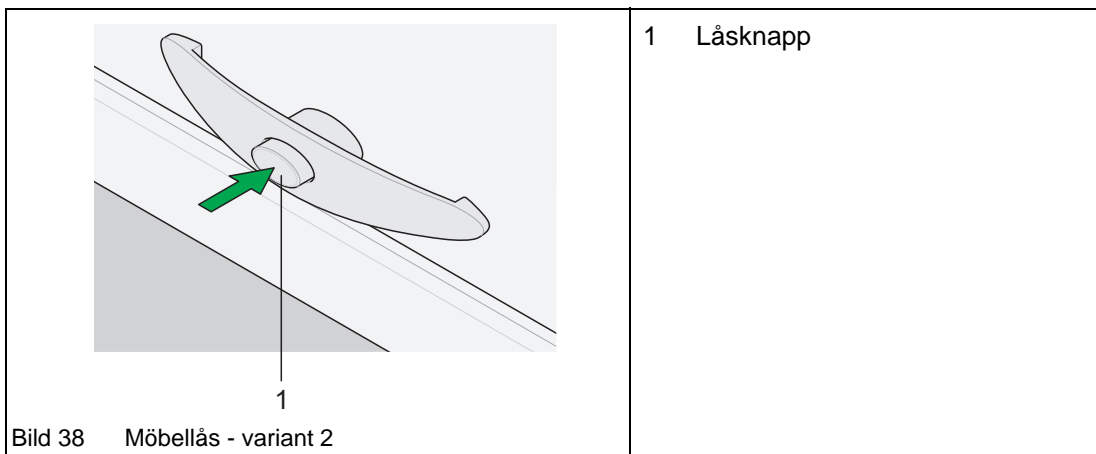

Öppning:

- Tryck på låsknappen (Bild 38/1) så att knappen fjädrar ut. Låset är öppet.
- Öppna skåpet, luckan eller lådan.

Stängning:

- Stäng skåpet, luckan eller lådan.
- Tryck in låsknappen (Bild 38/1) till sitt spärrläge. Låset är stängt

8.11.3 Möbellås - variant 3

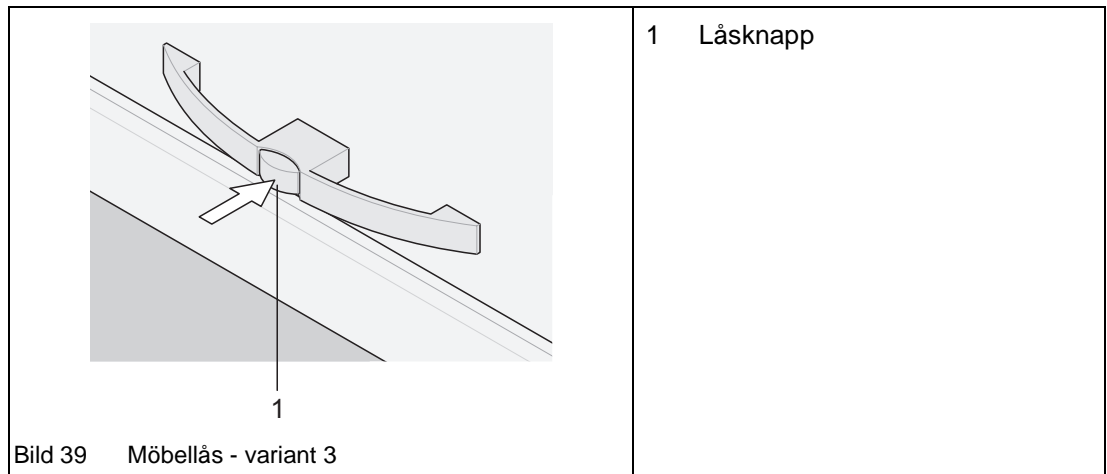

Öppning:

- ➔ Tryck på låsknappen (Bild 39/1). Låset är öppet.
- ➔ Öppna skåpet, luckan eller lådan.

Stängning:

- ➔ Stäng skåpet, luckan eller lådan.
- ➔ Släpp handtaget. Låset är stängt

8.12 Tvättrum

8.12.1 Vikdörr till dusch (extrautrustning) - variant 1



Obs!

Skador på vikedörr eller tvättrum

- ▲ Spärra vikedörren (Bild 40/1) med spaken (Bild 40/2).
- ▲ Vid körning av husbilen utan spärrad vikedörr kan den slå okontrollerat i kurvor.

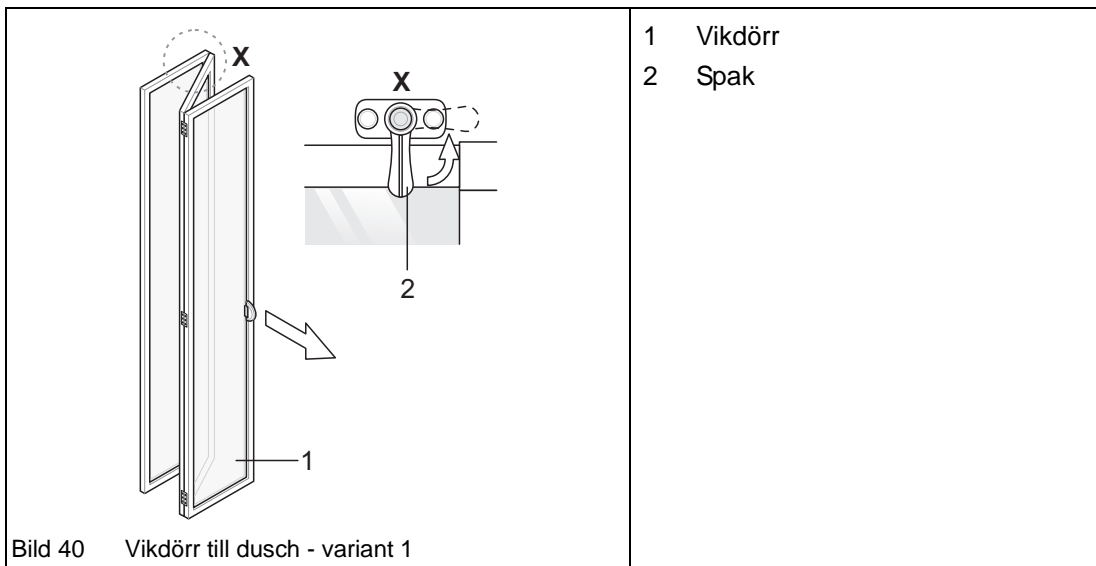

Stängning:

- ➔ Frigör spaken (Bild 40/2) innan du stänger vikedörren (Bild 40/1).

Öppning:

- ➔ Skjut upp vikedörren (Bild 40/1).
- ➔ Säkra dörren med spaken (Bild 40/2).

8.12.2 Vikdörr till dusch (extrautrustning) - variant 2



Obs!

Skador på vikedörr eller tvätttrum

- ▲ Spärra vikedörren (Bild 41/1) med fästremmen (Bild 41/2).
- ▲ Vid körning av husbilen utan spärrad vikedörr kan den slå okontrollerat i kurvor.

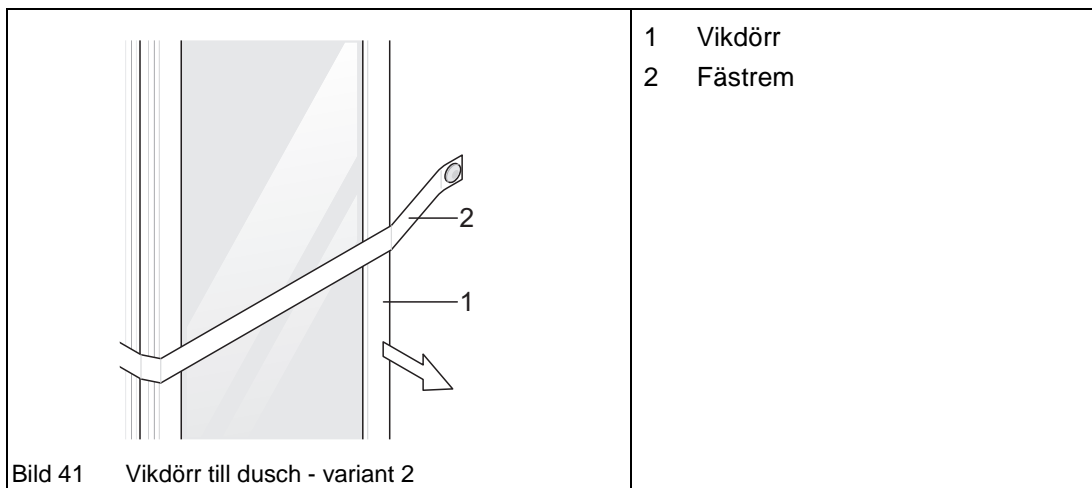

Stängning:

- ➔ Lossa fästremmen (Bild 41/2) innan du stänger vikedörren (Bild 41/1).

Öppning:

- ➔ Skjut upp vikedörren (Bild 41/1).
- ➔ Säkra dörren med fästremmen (Bild 41/2).

8.13 TV-utrustning (extrautrustning)



Obs!

Skador på husbilen

- ▲ Före körning måste antennen fällas ner och säkras.
- ▲ Parabolantennen måste läggas plant och säkras före körning.
- ▲ Spärra antennstolpen för att undvika att parabolantennen vrids.



Obs!

Skador på kabeln

- ▲ Vid alla rörelser, se till att kabeln kan följa med fritt.



Obs!

Skador på apparaten

- ▲ Kontrollera före körning att alla spärrar är i spärrat läge.
- ▲ Kontrollera före körning att alla spärrskruvar, inställningsbyglar och låsskruvar är väl åtdragna.

Husbilen är förberedd för inbyggnad av TV-utrustning:

- Taket är förberett för montering av en parabolantenn.
 - Antennkabel och uttag finns redan installerade.
- ➔ Före montering av en automatisk antenn, kontrollera att den kan vridas fritt.



Anmärkning!

- Närmare information om installation av TV-utrustning finns hos din **ADRIA**-återförsäljare.
- Ytterligare information finns i de separata bruksanvisningarna från respektive tillverkare.

9 Sovplatser

9.1 Bäddar i fordonets bakre del och i alkover

Samtliga bäddar i fordonets bakre del och i alkoverna är fast installerade och kräver inga förberedelser inför användning.



Varning!

Olycksrisk

- ▲ Sängar får inte användas för förvaring under körning.
- ▲ Endast sängkläder får finnas i sängarna under körning.
- ▲ Små barn får aldrig lämnas utan tillsyn i sängar.
- ▲ För barn under 6 år måste åtgärder vidtas för att de inte ska falla ur sängen.
- ▲ För småbarn bör separata barnsängar eller resesängar användas.
- ▲ Alkovsäng och överslaf får endast användas med skyddsnet.
- ▲ Överslafen får belastas med max 70 kg.

9.1.1 Alkovsängar och överslafar (extrautrustning)

Beroende på modell kan husbilen vara utrustad med alkovsängar och/eller våningssängar. Alkov- och våningssängar kan användas utan ombyggnad.

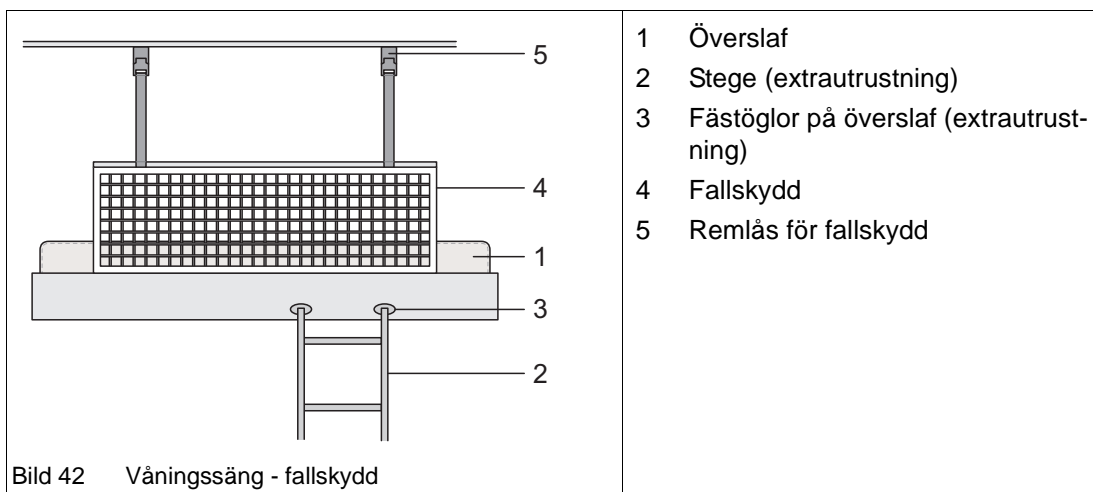

- ➔ Använd stegen (Bild 42/2) för att nå alkovsängen och överslaf (Bild 42/1).
- ➔ Häng stegen (Bild 42/2) i fästöglorna (Bild 42/3).
- ➔ Haka fallskyddet (Bild 42/4) i fordonstaket med remlåsen (Bild 42/5) när någon befinner sig i överslaf (Bild 42/1).

9.2 Fällsäng (extrautrustning)



Fara!

Typ av fara

- ▲ Fäll upp och säkra sängen för körning.
- ▲ Fällsängen får inte användas för förvaring under körning.
- ▲ Endast sängkläder får finnas i fällsängen under körning.
- ▲ Små barn får aldrig lämnas utan tillsyn i fällsäng.
- ▲ För barn under 6 år måste åtgärder vidtas för att de inte ska falla ur fällsängen.
- ▲ För småbarn bör separata barnsängar eller resesängar användas.
- ▲ Fällsängen får endast användas med skyddsnet.
- ▲ Max tillåten belastning av fällsängen framgår av etiketterna på sängen.



Anmärkning!

Området under fällsängen måste vara fritt innan den sänks.

Beroende på modell

- Fäll ner framstolarna
- Demontera nackstöd och bakåtvänd soffa

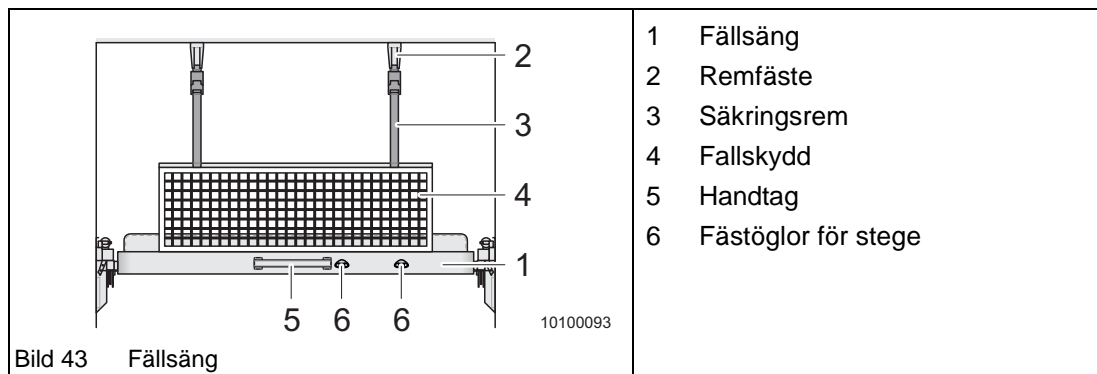

Sänkning av sängen:

- Mörklägg fönstren med insynsskydden.
- Vid elektriskt manövrerad fällsäng (extrautrustning), tryck på Ned-tangenten på fjärrkontrollen tills sängen når sitt nedersta läge.
- Vid manuellt manövrerad lyttsäng, tryck ner fällsängen (Bild 43/1) med hjälp av handtaget (Bild 43/5) och med båda händerna, tills den når sitt anslag.
 - Till vänster och höger om sängen viks automatiskt gardiner ut som insynsskydd.
- Haka fast stegen i öglorna (Bild 43/6) på fällsängen.
- Fallskyddet (Bild 43/4) ligger på sängen. Lyft upp det och fäst det i taket med hjälp av säkringsremmarna (Bild 43/3) och remfästena (Bild 43/2).

Uppfällning av fällsäng:

Fäll upp fällsängen på motsvarande sätt i omvänd ordningsföljd.

- ➔ Lossa fallskyddet (Bild 43/4) från taket.
- ➔ Lägg sängkläderna plant på sängen.
- ➔ Ta bort och stuva undan stegen.
- ➔ Vid elektriskt manövrerad lyftsäng (extrautrustning), tryck på Upp-tangenten på fjärrkontrollen tills sängen når sitt översta läge.
- ➔ Vid manuellt manövrerad fällsäng, vrid handtaget uppåt och fällsängen uppåt till sitt anslag.
 - Var nogga med att gardinerna inte fastnar i mekanismen.

9.3 Ombyggnad av sittgrupp till säng.

9.3.1 Fällning av bord

9.3.1.1 Ihakningsbord

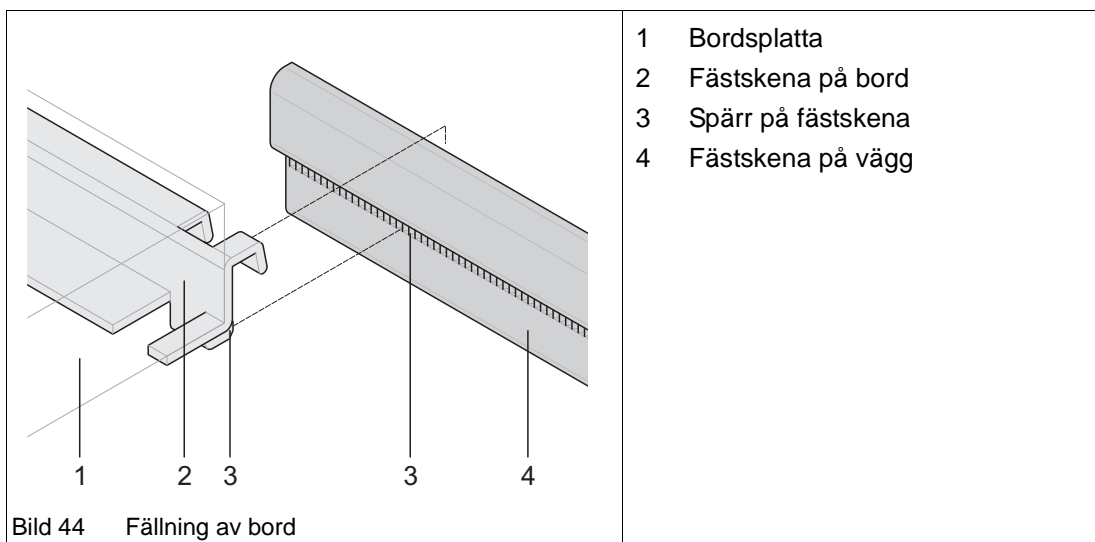

- ➔ Lyft bordsskivan (Bild 44/1) i den fria änden (ca 30°). Därmed öppnas spärren (Bild 44/3).
- ➔ Lyft bordsskivan (Bild 44/1) ur den övre skenan (Bild 44/4).

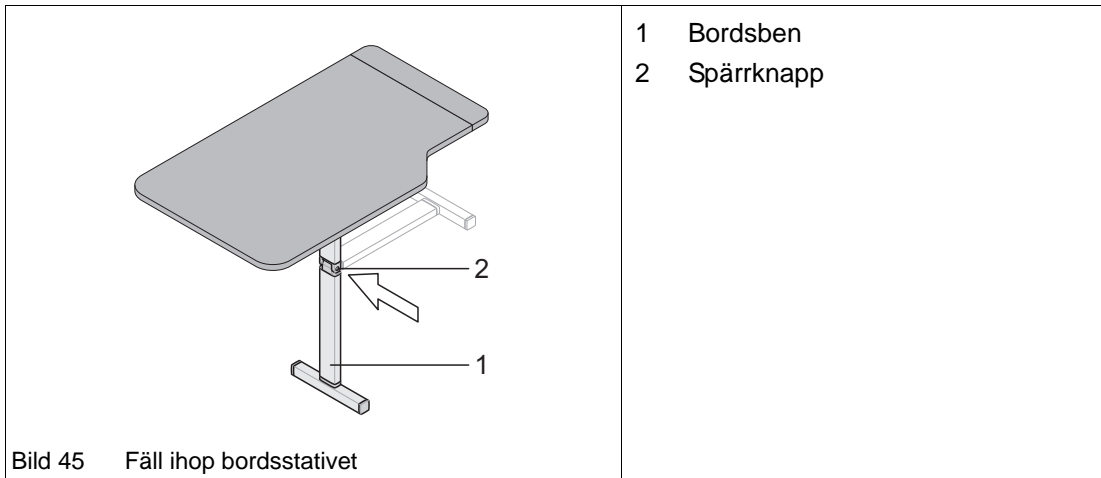

- ➔ Tryck på spärknappen (Bild 45/2) för att lossa bordsstativet (Bild 45/1).
- ➔ Vinkla ner bordsstativet 90°.
- ➔ Fäll ner bordet mot soffan.

9.3.1.2 Sänkning av teleskopbord

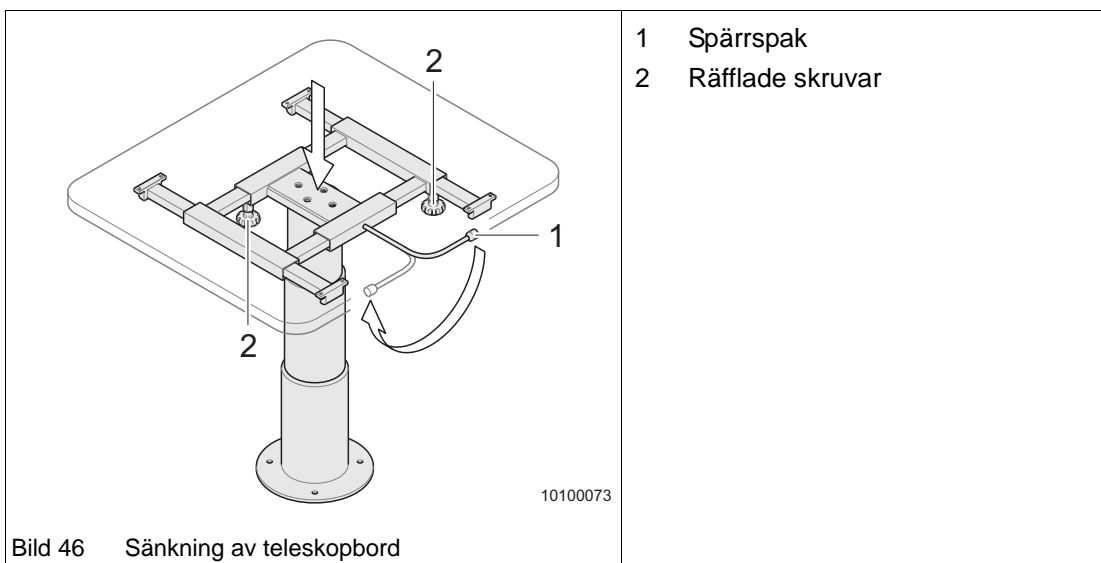

- ➔ Lossa de båda räfflade skruvarna (Bild 46/2) för längs- och tvärförskjutning av bordsskivan.
- ➔ Håll fast bordsskivan med en hand i dess mitt.
- ➔ Vrid med den andra handen spärrspaken (Bild 46/1) åt vänster (öppna spär).
- ➔ Tryck bordsskivan till sitt nedre läge.
- ➔ Vrid spärrspaken (Bild 46/1) åt höger (spärra).
- ➔ Skjut bordsskivan till önskad position och säkra den med de räfflade skruvarna (Bild 46/2).

9.3.2 Ombyggnad av sittgrupp till säng i husbilens längsriktning.

I husbilar med komplett dinett kan sittgruppen byggas om till en säng i husbilens längsriktning.

Uppbyggnad av säng:

- ➔ Beroende på modell, lossa spärrarna för bänkens breddningsskivor och dra ut skivorna åt sidorna.
- ➔ Fällning av bord (kapitel 9.3.1).
- ➔ Lägg tilläggsskivan mellan sittbänkarna, på väggsidan.
- ➔ Skjut samman sittdynorna mot mitten och lägg ner ryggdynan.
- ➔ Beroende på modell kan en mindre lucka uppstå mellan dynorna. Fyll luckan med en tilläggsdyna.

Återställning:

- ➔ Sittgruppen återställs på motsvarande sätt i omvänd ordningsföljd.

9.3.3 Ombyggnad av sittgrupp till bädd tvärs husbilens längsriktning

I fordon med sidosäte på höger framstol kan sittgruppen byggas om till en enkel- eller dubbelbädd tvärs husbilens längsriktning.

Ombyggnad av stolslåda i främre passagerarstol:

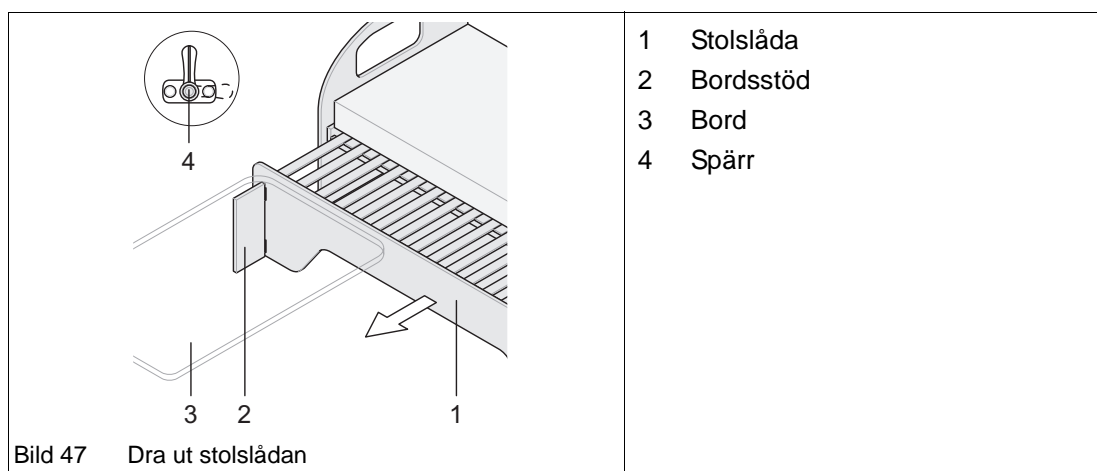

- ➔ Öppna spärren till stolslådan.
 - Spärren (Bild 47/4) sitter framtill på stolslådan och måste vridas 90°.
- ➔ Dra sedan ut stolslådan (Bild 47/1) till anslaget.
- ➔ Lossa spärren till bordsstödet (Bild 47/2) och fäll ut stödet 90° i gången.



Obs!

Materialbrott

- ▲ Bordsstödet måste vara utfällt för att ge bordsskivan tillräckligt stöd.
- ➔ Fällning av bord (kapitel 9.3.1)
- ➔ Bygg upp en slät liggyta av soffans dynor och eventuellt en extra dyna.

Återställning:

- Sittgruppen återställs på motsvarande sätt i omvänd ordningsföljd.

10 Elförsörjning



Obs!

Kortslutning, korrosion och kabelbrott.

- ▲ Låt, för din egen säkerhets skull, en verkstad kontrollera elsystemet en gång per år.

10.1 Elförsörjning 230 V

Husbilen kan anslutas till en extern spänningskälla på 230 V. I sådana fall måste det finnas en jordfelsbrytare som löser ut vid 30 mA.

10.1.1 Anslutning av husbilen till extern spänningskälla.



Obs!

Upplindad kabel medför risk för överhettning.

- ▲ Linda alltid av hela kabeln från kabelvindan. Därmed förebyggs kabelöverhettning.
- ▲ Använd en kabelvinda med inbyggt överhettningsskydd.



Anmärkning!

- Stickkontakt don och uttag är inte enhetligt normerade.
- I vissa länder kan en adapter behövas.

Husbilen ansluts till extern 230 V-spänningskälla via en gummikabel H0 RN-F 3G 2,5 mm² eller med en liknande kabel som har kontakt don enligt IEC 309. Max total kabellängd är 25 m!

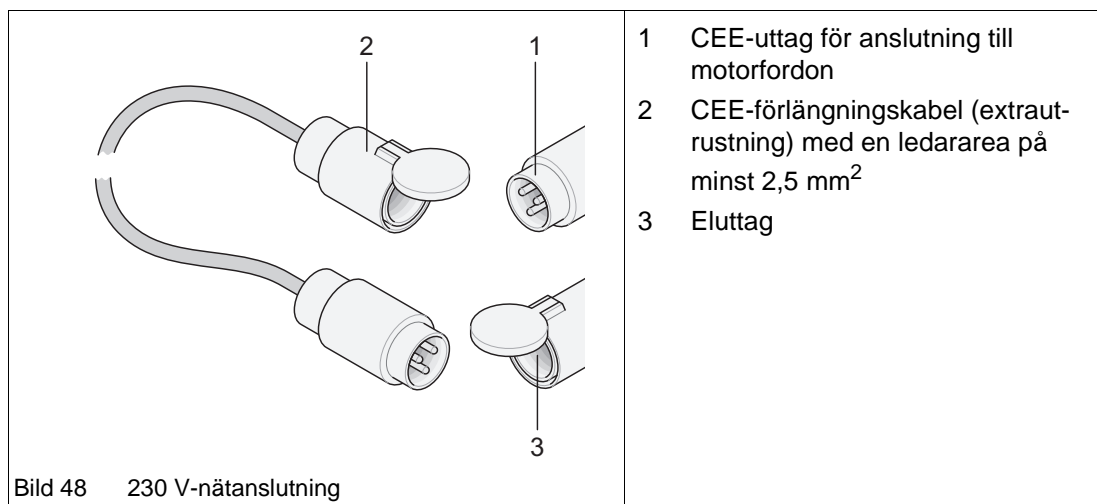

Sammankoppling:

- ➔ Vid sammankoppling, börja alltid med husbilen och anslut till strömkällan sist. Frånkoppling utförs i omvänd ordning.

10.2 Avsäkring av 230 V-strömkretsen i husbilen

Husbilens 230 V-system är avsäkrat med en 13 A-automatsäkring. I vissa fordon finns det, förutom automatsäkringar, även en jordfelsbrytare (extrautrustning).

Jordfelsbrytaren skyddar personer mot elektriska stötar, om en apparats egen elektriska isolering skulle vara felbehäftad.



Anmärkning!

Kontrollera jordfelsbrytarens funktion varje månad och inför varje resa efter en längre tids stillestånd.

Säkringsskåpet med automatsäkringar och jordfelsbrytare sitter vanligtvis i klädskåpet eller i en sittbänk.

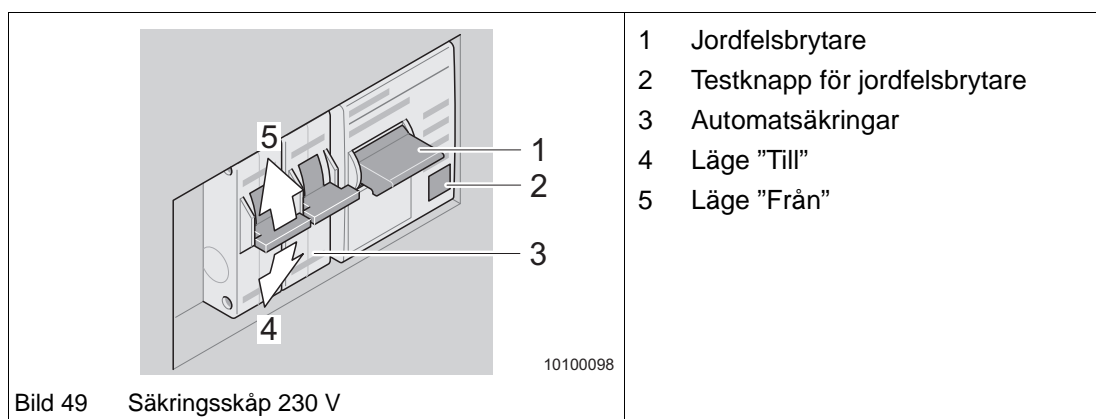

Kontroll av jordfelsbrytare:

→ Se till att 230 V-matningen är ansluten och tryck på jordfelsbrytarens testknapp (Bild 49/2)

Jordfelsbrytaren (Bild 49/1) löser ut och vredet fjädrar till läge "Från".

→ Efter godkänt test, återställ jordfelsbrytarens vred till läge "Till".

Aktivera automatsäkring:

→ För att aktivera automatsäkringen (Bild 49/3), för dess omkopplare uppåt.

Om en automatsäkring löser ut, vänta en liten stund med att aktivera den på nytt.

- Om den då förblir i slutet läge var det bara en tillfällig överbelastning.
- Om automatsäkringen omedelbart löser ut på nytt finns det en kortslutning eller ett jordfel. Låt en verkstad avhjälpa felet.



Anmärkning!

Det hjälper inte att försöka sluta strömkretsen flera gånger. Automatsäkringen löser ut även om man försöker hålla den i slutet läge.

10.3 Elförsörjning från extern generator (extrautrustning)



Obs!

Skador på fordonselektroniken

- ▲ Inga spänningsvariationer eller spänningstoppar får förekomma.
- ▲ Fordonsgeneratoren får anslutas endast med generatoren igång och när utspänningen har blivit konstant.
- ▲ Stäng inte av generatoren förrän den är bortkopplad från husbilen.

Ytterligare information finns i de separata bruksanvisningarna från tillverkaren.

10.4 Elförsörjning 12 V

10.4.1 Matningsenhet (nätadapter 230 V/12 V)

Matningsenheten utgör den centrala elfördelningsenheten i husbilen. Matningsenheten laddar bostadsdelsbatteriet och matar 12 V-förbrukarna. Om bostadsdelsbatteriet är fulladdat laddar matningsenheten automatiskt startbatteriet i basfordonet.



Varning!

Varning för heta ytor

- ▲ Rör inte matningsenhetens baksida under drift. Matningsenhetens baksida blir het under drift.



Obs!

Skador på nätadaptern

- ▲ Utlösta säkringar ska bytas endast efter att orsaken till utlösningen har hittats och åtgärdats.
- ▲ Försök inte förbikoppla eller reparera utlösta säkringar.
- ▲ Använd endast originalsäkringar, med de värden som anges i informationen från respektive apparattillverkare.
- ▲ Utlösta säkringar ska bytas endast om matningsenheten är spänningslös.
- ▲ På grund av värmeutvecklingen får inga kablar förläggas under matningsenheten.

10.4.1.1 Matningsenhet EBL 226 / EBL 208 S

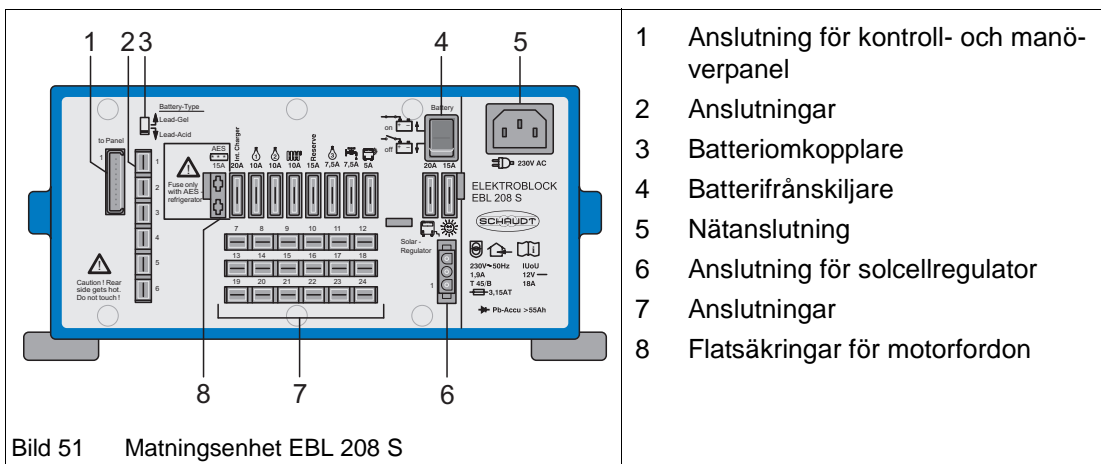
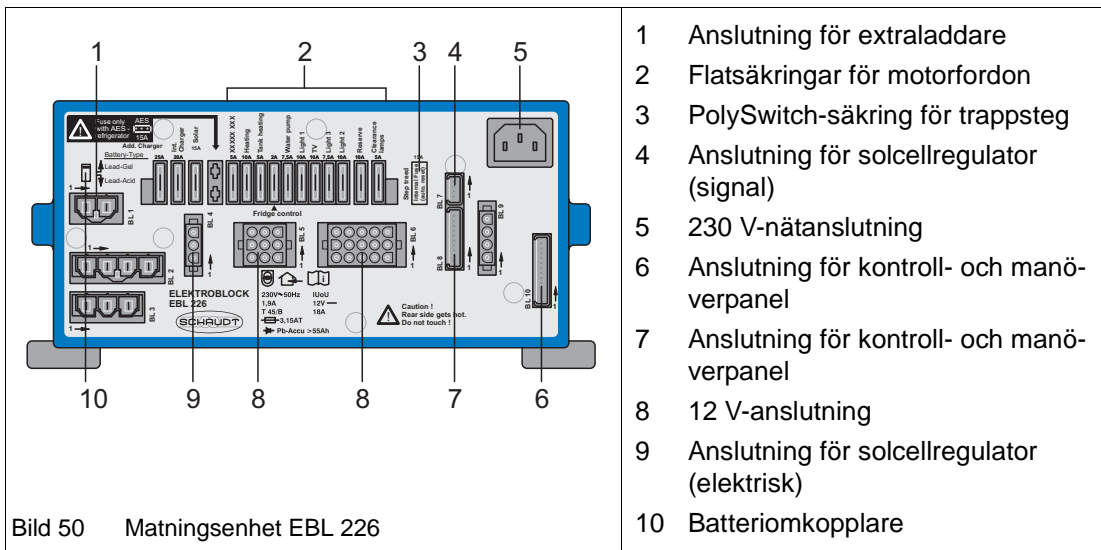

Före idrifttagning:

- ➔ Kontrollera att batteriomkopplaren (Bild 50/10) respektive (Bild 51/3) står i rätt läge.
- ➔ Kontrollera att bostadsdelsbatteriet är anslutet.

Idrifttagning:

- ➔ Systemet aktiveras med 12 V-huvudströmbrytaren på kontroll- och manöverpanelen (se kapitel 8.8).

Fordonsflatsäkringar:

- Säkringarna för AES-kylskåpet ska sättas i endast om ett AES-kylskåp (extrautrustning) är anslutet. Annars kan bostadsdelsbatteriet djupurladdas. Risk för batteriskador.
- Flatsäkringarna (Bild 51/8) skyddar de enskilda strömkretsarna. Vid behov, öppna den blå kåpan med texten "FUSE" (tillval) och kontrollera eller byt säkringar.

Batterifrånskiljare (EBL 208 S):

Batterifrånskiljaren (Bild 51/4) skiljer följande strömkretsar från bostadsdelsbatteriet:

- Alla 12 V-förbrukare utom AES-kylskåpet och fotsteget
- Kontroll- och manöverpanelen

Därmed undviks långsam urladdning av bostadsdelsbatteriet på grund av viloströmmar under längre tids stillestånd.

Batterierna kan laddas från matningsenheten, från generatoren eller från solcellregulatorn (extrautrustning) (Bild 51/6), även om batteriomkopplaren (Bild 51/4) är öppen.

PolySwitch-säkring (EBL 226):

- Trappsteget skyddas av en självåterställande PolySwitch-säkring (Bild 50/2).
- I händelse av fel bryter PolySwitch-säkringen strömkretsen. När felet har åtgärdats återställs säkringen efter ca. 1 minut.

Batteriomkopplare:

- Om batteriomkopplaren (Bild 50/10) respektive (Bild 51/3) står i fel läge kan bostadsdelsbatteriet skadas.
- ➔ Skilj matningsenheten från matningsnätet innan batteriomkopplaren (Bild 50/10) respektive (Bild 51/3) manövreras.

Med hjälp av batteriomkopplaren kan optimal laddning säkras för båda batterityperna (bly-gel eller bly-syra).

- Val av bly-gel-batteri: Ställ batteriomkopplaren i läge "Lead-Gel".
- Val av bly-syra-batteri: Ställ batteriomkopplaren i läge "Lead-Acid".

- ➔ Koppla om med ett tunnt föremål, t.ex. spetsen av en kulspetspenna.

Ytterligare information finns i de separata bruksanvisningarna från tillverkaren.

10.4.1.2 Matningsenhet NE 237

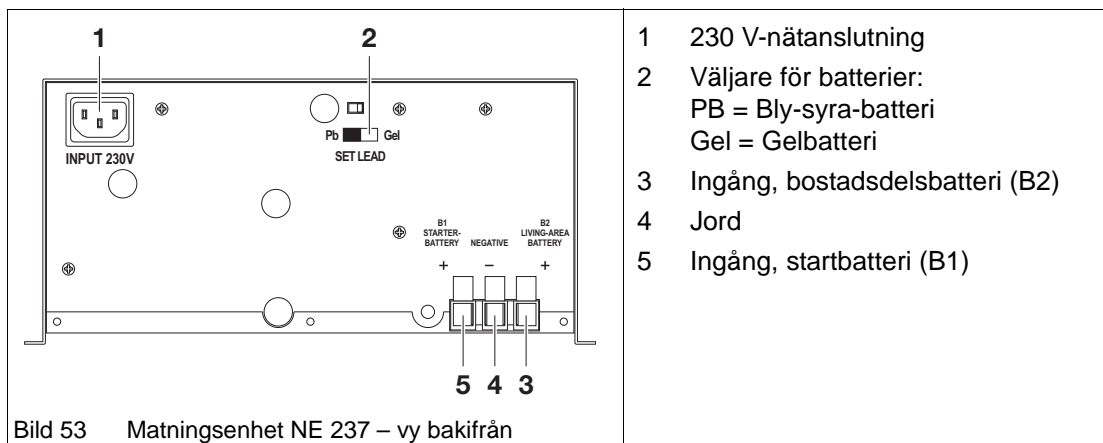
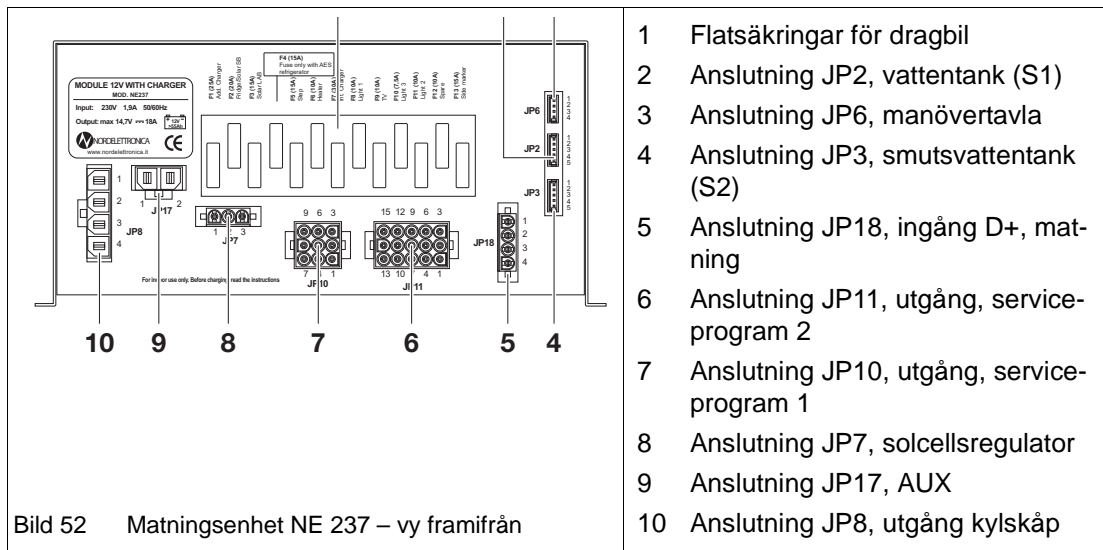

Före idrifttagning:

- ➔ Kontrollera att batteriomkopplaren (Bild 53/2) står i rätt läge (PB eller Gel).
- ➔ Kontrollera att fordonsbatteriet (B1) och bostadsdelsbatteriet (B2) är anslutna.

Idrifttagning:

- Systemet aktiveras med 12 V-huvudströmbrytaren på kontroll- och manöverpanelen (se kapitel 8.8).

Flatsäkringar (NE 237 – vy framifrån):

- Flatsäkringarna (Bild 52/1) skyddar de enskilda strömkretsarna.

Batteriomkopplare (NE 237 – vy bakifrån):



Obs!

Skador på bostadsdelsbatteriet

▲ Om batteriomkopplaren (Bild 53/2) står i fel läge kan bostadsdelsbatteriet skadas.

→ Skilj matningsenheten NE 237 från matningsnätet innan batteriomkopplaren (Bild 53/2) manövreras.

Möjligheten att välja batterityp med batteriomkopplaren säkerställer optimal laddning för respektive batterityp (Bly-syra-batteri eller gelbatteri).

→ Val av bly-syra-batteri: Ställ batteriomkopplaren i läge "Pb".

→ Val av gelbatteri: Ställ batteriomkopplaren i läge "Gel".

→ Koppla om med ett tunnt föremål, t.ex. spetsen av en kulspetspenna.

Ytterligare information finns i de separata bruksanvisningarna från tillverkaren.

10.4.2 Startbatteri



Obs!

Urladdning av startbatteri

▲ Startbatteriet har begränsad kapacitet.

▲ Om husbilen matas under längre tid från batteriets kontinuerliga pluspol kan startförmågan påverkas.

Vid anslutning till ett externt 230 V - nät (kapitel 10.1.1) sker automatisk omkoppling från 12 V till 230 V/12 V (nätadapter) (kapitel 10.4.1)

10.4.3 Bostadsdelsbatteri (extrautrustning)



Fara!

Explosion

▲ Syrabatterier får inte användas som bostadsdelsbatteri. Under laddningen kan knallgas bildas, vilket medför explosionsrisk. Batteriutrymmet är inte anpassat för bly-syra-batterier.

Som bostadsdelsbatteri används gel- eller AGM-batteri.

Den elektroniska matningsenheten är utrustad med ett fränkskiljningsrelä för 70 A. Detta integrerade skydd skiljer bostadsdelsbatteriet från startbatteriet när motorn stängs av. Därmed garanteras startbatteriets funktion.

Bostadsdelsbatteriet kan laddas på två sätt:

- Med fordonsgeneratorn, dvs. när motorn är igång.
Stora förbrukare, som kylskåp, värmare, vattenpump o.dyl. ska då stängas av. Därefter ska batteriet toppladdas från 230 V-nätet.
- Genom anslutning till 230 V-nätet.
Därmed laddas batteriet automatiskt. Alla stora förbrukare ska då stängas av.

Kontrollera regelbundet batterispänningen via kontroll- och manöverpanelen (kapitel 8.8):

- Om spänningen är minst 12 V respektive är i grönt område är allt som det ska.

- Om spänningen understiger 12 V respektive är i det röda området, stäng omedelbart av alla förbrukare och ladda batteriet. Batteriet ska laddas minst 24 timmar, helst 48 timmar. Laddningsaggregatet skyddar batteriet mot överladdning.
- Om varningslampan "Batterilarm" blinkar måste batteriet omedelbart laddas under 48 timmar via det inbyggda laddningsaggregatet. För detta ändamål måste husbilen vara ansluten till 230 V-nätet. Om batterispänningen har sjunkit till under 3 V, starta motorn och låt den gå i ca 10 sekunder, så att laddningsaggregatet kopplas in. Ladda sedan batteriet i minst 48 timmar.



Anmärkning!

- Före och efter varje användning av husbilen ska batteriet laddas via laddningsaggregatet, om möjligt minst 24 timmar.
- Under längre resor ska batteriet laddas helt via 230 V-nätet minst en gång per månad.
- Om husvagnen inte används under längre tid ska alla förbrukare stängas av. Var uppmärksam på dolda förbrukare som parabolantenn, tankvärmning, varmvattenberedarens säkerhetsventil etc. Detta gör man enklast genom att lossa kabeln från batteriets plus-pol. Ladda batteriet helt via det inbyggda laddningsaggregatet under 24 timmar minst en gång per månad.
- Garantin för extrabatterier gäller endast vid korrekt skötsel.

10.4.4 Kontroll- och manöverpanel

För närmare information om kontroll- och manöverpanelen, se kapitlet 8.8.

10.5 Säkringar



Varning!

Varning för heta ytor

- ▲ Utlösta säkringar ska bytas endast om matningsenheten är spänningslös.



Obs!

Skador på elsystemet

- ▲ Utlösta säkringar ska bytas endast efter att orsaken till utlösningen har hittats och åtgärdats.
- ▲ Försök inte förbikoppla eller reparera utlösta säkringar.
- ▲ Använd endast originalsäkringar med identiska utlösningvärden.

Säkringarna skyddar elsystemet och de elektriska apparaterna mot skador på grund av överbelastning och kortslutning. Vid för hög ström bryter säkringen automatiskt strömkretsen.

Säkringarna sitter på olika platser i husbilen.

12 V-förbrukarna i bostadsdelen skyddas av egna säkringar.

Före byte av säkringar, kontrollera säkringarnas funktion, värden och färg i följande tabell:

Utlösningsström	Färg	Funktion	Installationsplats
2 A	grå	Säkring för bostadsdelens batteri	Vid bostadsdelens batteri
3 A	violett	Säkring för Thetford-toaletten	I Thetford-toalettens kapsling
20 A	gul	Säkring för kylskåp	vid eller i matningsenheten
50 A	röd	Säkring för 12 V-matningsenheten	Vid bostadsdelens batteri

Tab. 10-2 säkringar

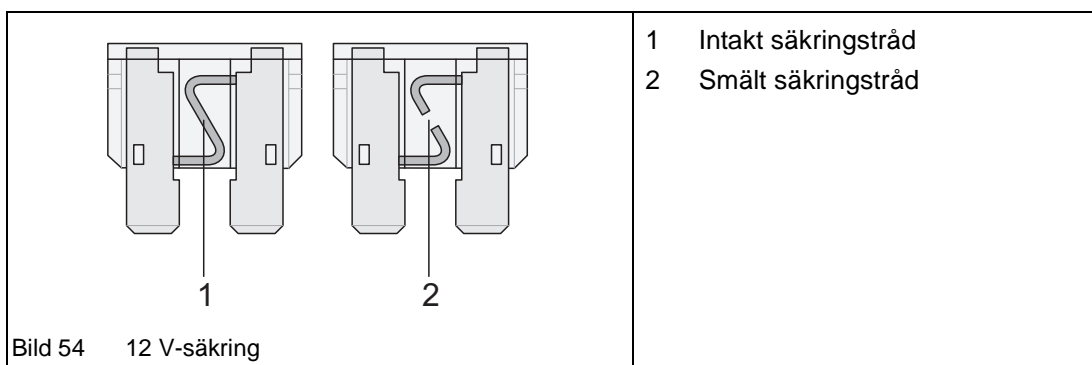

- 1 Intakt säkringstråd
- 2 Smält säkringstråd

Byte av säkringar:

→ En säkring ska bytas när dess säkringstråd har smält (Bild 54/2).

10.6 Kretsschema

Exakt placering av elektriska komponenter och ledningar framgår av följande kretsscheman. Kretsschemana behövs för reparationer och underhåll.



Obs!

Skador på elsystemet

- ▲ Underhålls- och reparationsarbeten ska utföras av en auktoriserad verkstad.
- ▲ Vid felaktigt utförda underhålls- och reparationsarbeten upphör garantin att gälla.

10.6.1 Krettschema, Sport

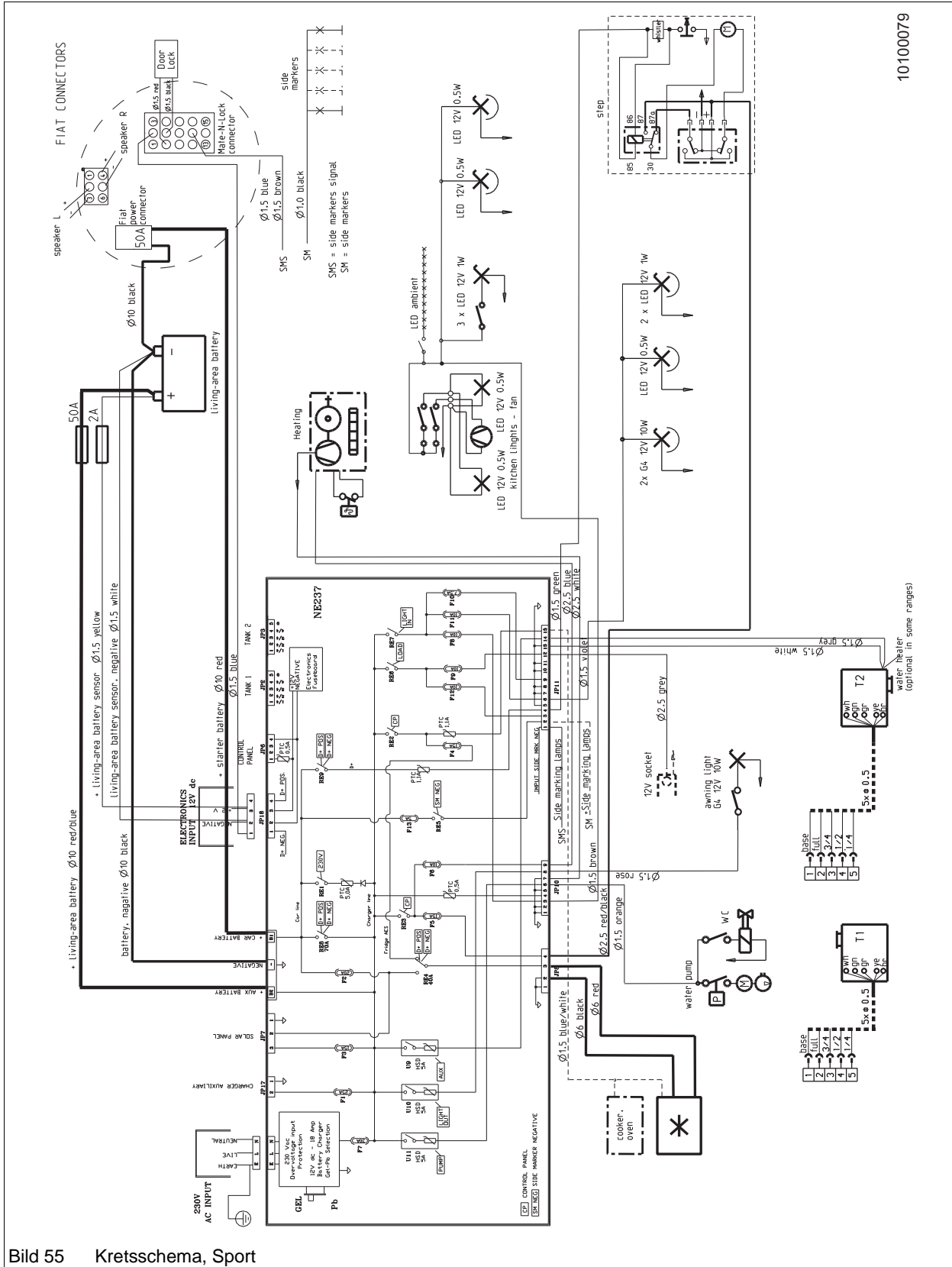

10100079

Bild 55 Krettschema, Sport

10.6.2 Kretsschema, Compact, Matrix Axess, Matrix, Coral, Sonic

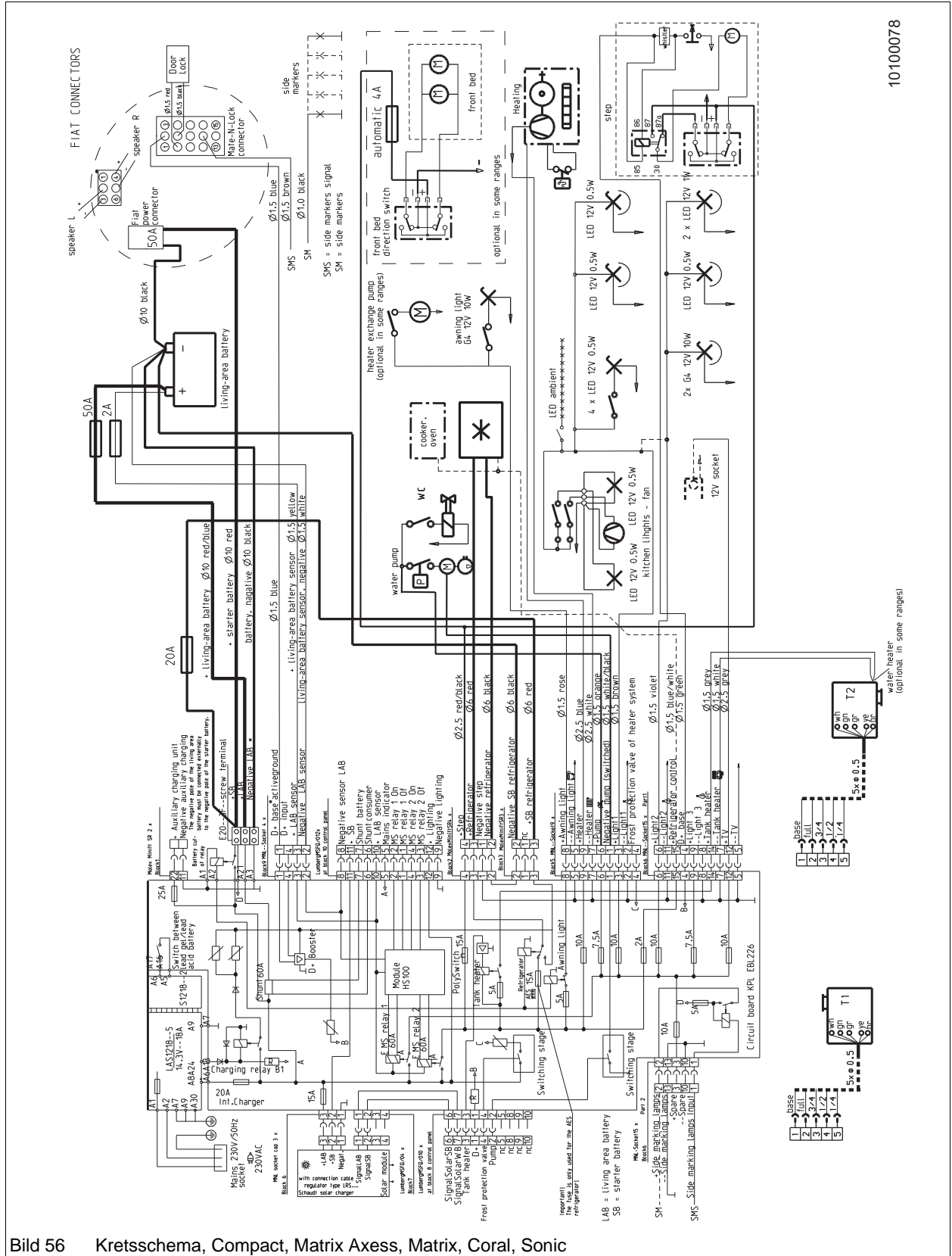

10100078

Bild 56 Kretsschema, Compact, Matrix Axess, Matrix, Coral, Sonic

10.6.3 Krettschema, Matrix Supreme, Polaris

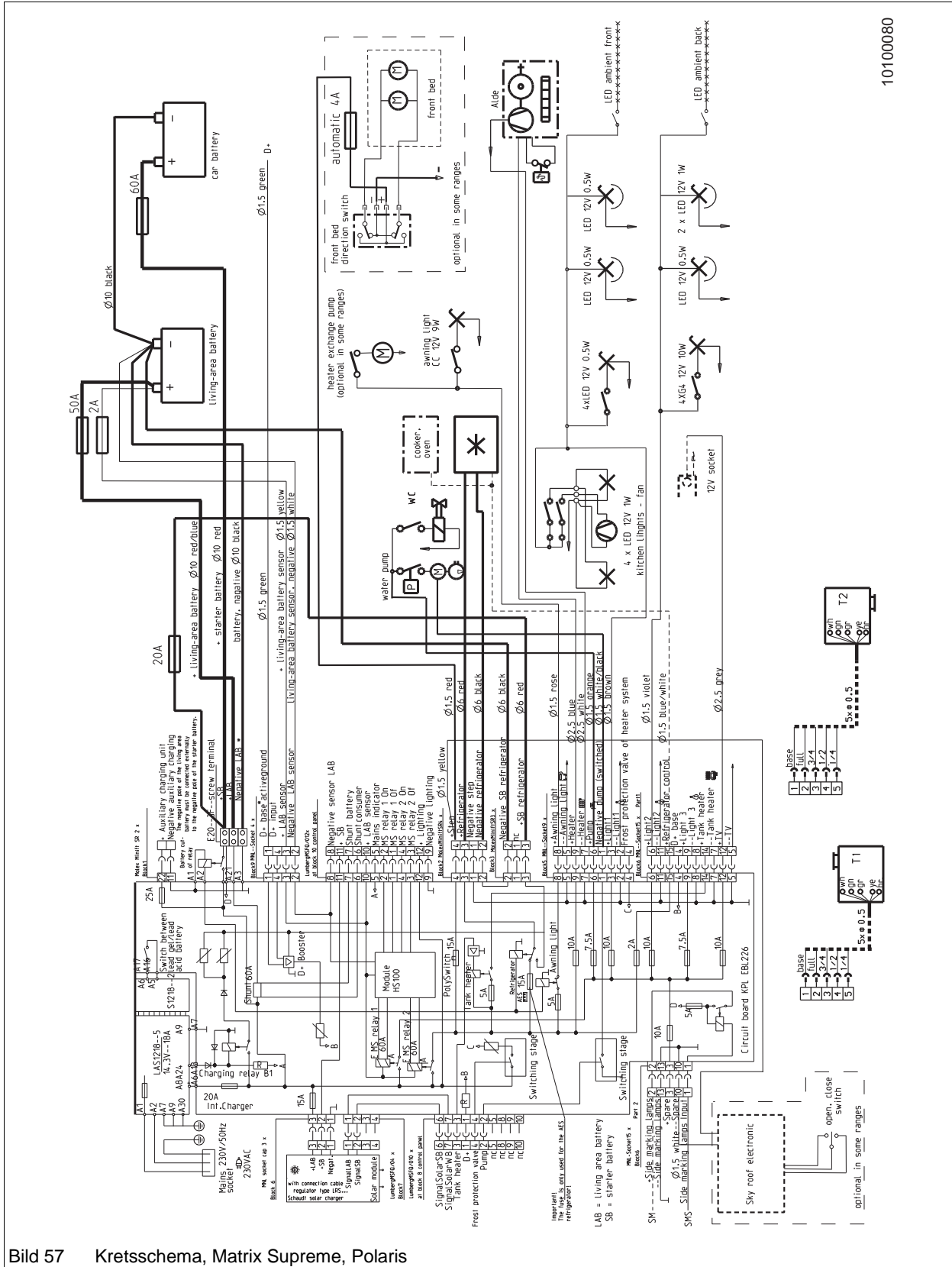

10100080

Bild 57 Krettschema, Matrix Supreme, Polaris

11 Gasolförsörjning

11.1 Allmänna anvisningar för gasolsystem

Gör dig förtrogen med säkerhetsföreskrifterna för gasol.

Allmänna säkerhetsanvisningar för gasol finns i kapitlet "Säkerhetsanvisningar för gasolsystemet" (kapitel 2.5).



Fara!

Gasolförgiftning

- ▲ Om det luktar gasol, eller om gasolläckage misstänks av annan anledning, vidta följande åtgärder:
 - Utrym faroområdet.
 - Stäng flaskventilen!
 - Undvik antändningskällor och öppen eld. Undvik att röka.
 - Ventilera lokalen.
 - Meddela campingpersonalen och vid behov brandkåren.



Fara!

Explosionsfara

- ▲ Ingen gasolutrustning får vara i drift vid tankning eller då husbilen står i garage.
 - Stäng apparatkranarna
 - Stäng flaskventilerna



Varning!

Varning

- ▲ Reparationer och ändringar i gasolsystemet får endast utföras av en auktoriserad verkstad!
- ▲ Försök aldrig själv göra ingrepp i gasolsystemet eller i gasoldrivna apparater.
- ▲ Använd aldrig öppen eld för att leta efter läckor i gasolledningar.
- ▲ Användaren får endast koppla samman reducerventil och gasolflaska! Övriga åtgärder på gasolsystemet får endast utföras av en auktoriserad verkstad!



Anmärkning!

- Gasolsystemet i husbilen har ett arbetstryck på 30 mbar. Reducerventilen håller detta tryck konstant.
- Gasolsystemet måste kontrolleras på nytt med 2 års intervall, samt om ändringar eller reparationer har utförts. Låt i samband med detta kontrollera att systemet är läckfritt. Husbilens ägare ansvarar för denna kontroll. Användaren ska skriftligen meddelas detta ansvar då husbilen överlämnas. Korrekt skick hos gasolsystemet bekräftas genom ett gasolprovningsprotokoll och, om nationella/lokala föreskrifter så kräver, ett tillhörande gasolprovningsmärke.
- Reducerventilen och gasolslangen måste bytas senast 10 år efter tillverkning.
- Gasolsystemet är utfört i enlighet med gällande tekniska regler för gasolutrustning i campingfordon. Detta har kontrollerats och godkänts av en tekniker.
- Alla inbyggda gasol drivna apparater har tändsäkring. Om en flamma slocknar bryter tändsäkringen gastillförseln automatiskt. Trots denna säkerhetsanordning ska apparatkranen vara stängd på varje apparat som inte används.
- Ventilationsöppningarna i tak och insteg samt takventilen får aldrig täckas över. Annars kan luftväxlingen i husbilen bli otillräcklig.
- Rensa ventilationsöppningarna från snö vintertid! (Kapitel 17.3)

11.2 Gasolskåp



Obs!

Gasolskåp

- ▲ Håll alltid ventilationsöppningarna i skåpets underdel fria!
- ▲ Gasolfaskor ska förvaras stående och väl fixerade.
- ▲ Gasolskåpet får inte användas som förvaringsutrymme. Brandfara!

Gasolskåpet är endast åtkomligt utifrån.

Gasolskåpet är avsett för förvaring av gasolfaskor. Ventilationsöppningarna får inte täckas över.

Säkra gasolskåpet mot obehörig åtkomst.

11.3 Gasolsorter

Gasol drivna apparater kan användas med propan, butan eller en blandning av dessa gaser.

I handeln förekommer engångs- och returflaskor på 5 kg och 11 kg.

Hantering av gasolfaskor:

- ➔ Gasolfaskor får endast förvaras i gasolskåp!
- ➔ Stäng gasolskåpet och säkra det mot obehörig åtkomst!

11.3.1 Propangas

Propan är en färg- och luktlös gas. Kokpunkten för propan är -42 °C.

Propan lämpar sig för vintercamping.

Propan är lättantändligt, är tyngre än luft och har såväl narkotisk som kvävande verkan i högre koncentrationer.

11.3.2 Butangas

Butan förekommer som två olika isomerer: Isobutan och n-Butan.

Isobutan och n-butan är flytande gaser som bildas vid destillation av råolja.

Kokpunkten för isobutan är -12 °C, kokpunkten för n-butan är -0,5 °C. Butan lämpar sig därför inte för uppvärmning och drift av utrustning vintertid. Höst och vår kan även en blandning av butan och propan användas.

11.3.3 Information om gasol

Egenskaper hos gasol:

- Gasol är färglös.
- Lukten påminner om vitlök.
- Gasol är tyngre än luft och samlas vid golvet om den kommer ut i luften.
- Gasol är brännbart och kan medföra brand eller explosion om gasen antänds.
- I slutet utrymme undantränger gasol luft. Kvävningsrisk!

11.4 Riktvärden för gasolförbrukning

Gasolförbrukningen beror på hur intensivt den gasol drivna utrustningen används.

Förbrukare	Riktvärde	Enhet
Gasolvärmare	170 - 490	g/h
Gasolhäll	100 - 400	g/h
Kylskåp	10 - 25	g/h
Ugn	50 - 200	g/h

Tab. 11-1 Riktvärden för gasolförbrukning

11.5 Hantering av gasolflaskor



Obs!

Faror vid hantering av gasolflaskor

- ▲ Läs säkerhetsanvisningarna på gasolflaskan!
- ▲ Gasolflaskor får endast användas med ansluten reducerventil!
- ▲ Rök inte i närheten av gasolflaskor! Undvik varje typ av öppen eld! Detta gäller i synnerhet vid byte av gasolflaskor.
- ▲ Smörj aldrig reducerventilens gängor och tätningar med fett. Explosionsfara på grund av kemiska reaktioner!
- ▲ Håll ventilationsöppningarna i gasolskåpet fria.
- ▲ Använd endast gasolflaskor som är avsedda för campingändamål!
- ▲ Använd aldrig specialflaskor som är avsedda för andra ändamål!
- ▲ Oanslutna gasolflaskor måste vara försedda med skruvlock och skyddskåpa.
- ▲ För anslutna gasolflaskor måste skruvlock och skyddskåpa medföras.
- ▲ Respektera tidpunkterna för provning av gasolflaskan!
- ▲ Gasolflaskor får endast fyllas till sin viktangivelse. Var noga med detta även i utlandet!
- ▲ Använd aldrig stads- eller naturgas.
- ▲ Fyll aldrig gasolflaskor vid tankstationer för bilgas. Explosionsfara!
- ▲ Om husbilen står stilla under längre tid får gasolflaskorna vara kvar i husbilen endast om det står parkerat utomhus.
- ▲ Gasolskåpet är, beroende på modell, avsett för en eller två gasolflaskor på 11 kg.

Gasolflaskornas förskruvning har vänstergånga.

Gasolflaskorna ingår inte i leveransomfattningen av husbilen. De måste anskaffas och anslutas av användaren.

Var mycket noggrann vid hantering av gasolflaskor.

Grå gasolflaskor med röda markeringar (skyddskåpa och ring) är returflaskor som kan bytas in eller fyllas.

11.6 Reducerventil SecuMotion/MonoControl CS (extrautrustning)



Fara!

Explosionsfara!

- ▲ Gasolbrand.
- ▲ Vid byte av gasolflaskor finns det alltid gasolrester kvar i den tomma flaskan.
- ▲ Rökning och öppen eld är förbjudet vid hantering av gasolflaskor!



Obs!

Reducerventil och slangar

- ▲ Reducerventil och slangar måste bytas senast 10 år efter tillverkning.
- ▲ Användaren ansvarar för detta.



Obs!

Explosionsfara på grund av läckage efter byte av gasolflaskor

- ▲ Efter flaskbyte, kontrollera att högtrycksslangens anslutningar är täta.
- ▲ Använd en läcksökningspray enligt DIN EN 14291.



Anmärkning!

Med reducerventilen SecuMotion/MonoControl CS får ett typgodkänt gasoldrivet värmesystem användas inom hela EU (EU-direktiv 2001/56/EG).

Till reducerventilen kan som tillval anslutas en omkopplingsventil Truma DuoComfort (extrautrustning) för ett tvåflasksystem.

Använd konventionella gasolflaskor på 3 kg, 5 kg, 11 kg eller 33 kg.

Ställ alltid gasolflaskor lodrät och säkra dem mot att falla.

Högtrycksslangen (Bild 58/3) får inte vikas eller böjas kraftigt.

11.6.1 SecuMotion/MonoControl CS - idrifttagning



Anmärkning!

Vid längre tids stillestånd med stängda gasolflaskor kan SecuMotion/MonoControl CS stängas av.

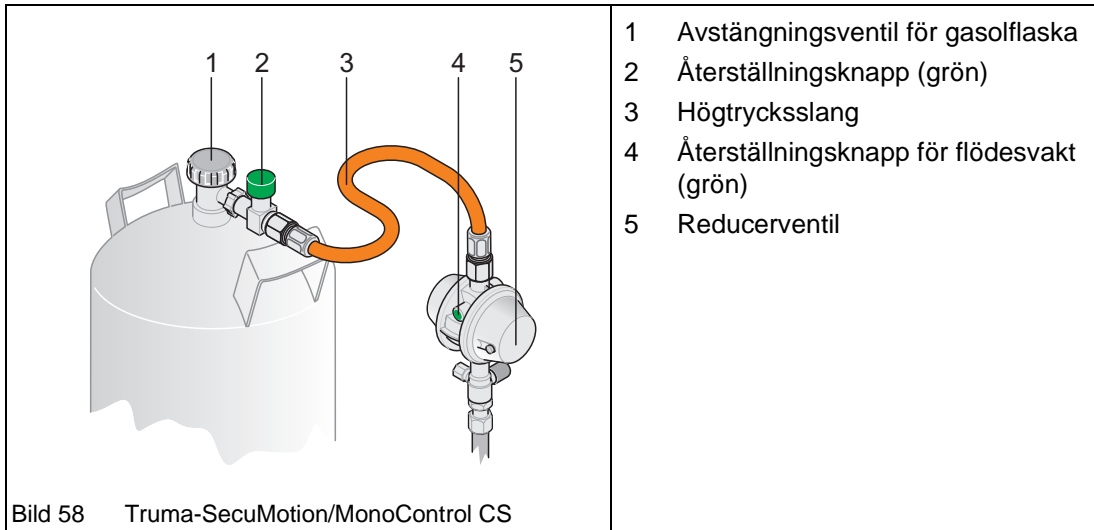

Ta SecuMotion/MonoControl CS i drift:

- ➔ Öppna flaskventilen (Bild 58/1) på den fulla gasolflaskan.
- ➔ Tryck hårt på återställningsknappen (grön) (Bild 58/2) på högtrycksslangen (Bild 58/3).
- ➔ Tryck på återställningsknappen för flödesvakten (grön) (Bild 58/4) på reducerventilen (Bild 58/5) och håll den intryckt under ca 5 sekunder.
- ➔ Upprepa proceduren om så behövs.

Gasolförbrukaren kan därmed tas i drift.

11.6.2 SecuMotion/MonoControl CS - växling mellan gasolflaskor

Använd den medföljande nyckeln för att sätta på och ta av högtrycksslangen.

Nyckeln garanterar tillräckligt åtdragningsmoment och förebygger skador på förskruvningen, som kan uppstå med felaktiga verktyg.

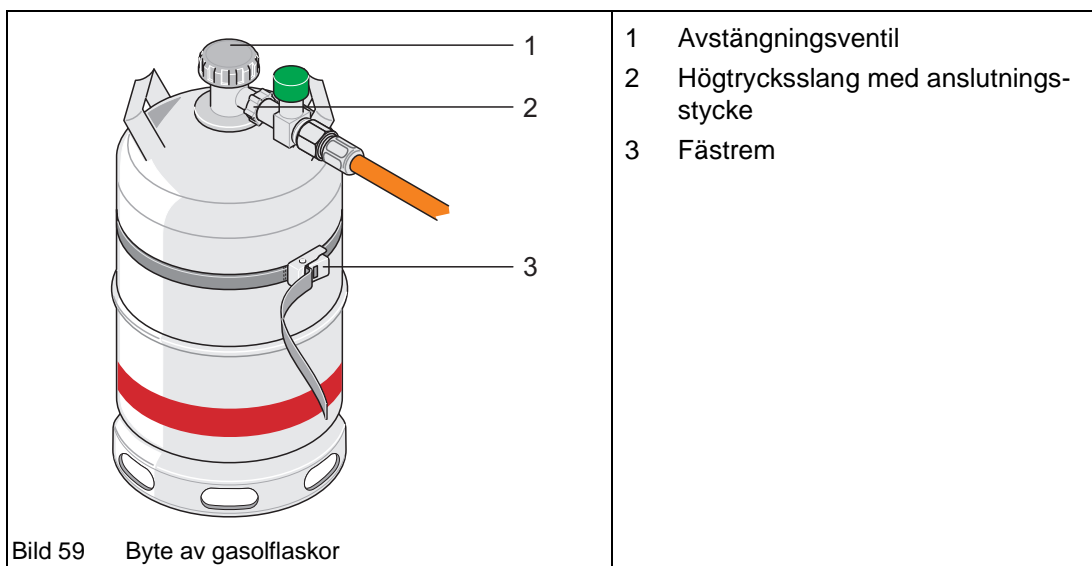

Byte av gasolflaskor:

- ➔ Stäng flaskventilen (Bild 59/1) på den tomma gasolflaskan.
- ➔ Skruva av högtrycksslangen med sitt anslutningsstycke (Bild 59/2) från gasolflaskan, eller ta av eventuell adapter.
- ➔ Byt den tomma gasolflaskan i gasolskåpet mot en fylld.
- ➔ Fixera fulla gasolflaskor med fästremmen (Bild 59/3) så att de inte kan falla.
- ➔ Skruva högtrycksslangen med sitt anslutningsstycke (Bild 59/2) på den fulla gasolflaskan, eller sätt på adaptern.
- ➔ Öppna flaskventilen på den fulla gasolflaskan.
- ➔ Tryck på slangbrottssäkringen och den gröna återställningsknappen för flödesvakten (kapitel 11.6.1).

11.6.3 SecuMotion/MonoControl CS - byte av högtrycksslang



Anmärkning!

Byt även tätning i samband med byte av högtrycksslang.

Vid skador på högtrycksslangen måste den bytas.

Använd den medföljande nyckeln för att sätta på och ta av högtrycksslangen.

Nyckeln garanterar tillräckligt åtdragningsmoment och förebygger skador på förskruvningen, som kan uppstå med felaktiga verktyg.

Byte av högtrycksslang:

- ➔ Stäng flaskventilen (Bild 59/1) på gasolflaskan.
- ➔ Skruva av högtrycksslangen från anslutningsstycket på gasolflaskan (Bild 59/2) och från reducerventilen, eller ta av eventuell adapter.
- ➔ Skruva den nya högtrycksslangen på anslutningsstycket på gasolflaskan (Bild 59/2) och reducerventilen, eller sätt på adaptern.
- ➔ Öppna gasolflaskans flaskventil.

- Tryck på slangbrottsäkring och den gröna återställningsknappen för flödesvakten (kapitel 11.6.1).

11.7 Apparatkranar



Anmärkning!

Om förbrukaren inte används ska dess apparatkran vara stängd.

Gasolledningarna till enskilda förbrukare är anslutna via apparatkranar.

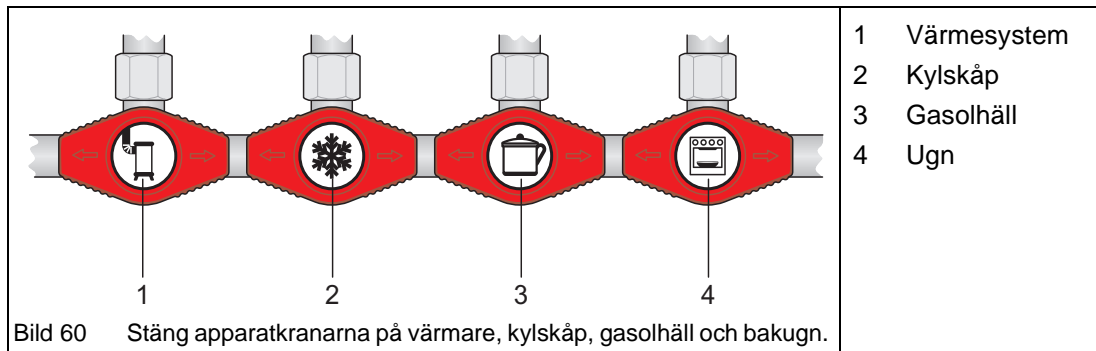

Varje gasolförbrukare har en egen apparatkran.

Dessa är försedda med egna symboler för att undvika förväxling:

- Värmare (Bild 60/1)
- Kylskåp (Bild 60/2)
- Gasolhäll (Bild 60/3)
- Ugn (Bild 60/4)

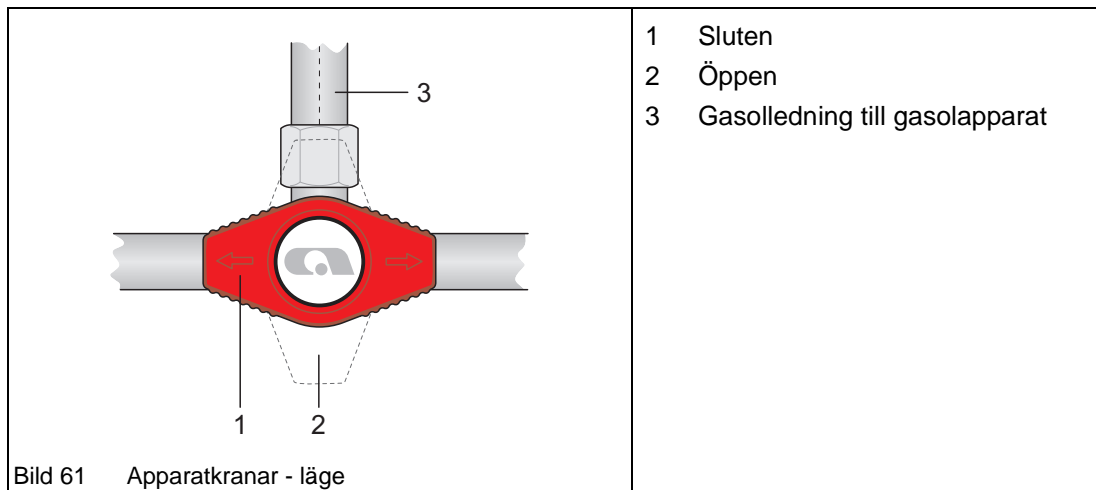

Användning av gasolförbrukare:

- Öppna apparatens apparatkran när den ska användas.
- Apparatkran stängd (Bild 61/1): Pilen på apparatkranen vinkelrät mot gasolledningens riktning (Bild 61/3).
 - Apparatkran öppen (Bild 61/2): Pilen på apparatkranen längs gasolledningens riktning (Bild 61/3).

11.8 Extern gasolanslutning (extrautrustning)



Fara!

Explosionsfara

- ▲ Använd endast passande adapter för anslutning till extern gasolanslutning.
- ▲ Anslut endast sådana apparater till den externa gasolanslutningen som är avsedda för ett arbetstryck på 30 mbar.
- ▲ Kontrollera tätheten hos den externa gasolanslutningen varje gång en gasolapparat ansluts. Vid eventuella läckor strömmar gasolen ut i det fria.
- ▲ Vid otät gasolanslutning, stäng omedelbart huvudkranen på gasolflaskan och låt en auktoriserad verkstad undersöka den externa gasolanslutningen.
- ▲ Rökning, öppen eld och gnistbildning är förbjudet under anslutning av gasolapparat till den externa gasolanslutningen.
- ▲ Gasolflaskor får inte fyllas via den externa gasolanslutningen. Observera varningsetiketterna.
- ▲ Om ingen apparat är ansluten till den externa gasolanslutningen, stäng alltid anslutningens kran.

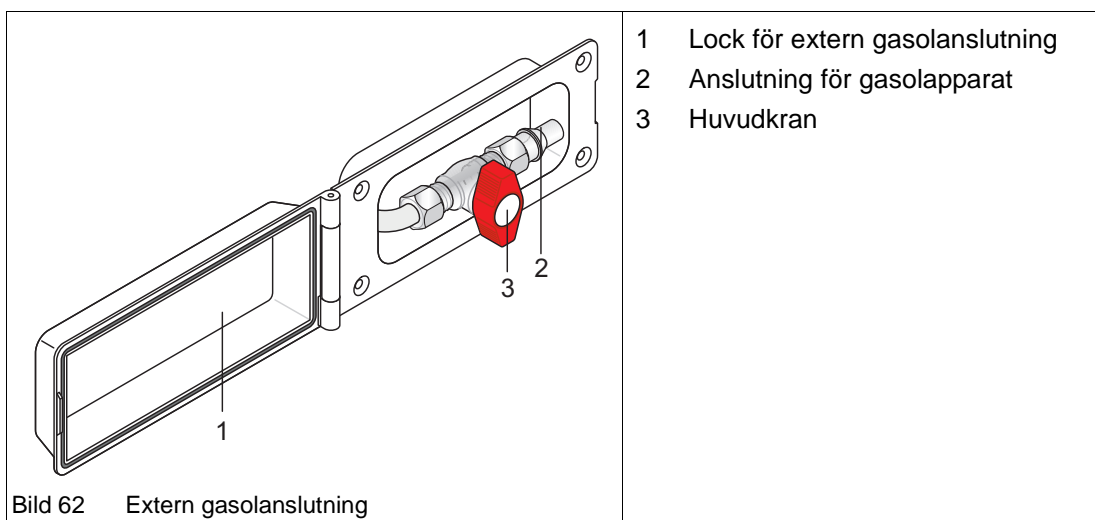

Användning av den externa gasolanslutningen:

- ➔ Öppna luckan (Bild 62/1) till den externa gasolanslutningen
- ➔ Sätt en passande adapter på anslutningen (Bild 62/2).
- ➔ Öppna kranen (Bild 62/3).

12 Vatten och avlopp

12.1 Vattenförsörjning



Varning!

Hälsofara

- ▲ Bakterie- och algbildning i vattentanken.
 - Byt vatten regelbundet (inklusive det i varmvattenberedaren), t.ex. 2 gånger i veckan.
 - Rengör vattentanken grundligt efter varje resa, dock med max 4 veckors intervall. Låt den stå öppen för att ventileras.
 - Rengör slangarna grundligt efter varje resa.
 - Använd ett desinfektionsmedel för vattentanken.



Obs!

Skador på vattenpumparna

- ▲ Om pumparna arbetar utan vatten kan de överhettas och skadas.
- ▲ Låt aldrig pumparna arbeta om vattentanken är tom!



Obs!

Miljöskador

- ▲ Töm aldrig tankarna (vattentank och smutsvattentank) i det fria!
- ▲ Töm tankarna endast på bränslestationer, rastplatser, återvinningsstationer och campingplatser med utrustning för ändamålet.



Obs!

Frostskador

- ▲ Vid risk för frost måste vattensystemet i husbilen tömmas.

Husbilen är som standard utrustad med en vattentank. När en kran öppnas startar den inbyggda vattenpumpen, förutsatt att pumpen har aktiverats via kontroll- och manöverpanelen.

Användning av vattentanken:

- Rengör vattentanken noggrant före varje resa.
- Om så är möjligt, fyll vattentanken först vid resans mål eller före övernattnig.
- Undvik den extra transportvikten av en fylld tank.
- Fyll tanken endast med dricksvatten.

Om husbilen ska stå oanvänd längre tid, eller om frostrisk föreligger, töm hela vattensystemet samt rengör och torka ur det (kapitel 12.3). Lämna alla vatten- och tömningskranar samt tömningsventiler öppna.

Täthetskontrollera systemet med 6 månaders intervall och efterdra alla kopplingar.

Vattensystemet uppfyller gällande krav (direktiv 2002/72/EG).

12.1.1 Vattentank

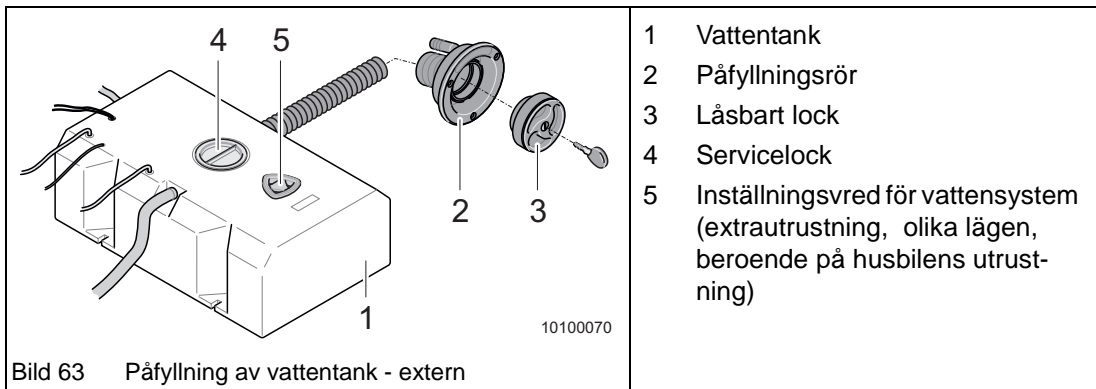

Påfyllning av vattentank (extern):

- ➔ Stäng av vattenpumpen (tryck på knappen på kontroll- och manöverpanelen, kapitel 8.8).
- ➔ Stäng ventilen i tankens botten.
 - Vissa modeller är utrustade med en vattenregulator (extrautrustning) (Bild 64/2). För att reglera och tömma ut vatten finns det ett inställningsvred (Bild 64/3)(Bild 63/5) på tankens ovansida.
 - Genom att vrida medurs stänger man systemet och hela tankvolymen står till förfogande.
 - Genom att vrida moturs tills ett lätt motstånd känns ställs tankvolymen in på ca 20 l (överskottsvatten rinner ut).
- ➔ Lås upp det låsbara locket (Bild 63/3) på påfyllningsröret (Bild 63/2) och öppna det.
- ➔ Fyll vattentanken med hjälp av dunk, vattenkanna eller slang.
- ➔ Sätt på locket och lås det.

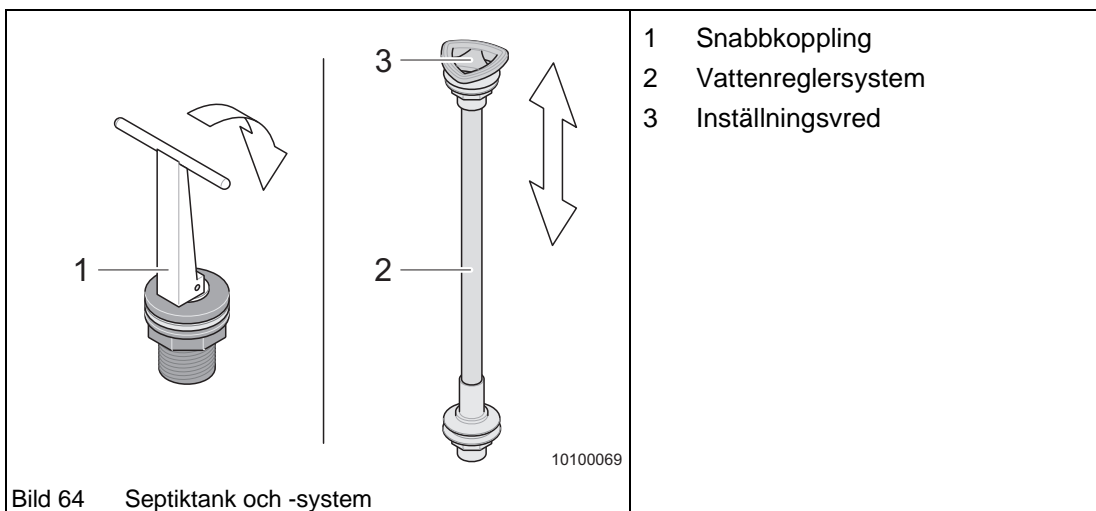

Tömning och rengöring av vattentank:

- ➔ Stäng av vattenpumpen (tryck på knappen på kontroll- och manöverpanelen (kapitel 8.8).
- ➔ Avlägsna propparna i tankens botten. Detta görs på olika sätt beroende på system:

- Öppna antingen servicelocket (Bild 63/4), fäll om spaken på proppen i tanken (Bild 64/1) och dra ut proppen,
 - eller vrid reglersystemets inställningsvred (Bild 64/3) resp. (Bild 63/5) moturs tills det tar stopp.
- ➔ Töm vattentanken helt.
 - ➔ Rengör tankens inre.
 - ➔ Stäng tankens bottenventil och sätt tillbaka servicelocket om det öppnats.

12.1.2 Blandare

Varm- och kallvatten regleras med en engreppsblandare.

Beroende på monteringsposition regleras vattentemperaturen genom att man för blandarspaken åt sidorna eller uppåt/nedåt.

Omkopplaren i blandaren är i funktion endast om vattenmatningen aktiverats via kontroll- och manöverpanelen.

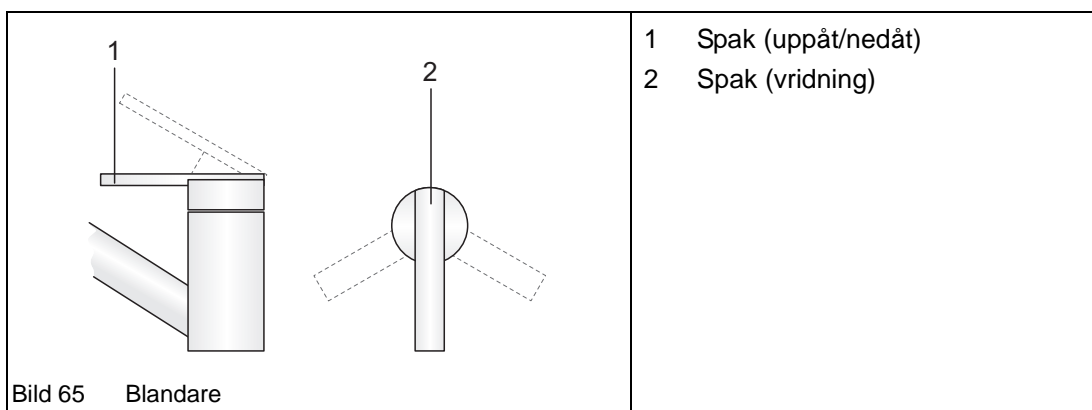

Användning av blandare:

- ➔ För spaken (Bild 65/1) uppåt för att starta vattenpumpen.
Vattnet strömmar
- ➔ Välj vattentemperatur genom att vrida spaken (Bild 65/1).
- ➔ Spak i riktning "röd": Vattnet blir varmare.
- ➔ Spak i riktning "blå": Vattnet blir kallare (ner till vattentankens omgivningstemperatur).
- ➔ Tryck spaken (Bild 65/1) maximalt nedåt för att stoppa vattenflödet.

12.2 Avlopp

Smutsvatten från köksvask, dusch och tvättställ samlas i en central smutsvattentank.

Under husbilen finns utloppsörret och manöverspaken för tömningsventilen.

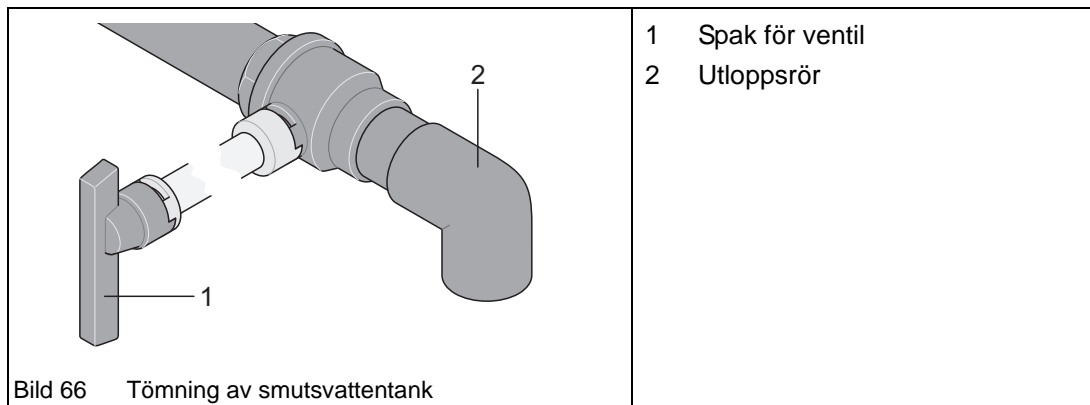

Tömning av smutsvattentank:

- ➔ Placera husbilen så att smutsvattnet kan tömmas via utloppsörret (Bild 66/2) i en kloak.
- ➔ Öppna tömningsventilen med spaken (Bild 66/1).
- ➔ Stäng ventilen när tanken är tom.

12.2.1 Smutsvattentank

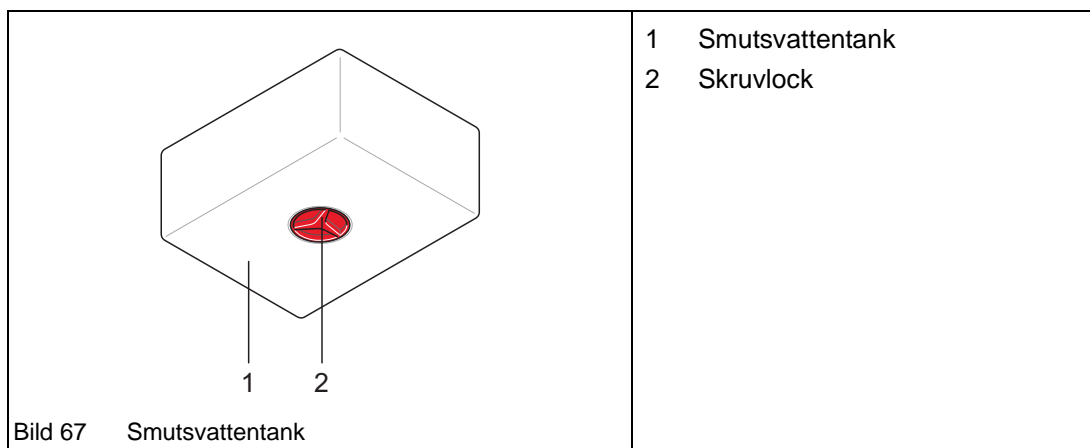

Smutsvattentanken sitter under husbilen. Smutsvattentanken på de flesta modeller har ett skruvlock som är åtkomligt underifrån. Därmed kan hårt sittande föroreningar avlägsnas.

12.2.2 Smutsvattentankvärmning (extrautrustning)

Vissa modeller är utrustade med smutsvattentankvärmning som tillval. Beroende på modell kan uppvärmningen vara elektrisk eller baseras på rumsluft.

12.2.2.1 Smutsvattentankvärmning med rumsluft

I vissa modeller är smutsvattentanken isolerad och värms med rumsluft.

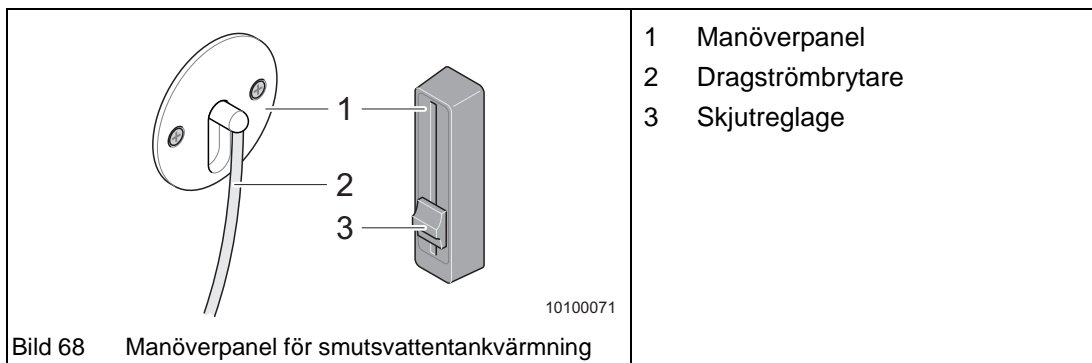

Användning av smutsvattentankvärmning:

Smutsvattentankvärmning med dragströmbrytare

- Tillkoppling: Dra i dragströmbrytarens snöre.
- Frånkoppling: Dra åter i dragströmbrytarens snöre.

Smutsvattentankvärmning med skjutreglage

- Tillkoppling: Skjut reglaget uppåt (röd pil).
- Frånkoppling: Skjut reglaget nedåt (blå pil).

Monteringspositionen för rumsluftbaserad smutsvattentankvärmning är modellberoende.

12.2.2.2 Elektrisk smutsvattentankvärmning

I vissa modeller har smutsvattentanken eluppvärmning.



Obs!

Skador på tankvärmningen

- ▲ Om Smutsvattentankvärmning aktiveras utan vatten i tanken kan värmaren skadas.
 - Stäng av tankvärmningen om tanken är tom.
- Slut 12 V-matningen.
- Aktivera smutsvattentankvärmning via kontroll- och manöverpanelen.
Tankvärmningen startar automatiskt vid temperaturer under +5 °C, om funktionen är aktiverad.

12.3 Tömning av vattensystem



Obs!

Frostskador

- ▲ Undvik frostskador på vattensystemet.
- ▲ Om husbilen står kallt parkerad över vintern kan det uppstå isbildning och skador på komponenterna i ren- och smutsvattensystemen. Töm alla vattenförande komponenter.

Om husbilen ska stå oanvänd längre tid, eller om frostrisk föreligger, töm hela vattensystemet samt rengör och att torka ur det. Lämna alla vatten- och tömningskranar samt tömningsventiler öppna.

Tömning av vattensystem:

- Stäng av vattenpump och varmvattenberedare.
- Öppna alla vattenkranar till hälften.
- Töm vattentanken (kapitel 12.1.1)
- Öppna varmvattenberedarens säkerhetsventil (kapitel 13.1.7).
- Spola ur tanken, rengör den och låt den torka.
- För fordon med tryckpump, låt pumpen arbeta en kort stund för att avlägsna restvatten.
- Låt alla vattenkranar stå halvvägs öppna tills husbilen används nästa gång. Koppla in vattenpumpen först när vatten fylls på igen.

Töm smutsvattensystemet:

- Låt allt smutsvatten rinna till smutsvattentanken.
- Töm smutsvattentanken på tillåten plats.
- Töm septiktanken.

13 Uppvärmning och varmvatten



Fara!

Brandfara

- ▲ Värmeväxlaren i Truma-värmesystemet måste bytas med ett intervall på max 30 år. Detta är användarens ansvar. Värmeväxlaren får endast bytas av värmesystemtillverkaren eller av en auktoriserad verkstad.
- ▲ Reservdelar till värmesystemet måste vara godkända av värmesystemtillverkaren.



Fara!

Explosionsfara

- ▲ Låt aldrig oförbränd gasol strömma ut.
- ▲ Stäng av värmesystemet på bränslestationer, på färjor och i garage.



Fara!

Förgiftningsrisk

- ▲ Före start av värmesystemet på vintern, kontrollera att skorstenen på husbilens tak är fri från is och snö.
- ▲ Före start av värmesystemet, kontrollera att avgasröret är fritt från skador. Värmaren får inte användas om avgasröret är skadat
- ▲ Skorstenen får inte proppas igen eller byggas över.
- ▲ Vid vintercamping, sätt ett förlängningsrör på skorstenen. Öppningen får inte kunna sättas igen med snö.
- ▲ Utrymmet bakom värmaren får inte användas som förvaringsutrymme.



Fara!

Förgiftnings- och kvävningsrisk vid avgasrör på höger fordonssida

- ▲ När förtältet är uppsatt och värmesystemet arbetar i gasol drift kan avgaser samlas i förtältet. Det föreligger kvävningsrisk på grund av syrebrist samt risk för förgiftning av eventuell kolmonoxid (CO) - giftig och luktlös gas.
- ▲ Var noga med tillräcklig ventilation!



Anmärkning!

- Värmesystemet får användas med gasol drift under körning om gasoltillförseln är utrustad med en tryckregulator av typ SecuMotion/MonoControl CS (extrautrustning) (kapitel 11.6).
 - ➔ Kontrollera före resan om några speciella föreskrifter gäller i aktuellt land (EN 732).
- Följ säkerhetsanvisningarna för gasolsystemet (kapitel 2.5 och kapitel 11.5).

Beroende på modell kan gasolvärmsystem från olika tillverkare och med olika funktionsomfattning vara inbyggda i din husbil. Värmesystemet är avsett för både bostadsdelsuppvärmning och för varmvattenberedning.

13.1 Gasolvärmare Truma Combi och Truma Combi E (extra-utrustning)

i Anmärkning!

- Funktionen hos Truma Combi och Truma Combi E är i det närmaste identisk.
 - Vid användning av Truma Combi E måste man dock välja energialternativ med omkopplaren.
- Första gången ett fabriksnytt värmesystem används uppstår en lätt rökutveckling. Det är normalt.
 - Låt i sådana fall värmaren arbeta med maximal effekt, starta ventilationsfläktarna och öppna utsläppsventilerna, så att husbilen vädras ut.

i Anmärkning!

Ytterligare information finns i de separata bruksanvisningarna från tillverkaren.

Gasolvärmesystemen Truma Combi och Truma Combi E är system för luftburen värme med integrerad varmvattenberedare. Brännaren har en fläkt, vilket ger god funktion även under körning.

Truma Combi E har dessutom elpatroner för elektrisk värmning. För dessa apparater finns alltså tre energialternativ:

- Endast gasol, för oberoende drift
- Endast el (230 V) för stationär drift på campingplatser
- Gasol och el parallellt (endast möjligt vid vinterdrift).

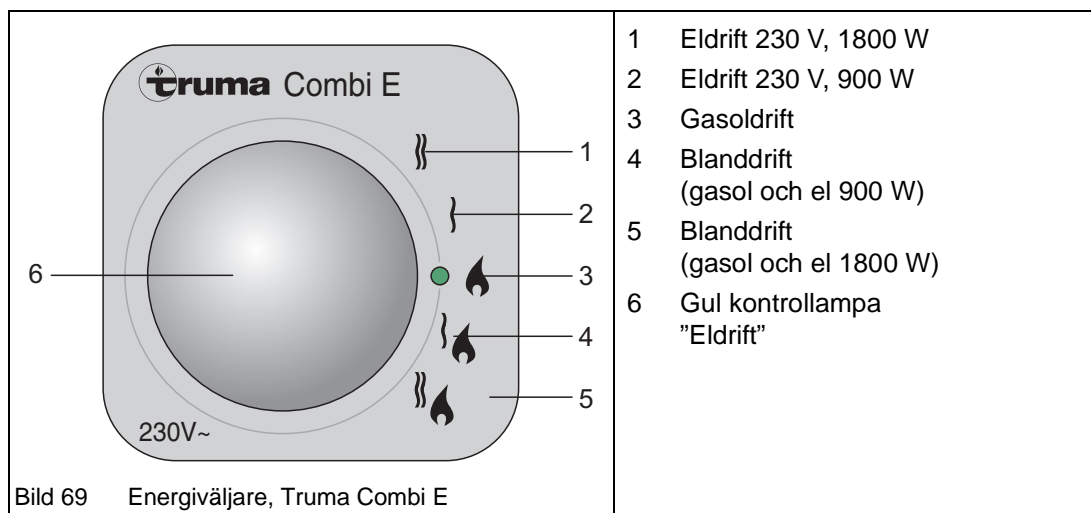

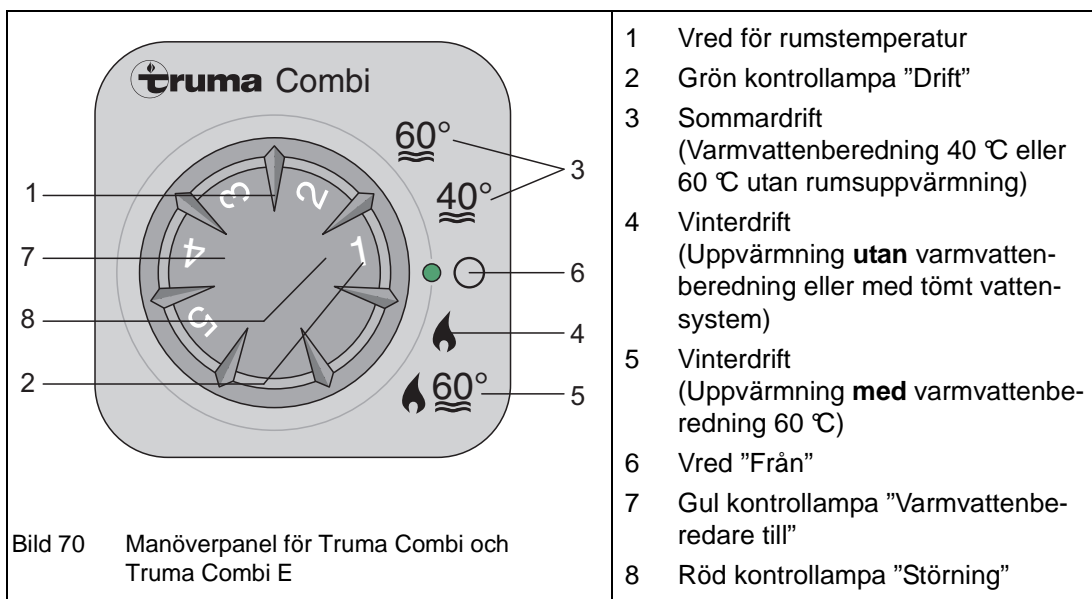

13.1.1 Idrifttagning



Anmärkning!

Uppvärmning är möjlig med alla driftsätt (gasol-, el- eller blanddrift) med eller utan vattenuppvärmning.

Kontrollera alltid följande innan värmesystemet startas.

- Är skorstenen fri?
Ta av locket från skorstenen om det sitter på.
- Är flaskventilen på gasolflaskan öppen?
- Är apparatkranen "värmare" på fördelarblocket öppen?

Vid eldrift (Truma Combi E):

- Är avsakningen för 230 V-matningen på campingplatsen tillräcklig?
(900 W - 3,9 A/1800 W - 7,8 A)
- Är anslutningskabeln helt avlindad från kabeltrumman?
- Är 230 V-automatsäkringarna i husbilen aktiverade?

13.1.2 Somnardrift



Anmärkning!

Vid somnardrift är blanddrift (gasol och el) inte möjlig. Vid denna inställning väljer apparaten automatiskt eldrift med vald effekt, 900 W eller 1800 W.

Varmvattenberedning:

Varmvattenberedaren måste vara fylld med vatten (kapitel 13.1.8).

- Välj gasol- eller eldrift på energiomkopplaren (Bild 69) (endast Truma Combi E).
- Ställ vredet på somnardrift (Bild 70/3) 40 °C eller 60 °C.
- Efter inkoppling lyser den gröna och den gula kontrollampan (Bild 70/7).
- Vid eldrift tänds dessutom en gul kontrollampa (Bild 69/6) på energiomkopplaren (endast vid Truma Combi E).
- När inställd vattentemperatur har uppnåtts (40 °C/60 °C) stängs brännaren av och den gula kontrollampan (Bild 70/7) slocknar.

13.1.3 Vinterdrift

13.1.3.1 Uppvärmning med varmvattenberedning:



Anmärkning!

Beroende på värmeeffekten som krävs för att nå önskad rumstemperatur kan vattnet värmas till max 60 °C.

Varmvattenberedaren måste vara fylld med vatten (kapitel 13.1.8).

- Ställ in önskat driftsätt på energiomkopplaren (Bild 69) (endast Truma Combi E).
- Ställ vredet på "Uppvärmning 60 °C" (Bild 70/5).
- På manöverpanelen, ställ vredet (Bild 70/1) på önskat termostatläge (1-9) för behaglig rumstemperatur.
- Efter inkoppling lyser den gröna driftkontrollampan (Bild 70/2) och den gula kontrollampan (Bild 70/7) för värmning på manöverpanelen.
- Vid eldrift tänds dessutom en gul kontrollampa (Bild 69/6) på energiomkopplaren (Truma Combi E).
- På vägen mot inställd rumstemperatur minskar apparateffekten stegvis. Om önskad rumstemperatur uppnås medan vattnet fortfarande värms stängs fläkten av och vattenvärmningen fortsätter på det lägsta effektsteget, tills vattentemperaturen når 60 °C.
- En gul kontrollampa (Bild 70/7) tänds under uppvärmning och släcks vid vattentemperaturen 60 °C.

13.1.3.2 Uppvärmning utan varmvattenberedning:



Anmärkning!

- Vid fylld varmvattenberedare värms vattnet automatiskt.
- Vilken vattentemperatur som uppnås beror på värmeeffekten och på hur lång tid det tar att uppnå önskad rumstemperatur.

- Ställ in önskat driftsätt på energiomkopplaren (Bild 69) (Truma Combi E).

- ➔ Ställ vredet på "Vinterdrift" (uppvärmning utan varmvattenberedning) (Bild 70/4).
- ➔ Ställ vredet (Bild 70/1) i önskat värmeläge (1 till 5).
- ➔ Efter inkoppling lyser den gröna driftkontrolllampan (Bild 70/2) på manöverpanelen.
- ➔ Vid eldrift tänds dessutom en gul kontrollampa (Bild 69/6) på energiomkopplaren (Truma Combi E).
- ➔ I detta driftläge tänds den gula kontrollampan (Bild 70/7) endast vid vattentemperaturer under 10 °C.
- ➔ När rumstemperatur har uppnåtts stängs värmaren av, oberoende av vattentemperaturen. Om det finns vatten i varmvattenberedaren värms även detta vid ren uppvärmningsdrift.

13.1.4 Korrekt uppvärmning

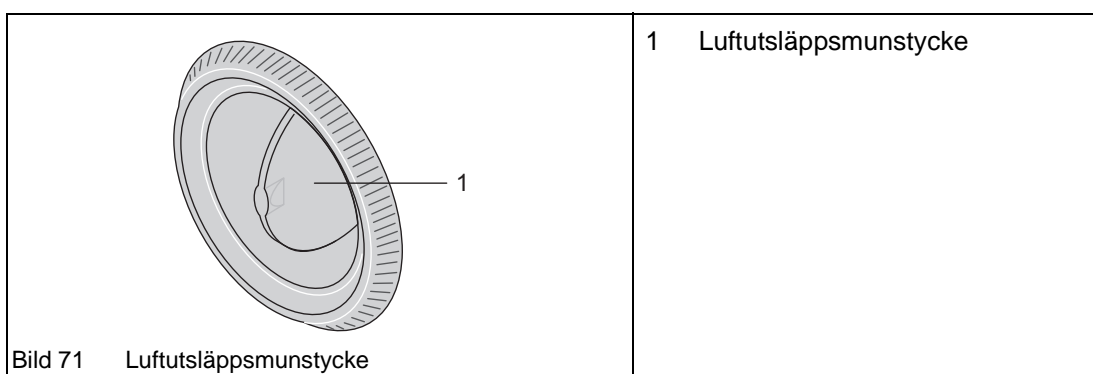

Det finns flera luftutsläppsmunstycken (Bild 71/1) i husbilen. Varmluften leds till munstyckena via rör och slangar.

Fördelning av varmluft:

- ➔ Stäng luftutsläppsmunstyckena på basfordonet instrumentbräda för att undvika korsdrag.
- ➔ Ställ basfordonet ventilationssystem i läge "Recirkulation".
- ➔ Vrid luftutsläppsmunstyckena (Bild 71/1) så att varmluften kommer där den önskas.

Inställning av luftutsläppsmunstycken:

- ➔ Öppna luftutsläppsmunstycket (Bild 71/1) helt, så att hela varmluftströmmen leds till önskad plats.
Ju mera luftutsläppsmunstycket (Bild 71/1) stängs desto mindre varmluft strömmar ut.
Ju mera luftutsläppsmunstyckena öppnas desto mindre varmluft kan strömma ut genom varje enskilt munstycke.

13.1.5 Avstängning av gasolvärmning

- ➔ Ställ vredet i läge "Från" (Bild 70/6).
- ➔ Efter fränkoppling kan fläkten gå en stund till. Därmed utnyttjas restvärmen. Den gröna indikeringslampan blinkar.
- ➔ Stäng apparatkranen "Uppvärmning" 11.7.1 om värmaren inte ska användas under längre tid.
- ➔ Stäng även flaskventilen på gasolflaskan 11.6, om ingen annan gasolförbrukare används.

13.1.6 Störningar



Anmärkning!

Vid störning på Trauma Combi E vid blanddrift (t.ex. om en gasolflaska töms) fortsätter driften elektriskt.

13.1.6.1 Störning i gasoldrift

Vid störning på värmare i gasoldrift tänds den röda lampan (Bild 70/8).

Möjliga orsaker anges i kapitlet 21.6 "Störningar på Truma Combi".

- ➔ Kvittera störningen (återställning) genom att stänga av och starta värmaren från manöverpanelen.

13.1.6.2 Störning vid eldrift (Truma Combi E)

Vid störning på värmare vid eldrift slocknar den gula lampan (Bild 69/6) på matningsomkopplaren.

Möjliga orsaker anges i kapitlet 21.6 "Störningar på Truma Combi".



Anmärkning!

Om elförsörjningen 230 V bryts kortvarigt under eldrift (ca 1 s) fortsätter driften som vanligt när matningen återkommer.

13.1.7 FrostControl (säkerhets-/tömningsventil)

Säkerhets-/tömningsventilen sitter i närheten av värmaren.

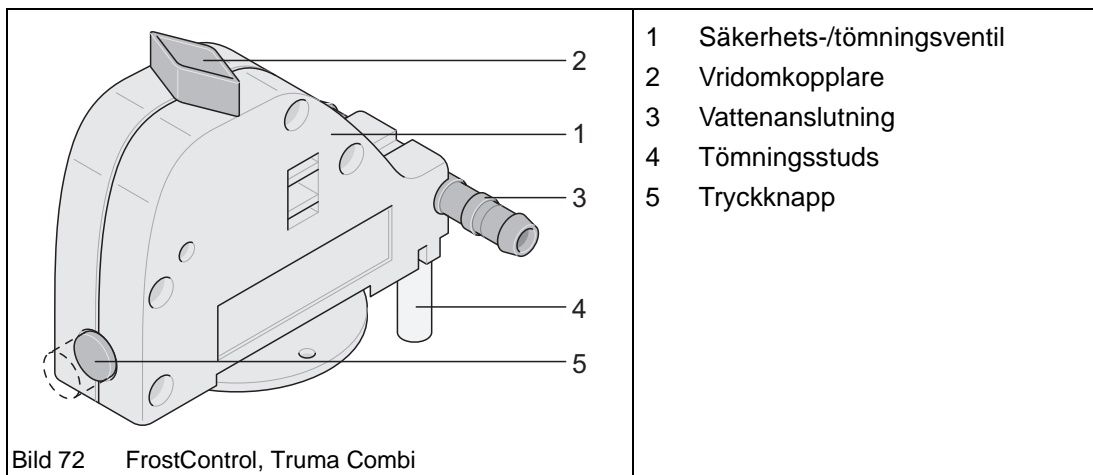

"FrostControl" (Bild 72/1) är en säkerhets-/tömningsventil som inte är beroende av elmatning. Vid risk för frost töms automatiskt varmvattenberedaren via tömningsstudsens (Bild 72/4). Vid övertryck i systemet sker automatiskt en stegvis tryckutjämning via säkerhetsventilen.

Stängning av utloppsventilen:

- ➔ Kontrollera om vridomkopplaren (Bild 72/2) står i läge "Drift" (parallellt med vattenanslutningen (Bild 72/3)) och är spärrad i detta läge.
Först vid temperaturer över ca 7 °C kan avtappningsventilen stängas manuellt med tryckknappen (Bild 72/5) och varmvattenberedaren fyllas.
- ➔ Ställ omkopplaren på sommar- eller vinterdrift (kapitel 13.1.2 eller 13.1.3) och ställ vridomkopplaren (Bild 72/2) på ventilen (Bild 72/1) i läge "Drift". Vridomkopplaren måste spärras i detta läge.
- ➔ Tryck in tryckknappen (Bild 72/5) på ventilen tills den spärras i intryckt läge (läge "Stängd").
- ➔ Håll alltid tömningsstudsens (Bild 72/4) på säkerhets-/avtappningsventilen fri från smuts, snö, is, löv etc.

Automatisk öppning av avtappningsventilen:

Vid temperaturer under ca 3 °C öppnas tömningsventilen automatiskt, tryckknappen (Bild 72/5) fjädrar ut och vattenförrådet i husbilen släpps ut genom tömningsstudsens (Bild 72/4).

Manuell öppning av avtappningsventilen:

- ➔ Vrid vridomkopplaren (Bild 72/2) 180° tills den kommer till sitt spärrläge.
Tryckknappen (Bild 72/5) fjädrar ut och vattnet töms via tömningsstudsens (Bild 72/4).

13.1.8 Fyll varmvattenberedaren



Obs!

Skador på värmaren

- ▲ Vid anslutning till central vattenförsörjning (t.ex. kommunalt vatten) måste en reducer-ventil användas. Den förhindrar att trycket i varmvattenberedaren överskrider 2,8 bar.



Anmärkning!

- Om temperaturen vid avtappningsventilen understiger ca 7 °C, måste först värmaren kopplas in, för att värma installationsplatsen och FrostControl. Efter några minuter, när temperaturen överstiger 7 °C, kan tömningsventilen stängas.
- Om endast kallvattensystemet används, utan varmvattenberedare, fylls även här varmvattenberedaren med vatten. För att undvika frostsador måste vattnet tömmas ur varmvattenberedaren via säkerhets-/avtappningsventilen - även om varmvattenberedaren inte används.

- ➔ Kontrollera att vridomkopplaren "FrostControl" står i läge "Drift" (parallellt med vattenanslutningen).
- ➔ Stäng tömningsventilen genom att trycka in tryckknappen.
- ➔ Koppla in matningen till vattenpumpen (huvud- och/eller pumpomkopplaren).
- ➔ Öppna varmvattenkranarna i kök och tvätttrum.
 - Ställ termostat- eller engreppsblandaren i läge "Varmt".
 - Låt kranarna vara öppna tills all luft har trängts ut ur varmvattenberedaren och vattnet strömmar utan bubblor.

13.1.9 Tömning av varmvattenberedare

- ➔ Bryt matningen till vattenpumpen.
- ➔ Öppna varmvattenkranarna i kök och tvätttrum.
- ➔ Ställ ett kärl under utloppet.
- ➔ Vrid vridomkopplaren på utloppsventilen 90° tills den kommer till sitt spärrläge (Bild 72/2).

Varmvattenberedaren töms nu i det fria.
- ➔ Kontrollera att allt vatten har runnit ur.

13.2 Gasolvärmning Alde Compact (extrautrustning)



Obs!

Skador på värmaren

- ▲ Ingrepp i centralvärmesystemets elektronik får endast göras av fackpersonal.



Anmärkning!

Centralvärmesystemet Alde Compact har en "joniserande flamövervakning". Det innebär att om flammans slocknar försöker styrenheten tända den på nytt. Om flammans inte tänds på nytt inom 10 sekunder avbryter magnetventilen gasotillförseln och den elektroniska styrenheten blockerar värmesystemet.

- Återställ genom att stänga av och sätta på apparaten med Till/Från-tangent (Bild 73/8).



Anmärkning!

- Om inställd rumstemperatur understiger faktisk rumstemperatur arbetar värmesystemet automatiskt i somrardrift och producerar endast varmvatten.
- Vid normal drift värms vattnet till ca 50 °C. Om de t.ex. vid duschning behövs mera varmvatten kan referenstemperaturen ökas till ca 65 °C genom att man trycker på +-tangenten (Bild 74/3). Efter 30 min återgår värmesystemet till normal drift.
- Ytterligare information finns i den separata bruksanvisningen från tillverkaren.

Gasolvärmesystemet Alde Compact är ett system för vattenburen värme med integrerad varmvattenberedare. Förutom patroner för eldrift har systemet tre alternativ för val av tillgänglig energityp:

- Endast gasol, för oberoende drift
- Endast el (230 V) för stationär drift på campingplatser
- Gasol och el parallellt (endast möjligt vid vinterdrift)

Husbilen är utrustad med ett antal jämnt fördelade värmeelement (radiatorer) som upprätthåller en jämn temperatur i fordonet. En cirkulationspump driver glykolblandat vatten genom elementen (radiatorkretsen).

Gasolvärmesystemet Alde Compact styrs via styrenheten. Manöverenheten har en pekdisplay. De flesta inställningar görs med lätta beröringar av displayen.

Inställningarna sparas automatiskt efter 10 sekunder. Manöverenheten återgår efter två minuter automatiskt till viloläge, om inga tangenter har påverkats.



Bild 73 Symbolöversikt för manöverenhet

- 1 Klocka
För inställning av klocka, se separat instruktion från tillverkaren.
- 2 Utetemperatur
Utetemperaturen visas om en utegivare är ansluten.
- 3 Innetemperatur
Innetemperaturen visas.
- 4 Cirkulationspump
Symbolen visas när pumpen är i drift.
- 5 Flaskomkopplareautomatik
Visas när en automatisk flaska (Specialutrustning är ansluten) och är aktiverad.
- 6 Nätspänning 230 V
Symbolen visas om värmaren matas med 230 V.
- 7 Tryckknapp "MENU"
Tryckknapp som aktiverar inställningsmenyn.
- 8 Tangent "Till/Från"
Huvudströmbrytare för värmaren.

13.2.1 Idrifttagning

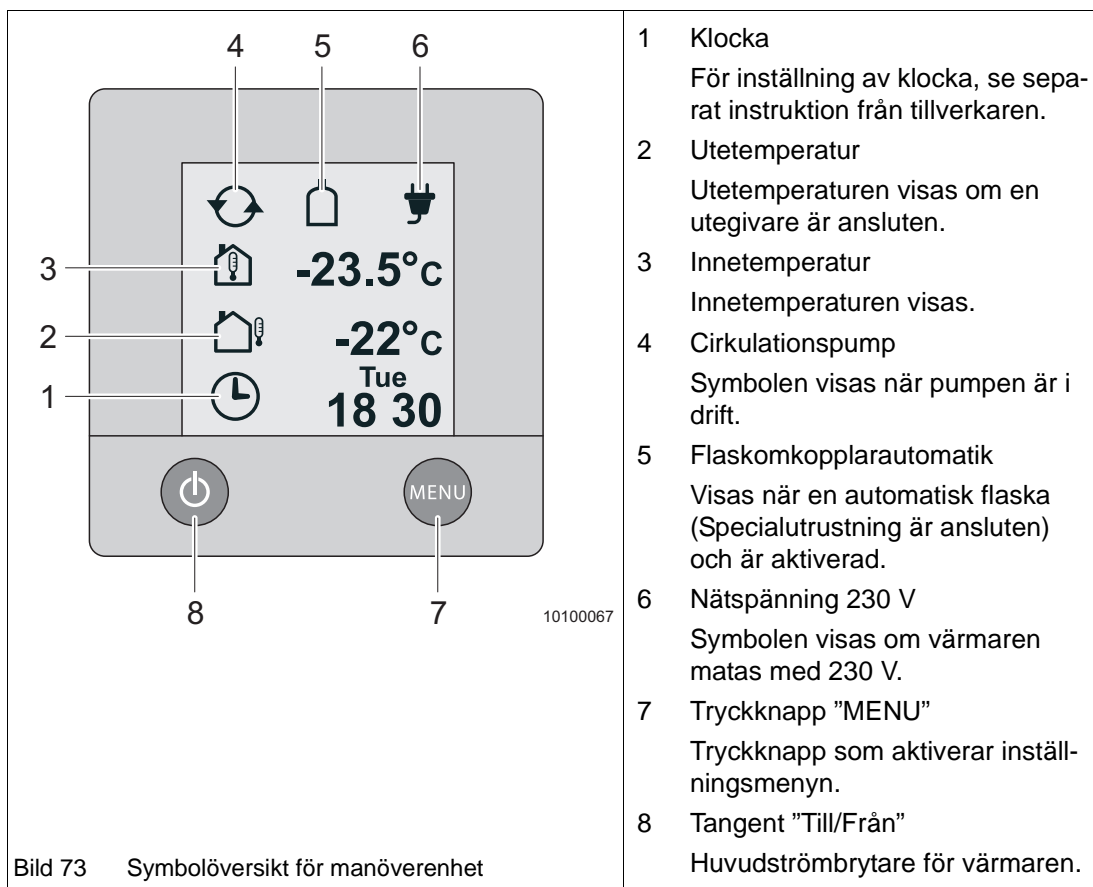

Anmärkning!

- Uppvärmning är möjlig med alla driftsätt (gasol-, el- eller blanddrift) med eller utan vattenvärmning.
- Om både eldrift och gasoldrift har valts prioriteras eldrift.

Kontrollera alltid följande innan värmesystemet startas:

Vid gasoldrift:

- ➔ Är skorstenen fri?
Ta av locket från skorstenen om det sitter på.
- ➔ Är flaskventilen på gasolflaskan öppen?
- ➔ Är apparatkranen "värmare" på fördelarblocket öppen?

Vid eldrift:

- ➔ Är 230 V-avsäkringarna på campingplatsen tillräckliga (1 kW: ca 4,4 A/2 kW ca 8,7 A/3 kW ca 13,1 A)?
- ➔ Är anslutningskabeln helt avlindad från kabeltrumman?
- ➔ Är 230 V-automatsäkringarna i husbilen aktiverade?

Ta värmesystemet i drift:

- ➔ Kontrollera nivån hos den värmebärande vätskan (kapitel 20.5.1).

- ➔ För att starta värmesystemet, tryck på tangenten "Till/Från" (Bild 74/8). Startbilden visas. Värmaren startar med de senast använda inställningarna.
- ➔ Reglering av centralvärme med manöverenheten (Bild 74/1 till 5).

13.2.2 Inställningar

För att ställa in driftsätt eller temperatur, tryck på tangenten "MENU" (Bild 73/7). Vid tryckning på menytangenter tänds bakgrundsbelysningen och de funktioner som kan ställas in visas.

	<ol style="list-style-type: none"> 1 Uppvärmning med gasol Tryck på "On" för att starta gasol drift. Tryck på "Off" för att stänga av gasol drift. 2 Uppvärmning med el Välj uppvärmningseffekt (Off, 1 kW, 2 kW eller 3 kW) genom att trycka på (+) eller (-). Vissa värmare har bara effektnivåerna 1 kW och 2 kW. 3 Varmvattentemperatur Tryck på (+) för att öka mängden varmvatten under 30 min. Tryck på knappen "-" innan 30 min har gått för att återgå till grundinställningarna för varmvatten. 4 Önskad rumstemperatur Tryck på (+) för att öka temperaturen Tryck på (-) för att minska temperaturen 5 Verktymsmeny För ytterligare inställningar, se separat instruktion från tillverkaren.
--	---

Bild 74 Menyöversikt för manöverenheten

13.2.3 Värmeväxlare (extrautrustning)

Beroende på ditt fordonets utrustningsnivå, kan varmvattenberedaren Alde Compact anslutas via en värmeväxlare som förbinder den med basfordonets kylvattensystem.

Uppvärmning av bostadsdelen under körning:

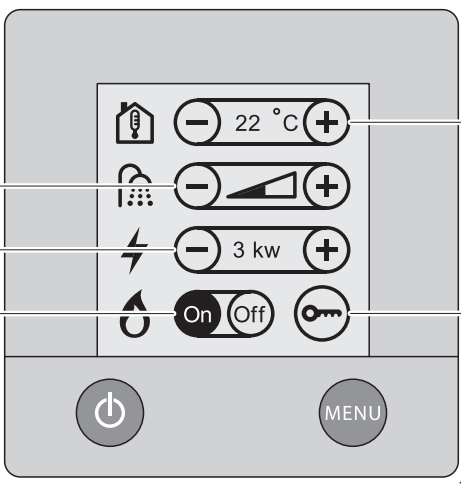
- ➔ Aktivera värmaren (kapitel 13.2.1).
- ➔ Ställ eldrift (Bild 74/2) och gasdrift (Bild 74/1) i läge "Off" på manöverenheten till det vattenburna värmesystemet Alde Compact.
- ➔ Ställ önskad rumstemperatur på Alde Compact på ett temperaturvärde (Bild 74/4) högre än den faktiska rumstemperaturen.

Därmed aktiveras på cirkulationspumpen och konvektorerna i bostadsdelen matas med varmvatten.

Uppvärmning av basfordonets kylvatten vid stillestånd.

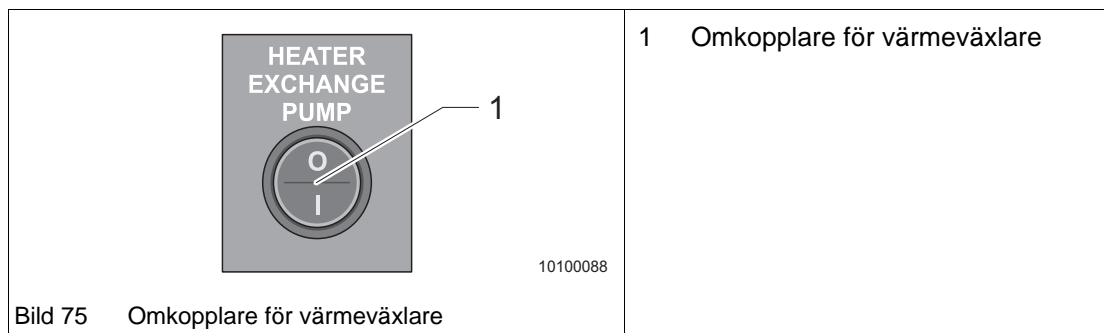

- ➔ Aktivera värmesystemet (kapitel 13.2.1).
 - ➔ Aktivera varmvattenvärmning på manöverenheten till Alde Compact (kapitel 13.2.2).
 - ➔ Slut omkopplaren "Värmeväxlare" (Bild 75/1, intill kontroll- och manöverpanelen).
- Med omkopplaren "Värmeväxlare" aktiverar man den extra cirkulationspumpen i basfordonets kylvattenkretslopp och kylvattnet förvärms.

13.3 Extravärme (extrautrustning)



Obs!

Skador på värmaren

- ▲ Igensatta eller stängda utsläppsmunstycken (Bild 76/3) kan medföra överhettning av värmaren.
- Håll värmarens utsläppsmunstycken fria.

Vissa fordon har en extravärmare i bostadsdelen, kopplad till motorns kylvattenkretslopp. Med denna värmare kan den andra stolsraden värmas under körning.

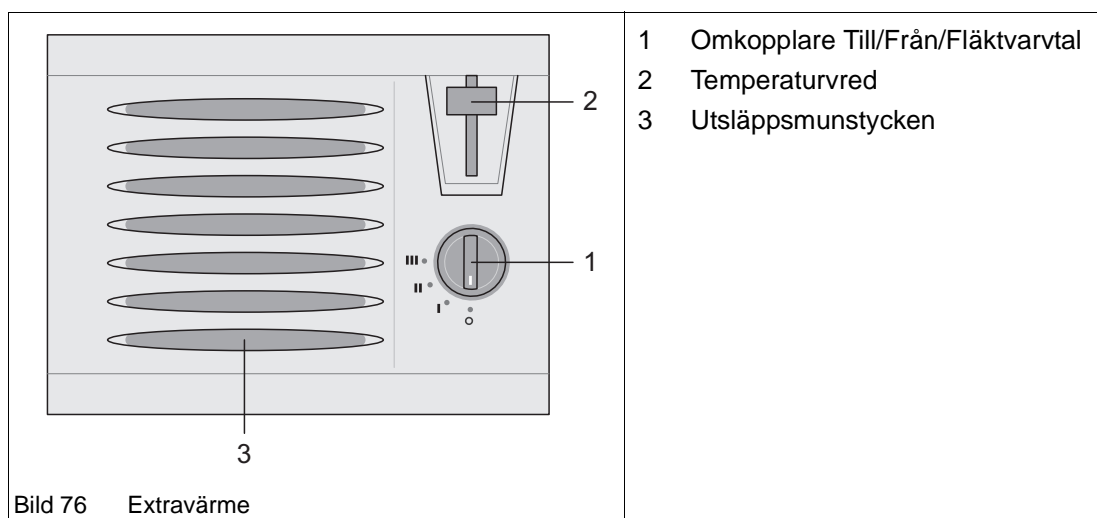

Användning av extravärme:

- Vrid omkopplaren (Bild 76/1) till ett av lägena "I - III" för att starta värmaren.
- Ställ in önskad temperatur med temperaturregulatorn (Bild 76/2).
- För att stänga av värmaren, vrid omkopplaren (Bild 76/1) till läge "0".

13.4 Golvvärme (extrautrustning)

Beroende på modell och utrustningsnivå kan din husbil vara utrustad med golvvärme. Med golvvärme kan golvytorna i din husbil enkelt värmas.

I fordon med Trumas luftburna värmesystem används värmefolie. I fordon med Aldes vattenburna värmesystem kan värmefolie eller varmvattenkanaler användas.

13.4.1 Elektrisk golvvärme



Fara!

Risk för elektriska stötar och kortslutning

- ▲ Om husbilen har elektrisk golvvärme, borra inga hål i golvet och skruva inte in några skruvar i det.



Fara!

Överhettningsrisk

- ▲ Täck inte över transformatorn

Den elektriska golvvärmen kan användas endast om husbilen är ansluten till 230 V-matning. Av säkerhetsskäl reduceras matningsspänningen av en transformator till lågspänning, med vilken värmefolien matas.



Bild 77 Transformator för "Elektrisk golvvärme"

Transformatorn (Bild 77/3) för elektrisk golvvärme sitter, beroende på modell, i sänglådan eller i garaget.

Användning av elektrisk golvvärme:

- ➔ Kontrollera att avsäkring för 230 V-matningen på campingplatsen tillräcklig. (350 W - 1,5 A)
- ➔ Se till att anslutningskabeln helt avlindad från kabeltrumman.
- ➔ Kontrollera att 230 V-automatsäkring i fordonet är aktiverad.
- ➔ Kontrollera att nätkabeln från transformator är ansluten till ett 230 V-uttag.
- ➔ För att aktivera golvvärmen, vrid omkopplaren medurs till önskad uppvärmningseffekt. Uppvärmningseffekten väljs genom att man väljer en av nivåerna (20 V, 22 V, 24 V).
- ➔ För att stänga av golvvärmen, vrid vridomkopplaren moturs till läge "0".

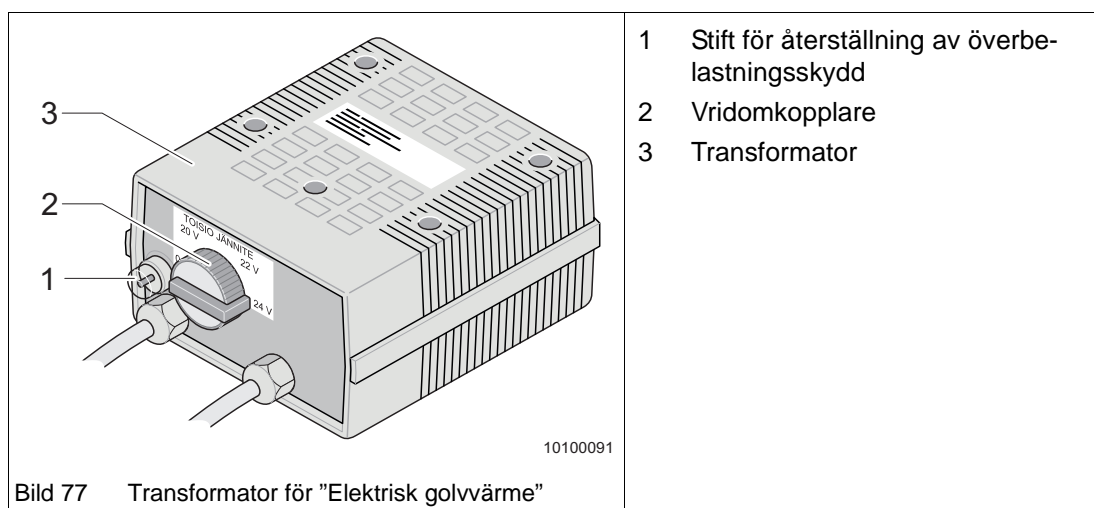
Den elektriska golvvärmen är utrustad med ett överbelastningskydd. Om transformatorn överbelastas löser dess överbelastningskydd ut. Stiftet (Bild 77/1) fjädrar ut.

- ➔ När transformatorn har svalnat, tryck in stiftet (Bild 77/1) på överbelastningskyddet.

13.4.2 Vattenburen golvvärme

Golvvärmesystemet är integrerat i Aldes vattenburna uppvärmning och fungerar med automatik.

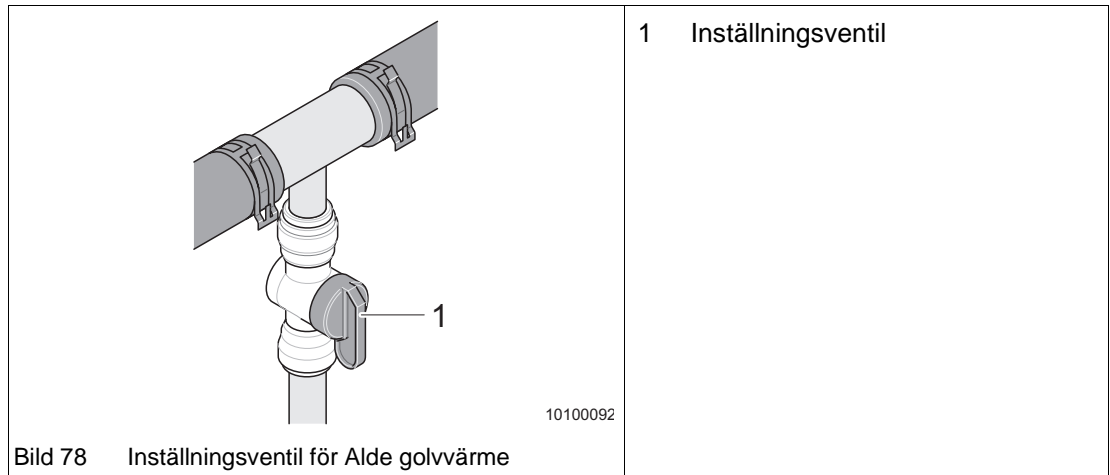

Idrifttagning:

→ Öppna inställningsventilen i sänglådan.

14 Matlagning



Fara!

Förgiftningsrisk på grund av syrebrist och kolmonoxid (CO)

- ▲ När gasolhällen används ska alltid ett fönster eller en lucka vara öppen.
- ▲ Ventilationsöppningarna i takluckor och insteg får aldrig täckas över.



Fara!

Explosionsfara

- ▲ På grund av explosionsfaran får aldrig oförbränd gasol tillåtas strömma ut.
- ▲ Om en låga på gasolhällen skulle slockna hinner en liten mängd gasol strömma ut innan tändsäkringen aktiveras. Denna gas kan bilda en explosiv blandning med luftens syre!
- ▲ Övervaka gasolhällens flammor under matlagning!
- ▲ Stäng apparatens huvudkran (kapitel 11.7) efter avslutad användning.

14.1 Gasolhäll

Gasolhällen drivs med gasol.

Vid användning av gasolhällen, tänk på följande:

- ➔ Ha alltid ett fönster eller en taklucka öppen (kapitel 8.2).
Därmed får husbilen tillräcklig syretillförsel och matoset vädras ut.
- ➔ Inga brännbara föremål som t.ex. handdukar, servetter etc. får förvaras i närheten av gasolhällen. Brandfara!
- ➔ Övervaka tändförloppet noga. Sikten får inte hindras.
- ➔ Ställ kokkärlet mitt på lågan.
- ➔ Endast kokkärl med plan botten som är maximalt lika stora som plattan får användas.
- ➔ Låt inte flammorna stiga över kokkärlets kant.
- ➔ Använd grytlappar eller grythandskar för att hantera varma kokkärl. Risk för personskador!
- ➔ Använd aldrig gasolhällen för uppvärmning.

Vid glaslock (extrautrustning) tänk på följande:

- ➔ Belasta inte glaslocket i stängt läge.
- ➔ Glaslocket får inte stängas om en brännare är på eller fortfarande varm.
- ➔ Ställ inga heta kokkärl på glaslocket
- ➔ Vid kallt väder, låt köksfönstret vara stängt och ventileras på annat sätt. Annars kan glaslocket skadas av temperaturskillnaden.

14.1.1 Drift



Obs!

Skadad brännare

- ▲ Brännaren fungerar inte. Flamman slocknar trots att inställningsratten har hållits intryckt länge.
- ▲ Termoelementet är defekt. Låt en verkstad byta termoelementet. Gasohällen bör få en årlig översyn av en tekniker.



Anmärkning!

- Ställ alltid vredet i läge "Från" när matlagningen eller bakningen är avslutad.
- På modeller med elektrisk tändning gör man på samma sätt, utom att man istället för att tända med en tändsticka använder tändknappen på panelen.

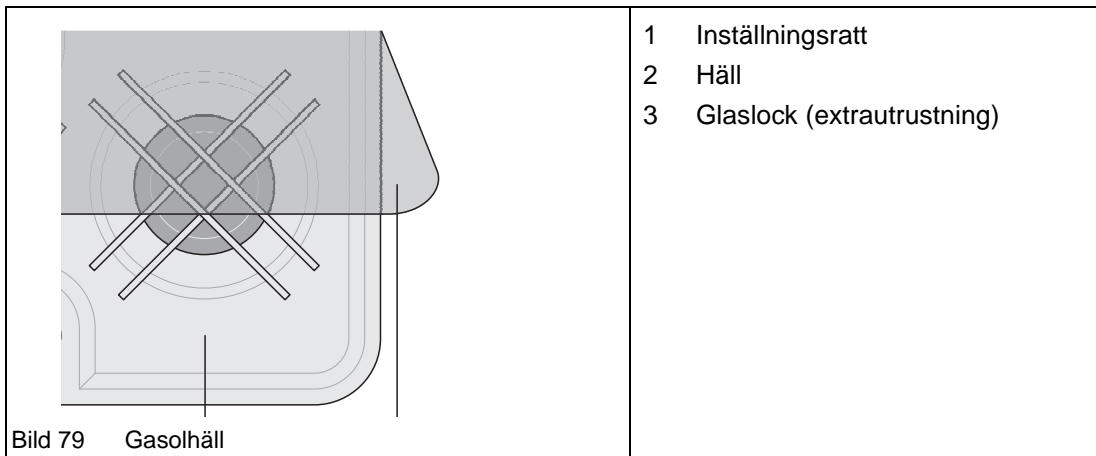

Tändning av gasohäll:

- ➔ Rengör gasohällen före idrifttagning (kapitel 19.2.5).
- ➔ Fäll upp glaslocket (Bild 79/3) (extrautrustning) på hällen (Bild 79/2) och fäll upp aluminiumlocken om sådana finns.
- ➔ Öppna flaskventilen (Bild 59/1) samt apparatkranen (Bild 61/3) på fördelarblocket.
- ➔ Vrid inställningsratten (Bild 79/1) för önskad flamma (Bild 79/2) till "Stor flamma", tryck in den och håll den intryckt.
Gasol strömmar ut.
- ➔ Tänd gasolen med tändsticka eller tändare och håll ratten (Bild 79/1) intryckt ytterligare ca 10 s, tills tändsäkringen håller gastillförseln öppen.
- ➔ Om flammen slocknar, upprepa proceduren.
- ➔ Reglera gasoltillförseln mellan symbolerna "Stor flamma" och "Liten flamma".

Avstängning av gasohäll:

- ➔ Vrid inställningsratten (Bild 79/1) medurs till läge "0".
Flamman slocknar och tändsäkringen spärrar automatiskt gasoltillförseln.
- ➔ Stäng apparatkranen (Bild 61/3).

Ytterligare information finns i de separata bruksanvisningarna från tillverkaren.

14.1.2 Ventilationskåpa (extrautrustning)

Ventilationskåpan sitter ovanför gasolhällen.

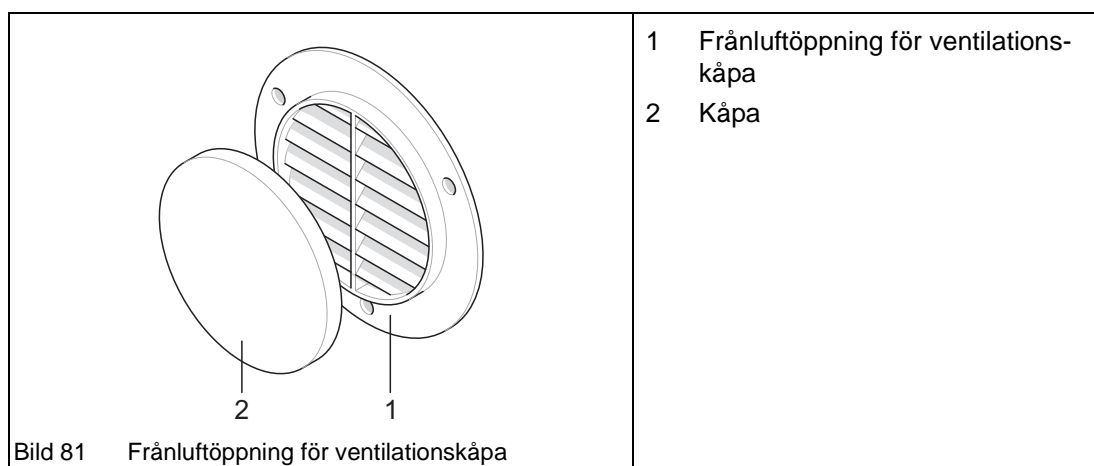
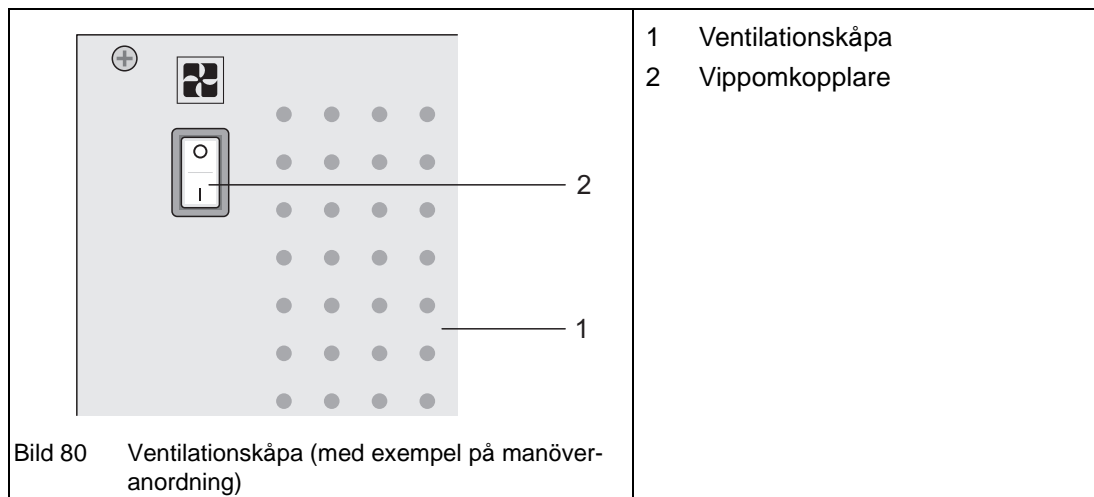

Användning av ventilationskåpa:

- ➔ Ta av locket (Bild 81/2) från frånluftöppningen (Bild 81/1).
- ➔ Vid matlagning, sätt på fläkten (Bild 80/1) med vippomkopplaren (Bild 80/2). Därmed undviker man kondenserande vattenånga och matos i husbilen.
- ➔ Efter avstängning av ventilationskåpan, sätt tillbaka (Bild 81/2) locket på frånluftöppningen (Bild 81/1).

14.2 Gasolugn (extrautrustning)



Varning!

Varning för heta ytor!

- ▲ Använd alltid grytvantar vid hantering av varma föremål.
- ▲ Skydda barn och dig själv mot kontakt med heta objekt.
- ▲ Låt grill och ugn svalna ordentligt invändigt och utvändigt efter användning.



Obs!

Skador på ugnen

- ▲ Använd aldrig ugnen för att värma bostadsdelen!

Ugnen drivs med gasol.

- ➔ Rengör gasolhållen före idrifttagning (kapitel 19.2.5).
- ➔ Ventilera bostadsdelen grundligt (kapitel 8.2).
När ugnen används kan det bildas värme och fukt i husbilen.
- ➔ Före den första användningen, låt ugnen stå på max temperatur i 30 minuter.
En lätt rökutveckling är normal.

14.2.1 Drift



Anmärkning!

- Ställ alltid vredet i läge "Från" när matlagningen eller bakningen är avslutad.
- På modeller med elektrisk tändning gör man på samma sätt, utom att man istället för att tända med en tändsticka använder tändknappen på panelen. Tändning av ugn och grill måste utföras med öppen dörr.

Beroende på modell sitter ugnsluckans handtag i luckans överkant eller högerkant.

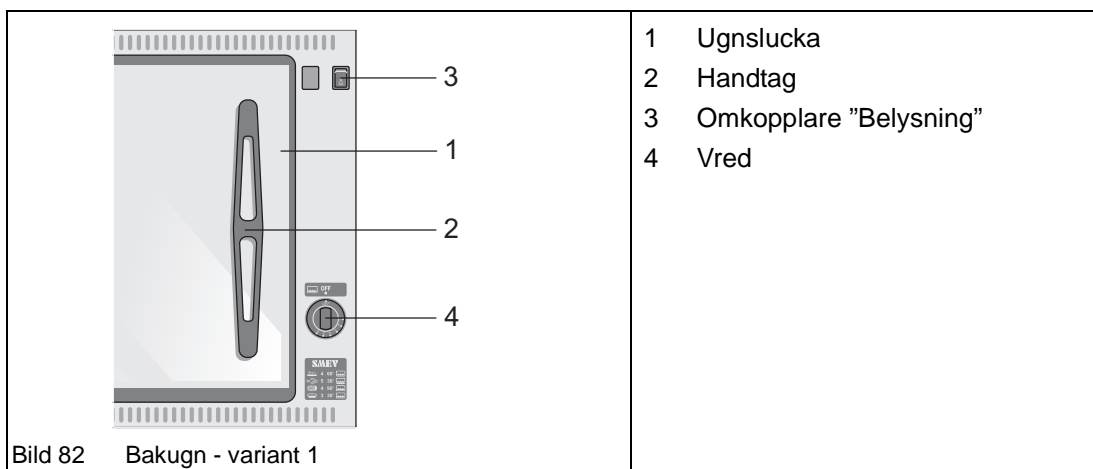

- 1 Ugnslucka
- 2 Handtag
- 3 Omkopplare "Belysning"
- 4 Vred

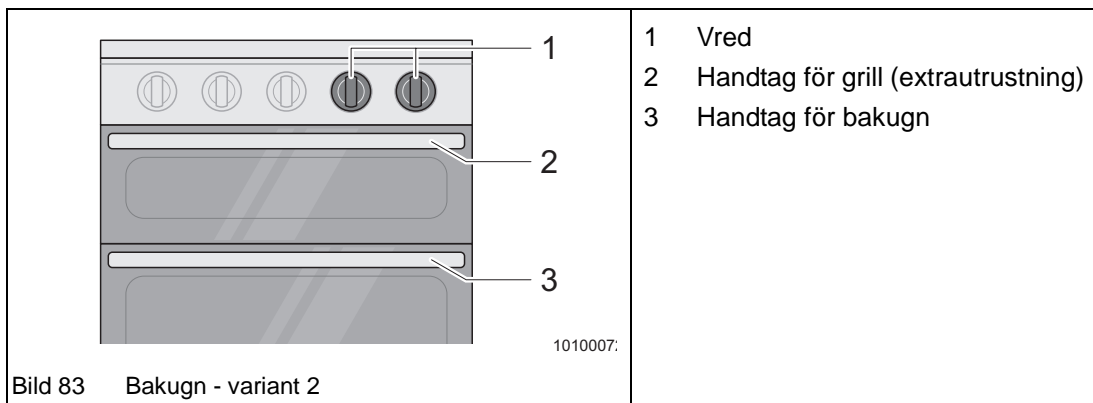

- 1 Vred
- 2 Handtag för grill (extrautrustning)
- 3 Handtag för bakugn

Vissa fordon är även utrustade med en grill.



Anmärkning!

Vid användning av grillen måste husbilens dörr vara öppen.

Förbered användning:

- ➔ Öppna flaskventilen på gasolflaskan (kapitel 11.6.1).
- ➔ Öppna apparatkranen på fördelarblocket (kapitel 11.7.1).

Tänd bakugnen eller grillen:

- ➔ Öppna bakugns- eller grillluckan helt.
- ➔ Tryck in vredet och vrid det till önskat tändläge (grill: stor låga/bakugn: största steget).
- ➔ Tänd brännaren med en lämplig gaständare och håll vredet intryckt i ytterligare ca 5-10 sekunder.
- ➔ På modeller med automatisk tändning:
 - Variant 1: Vrid vredet till tändläge och håll det intryckt i ca 5-10 sekunder.
 - Variant 2: Vrid vredet till tändläge, tryck på tändknappen och håll den intryckt i ca 5-10 sekunder.
- ➔ Släpp sedan ut vredet och vrid det till önskad termostatinställning.

Avstängning av bakugn:

- ➔ Vrid vredet till läge "Från".

Bakning:

Följande tabeller visar medeltemperaturen mitt i ugnen vid olika termostattinställningar. Den faktiska temperaturen i bakugnen kan variera beroende på omgivningstemperaturen.

Termostatläge	1	2	3	4	5	6	7	8	9
Version 1 [°C] ca	130	160	180	200	220	240	-	-	-
Version 2 [°C] ca	140	150	165	180	195	210	220	230	240

Tab. 14-1 Termostattinställningar

15 Kylskåp och frysack

Kylskåpet och frysacket bildar en mekanisk enhet.

För optimal funktion ska enheten stå så nära horisontalläge som möjligt. Enheten fungerar i begränsad utsträckning även i lutande position.

Kylskåp och kylskåp med frysack kan drivas med 230 V, 12 V eller gasol.

Verkningsgraden är högst vid drift med 230 V eller gasol.

Rengör kylskåpet före användning (kapitel 19.2.5).

Vid första idrifttagningen kan en viss lukt uppstå, men den försvinner snabbt.

Ventilera bostadsdelen grundligt (kapitel 8.2).

Kylskåpet arbetar helt ljudlöst.

Kylskåpet frysack drifttemperatur först efter några timmar. Frysacket når frystemperatur efter en timme.

Ytterligare information finns i de separata bruksanvisningarna från tillverkaren.



Anmärkning!

- Vissa bilder visar extrautrustning som inte ingår i alla modeller.
- Kylskåpet i ditt fordon fungerar enligt absorptionsprincipen. Ju högre omgivningstemperatur desto mera värme måste kylskåpet forsla bort. Värme leds ut genom ventilationsgallret i husbilens vägg, vid kylskåpets baksida.
 - Beroende på modell kan luftflödet påverkas ogynnsamt av öppna dörrar eller fönster.
 - Vid högre temperaturer kan en cirkulationsfläkt (extrautrustning) förbättra kylskåpets kyleffekt.
 - Vid torr väderlek (ingen nederbörd) kan det vara lämpligt att ta av ventilationsgallret. Varning: Vid nederbörd måste ventilationsgallret alltid vara monterat!

15.1 Manöveranordningar

15.1.1 Öppning och låsning av dörr



Obs!

Skador på kylskåpet

- ▲ Kontrollera före körning att kylskåpets dörr är låst.

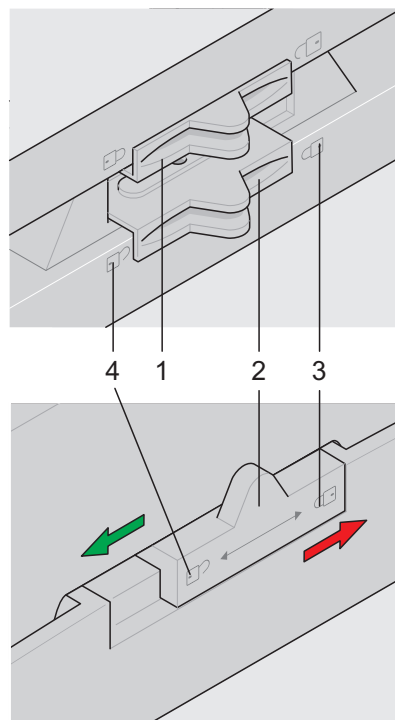

- 1 Regel, frysack
- 2 Regel, kylskåp
- 3 Låsning av dörren
- 4 Öppning av dörren

Bild 84 Lås för kylskåpsdörr, Dometic, serie 7

Öppning av kylskåp Dometic, serie 7:

- ➔ För regeln (Bild 84/1) eller (Bild 84/2) åt vänster (Bild 84/4).
- ➔ Öppna kylskåpsdörren.

Stängning av kylskåp Dometic, serie 7:

- ➔ Stäng kylskåpsdörren.
- ➔ För regeln (Bild 84/1) eller (Bild 84/2) åt höger (Bild 84/3).
Kylskåpet är låst.



Bild 85 Lås för kylskåpsdörr, Dometic, serie 8

Öppning av kylskåp Dometic, serie 8:

- Tryck spärrknappen (Bild 85/1) nedåt och öppna kylskåpsdörren.

Stängning av kylskåp Dometic, serie 8:

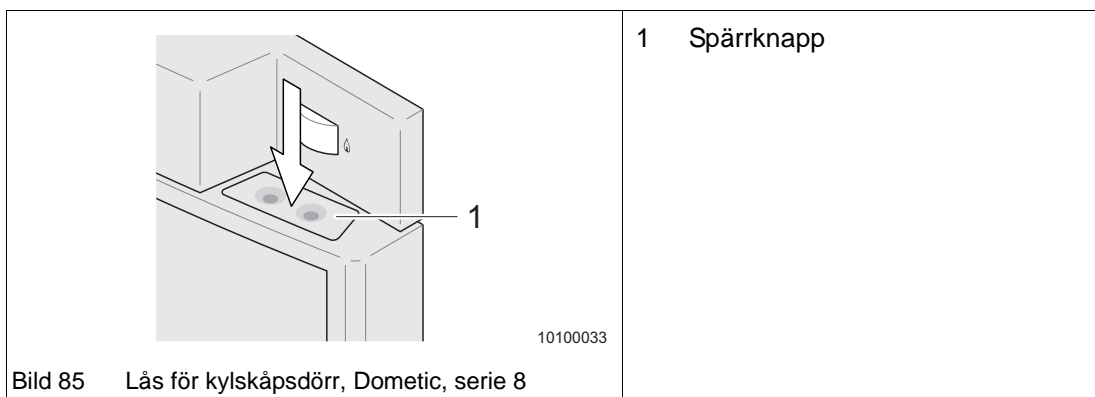
- Kylskåpsdörren har en automatisk låsanordning. Om man stänger kylskåpsdörren och trycker hårt låses den automatiskt.



Bild 86 Lås för kylskåpsdörr, Thetford

Öppning av Thetford-kylskåp:

- Dra i spärren (Bild 86/1) och öppna dörren.

Stängning av Thetford-kylskåp:

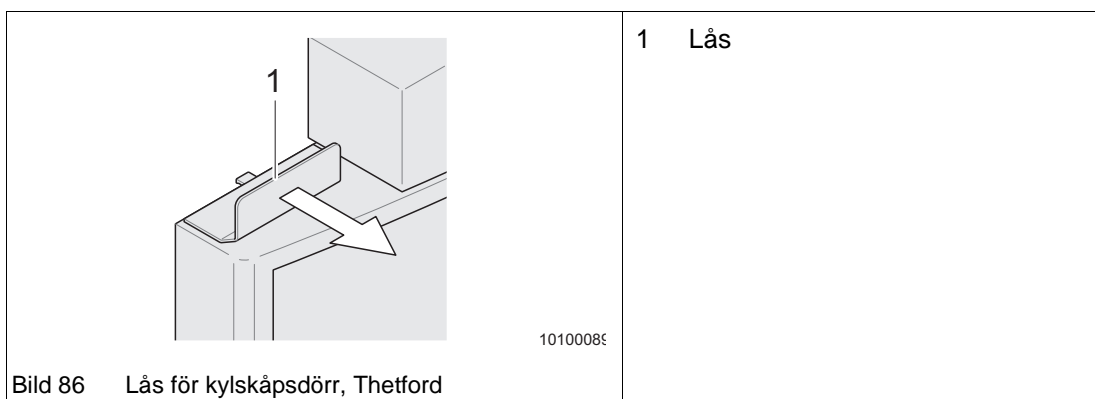
Kylskåpsdörren har en automatisk låsanordning.

- Stäng kylskåpsdörren och tryck den hårt mot karmen.
Därmed spärras dörren automatiskt

15.1.2 Temperatur- och energival

15.1.2.1 Dometic serie 7 med automatiskt/manuellt energival



Bild 87 Manöveranordningar för kylskåp (Dometic serie 7)

- 1 Omkopplare för ramuppvärmning
- 2 Omkopplare/energiväljare
- 3 Dimmer för lysdiodindikering (åtkomlig endast vid öppen dörr)
- 4 Gas-/eltermostat

Ytterligare information finns i de separata bruksanvisningarna från tillverkaren.

15.1.2.2 Dometic serie 8 med manuellt energival och automatisk tändning MES

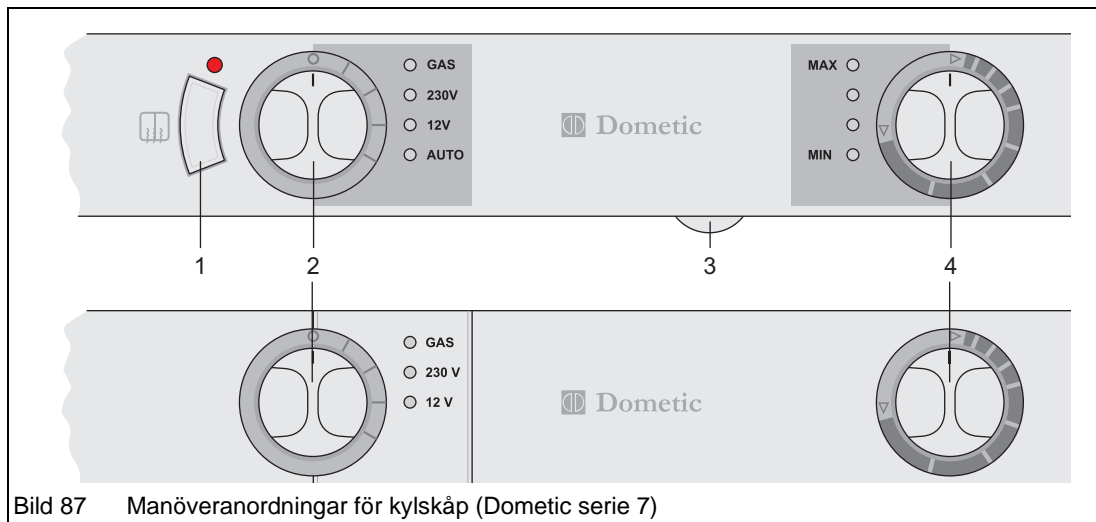

Bild 88 Manöveranordningar för kylskåp (Dometic serie 8)

- 1 Omkopplare/energiväljare
- 2 Lysdiodindikering "Störning"
- 3 Lysdiodindikering "Driftsätt"
- 4 Lysdiodindikering "Temperaturnivå"
- 5 Omkopplare för temperaturinställning

Ytterligare information finns i de separata bruksanvisningarna från tillverkaren.

15.1.2.3 Thetford Premium LCD

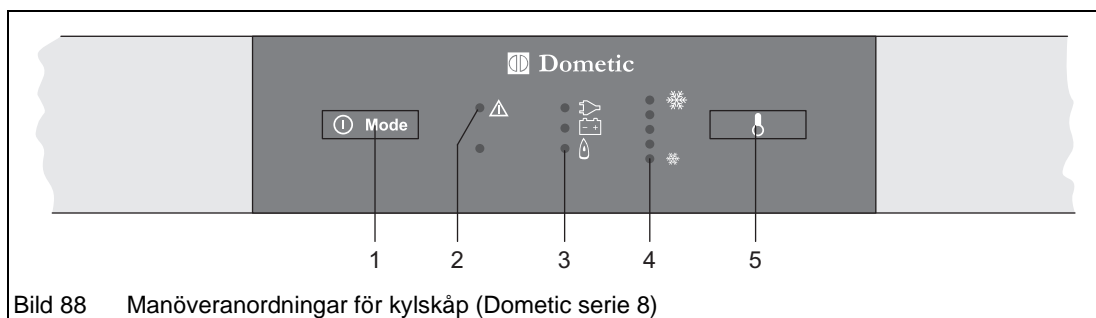

Bild 89 Manöveranordningar för kylskåp och frysfack - Thetford Premium LCD

- 1 Huvudströmbrytare
- 2 Omkopplare "Driftsätt"
- 3 Omkopplare "Kyleffekt"
- 4 LCD-display
- 5 Lysdiod "Driftindikering"

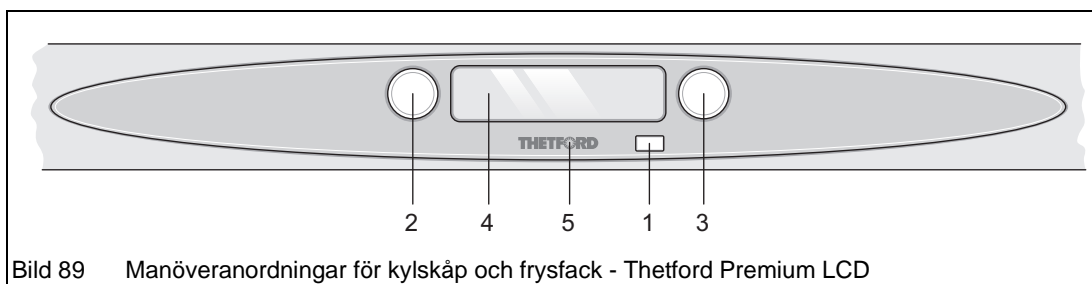

Bild 90 LCD-display

- 1 Driftsätt
- 2 Kyleffekt/Fel/Underhåll

Ytterligare information finns i de separata bruksanvisningarna från tillverkaren.

15.2 Idrifftagning

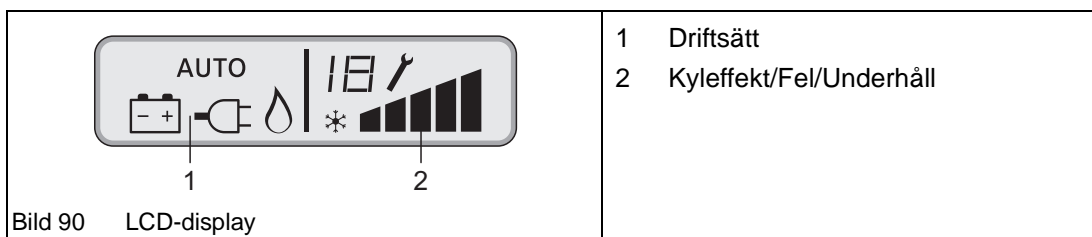
15.2.1 Kantvärmning

Under sommaren, när utetemperaturen och luftfuktigheten är hög, kan kondensat bilda droppar på frysfackets metallkant. För att undvika detta problem är vissa modeller utrustade med kantvärmning på frysfacket.



Obs!

Urladdning av batteriet

- ▲ Kantvärmningen drar kontinuerligt ström från 12 V-systemet. Vid 12 V-matning från startbatteriet, var uppmärksam på lysdiodindikeringen som varnar för att dragbilen står stilla med avstängd motor. Stäng av kantvärmningen.

Start av kantvärmning:

- ➔ Starta kantvärmningen med omkopplare (Bild 87/1). Indikeringslampan är tänd när kantvärmning är aktiv.

15.2.2 12 V-drift

Driftsättet 12 V ska endast användas när dragbilens motor är igång

15.2.3 230 V-drift

Driftsättet 230 V ska endast användas när extern 230 V-matning är ansluten.

Kontrollera före resan vilka spänningar som förekommer i aktuellt land.

15.2.4 Gasoldrift



Fara!

Explosionsfara vid tankning!

- ▲ I närheten av bränslestationer får öppen eld inte förekomma!
→ Stäng av kylskåpet med energiväljaren!



Obs!

Hantering av gasol

- ▲ Använd endast gasol för att driva kylskåpet (kapitel 11.3).
- ▲ På höjder över 1000 m.ö.h. kan det av fysikaliska skäl uppstå tändstörningar. Detta är inget fel!

Kylskåpsdrift med gasol:

- Öppna flaskventilen (Bild 59/1) samt apparatkranen (Bild 61/3) på fördelarblocket.
- Ställ energiväljaren i läget "Gasol".
- Vid kylskåp med manuell energival (MES), tryck på energiväljaren (Bild 88/1) respektive. (Bild 89/ 2) upprepade gånger, tills symbolen "gasoldrift" markeras. Tändningen sker automatiskt.



Anmärkning!

Vid apparater med automatiskt energival (indikeringen visar AES eller AUTO), väljer styrelektroniken gasoldrift endast om inget av de båda elektriska energialternativen är tillgängligt.

Ytterligare information finns i de separata bruksanvisningarna från tillverkaren.

15.2.5 Vinterdrift



Anmärkning!

Sätt på vinterskydden även då husbilen inte ska användas under längre tid, eller om den ska tvättas på utsidan.

Kontroller vid vinterdrift:

- Kontrollera regelbundet att ventilationsöppningarna inte är igensatta av snö, is, löv etc. Vid utetemperaturer under +8 °C bör vinterskydd (ex traustrustning) placeras över ventilationsgallren.

Därmed skyddas kylkretsen mot kall luft.

Ytterligare information finns i de separata bruksanvisningarna från tillverkaren.

15.3 Förvaring av livsmedel

15.3.1 Allmänt

- Ta kylskåpet i drift ca 12 timmar innan livsmedel ska läggas in.
- Lägg endast in svalnat livsmedel. Kontrollera vid köp och transport av livsmedel att det är svalt. Transportera livsmedel i värmeisolerande påsar.
- Öppna kylskåpsdörren så kort tid som möjligt.
- Förvara alltid livsmedel separat och väl förpackat (slutna behållare, aluminiumfolie etc.)
- Placera aldrig varma livsmedel i kylskåpet. Låt först livsmedlet svalna väl.
- Placera känsliga livsmedel närmast kylflänsarna.
- Tänk på att solinstrålning kan få temperaturen i ett stängt fordon att stiga snabbt. Detta kan påverka kylskåpets funktion.
- Säkerställ fri luftcirkulation kring kylskåpet.

15.3.2 Frysack

- Förvara inga kolsyrade drycker i frysacket.
- Frysacket är avsett för att frysa iskuber och för tillfällig förvaring av djupfrysta varor.
- Frysacket är inte lämpligt för infrysning av livsmedel.

15.4 Urdrifftagning



Anmärkning!

Om kylskåpet inte används under längre tid, lämna dörren på glänt. Låsanordningen har ett särskilt spärrläge för detta ändamål.

Ytterligare information finns i de separata bruksanvisningarna från tillverkaren.

16 Toalett



Obs!

Miljöskador

- ▲ Använd endast miljövänliga och biologiskt nedbrytbara toalettkemikalier.
 - Ventilationen avlägsnar lukt, men inte bakterier och gaser. Dessa kan angripa gummilisterna.



Obs!

Materialbrott

- ▲ Sitt inte på toalettlocket.
 - Locket är inte dimensionerat för en människas vikt och kan skadas.



Anmärkning!

- Tillsätt aldrig toalettkemikalier via skjutspjället eller klosetten.
- Lämna inget vatten i klosetten när toaletten inte används. Därmed förhindras obehaglig lukt, men översvämning kan uppstå.
- Använd vattenlösligt toalettpapper för att inte skada mekaniken i septiktanken.
- Om husbilen inte värms vintertid, töm septiktank och vattentank.

Observera vid varje idrifttagning av toaletten:

- ➔ Vid varje idrifttagning av Thetford-toaletten ska alla förberedelser utföras i enlighet med tillverkarens bruksanvisning.
- ➔ Före den första användningen av Thetford-toaletten, fyll revvattentanken med rent vatten 12.1.1).
- ➔ Fyll på lite vatten i septiktanken och tillsätt en miljövänlig och biologiskt nedbrytbar toalettkemikalie. Vid dosering ska tillverkarens anvisningar följas noggrant. Av miljöhänsyn kan toaletten även användas utan kemikalier, men septiktanken måste i så fall tömmas oftare (kapitel 16.2).

16.1 Thetford-toalett C-200 S och C-260 S



Obs!

Skador på vattenpumpen i vinterdrift

- ▲ Vid vinterdrift får toaletten spolas först efter att toaletterummet har värmts väl. Annars kan spolvattenpumpen skadas.
- ▲ Använd inget frostskyddsmedel.



Bild 91 Thetford C-200 S och C-260 S

- 1 Spak för öppning av skjutspjället
- 2 Manöverpanel
- 3 Spolknapp
- 4 Nivåindikering för septiktank
- 5 Automatisk fläkt (extrautrustning)

Före användning:

- ➔ Vrid klossen till önskat läge med båda händerna.
- ➔ Före spolning, öppna skjutspjället med hjälp av spaken (Bild 91/1).
- ➔ Tryck en gång på spolknappen (Bild 91/3) för att aktivera panelen.
- ➔ Tryck åter på spolknappen för att spola lite vatten i klossen.

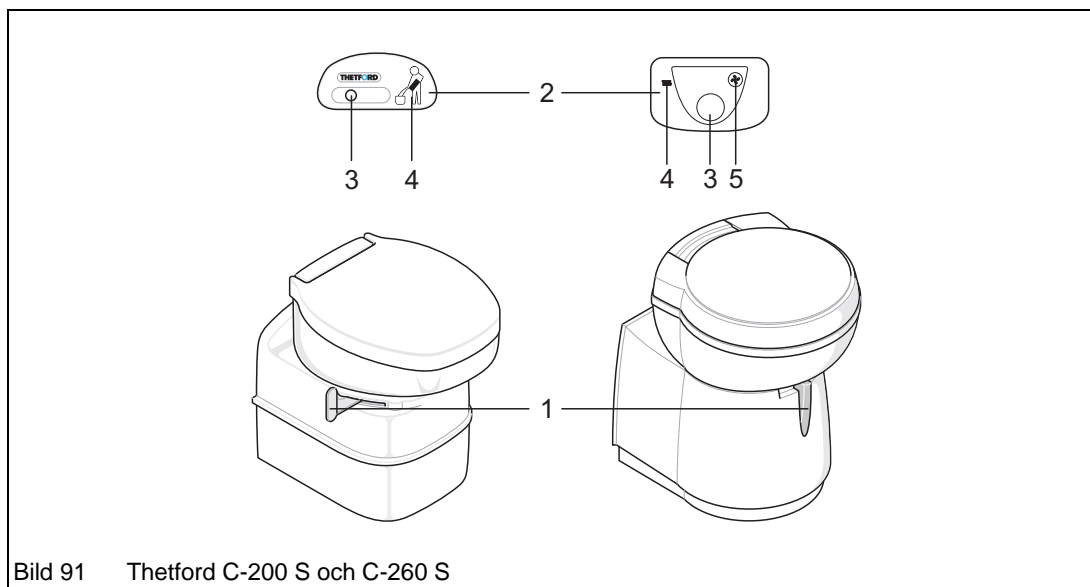
Efter användning:

- ➔ För spaken (Bild 91/1) åt sidan om skjutspjället fortfarande är stängt
- ➔ För att spola, tryck på spolknappen (Bild 91/3) flera sekunder (eventuellt måste manöverpanelen (Bild 91/2) aktiveras på nytt).
- ➔ Efter spolning, stäng skjutspjället med spaken (Bild 91/1).

Ytterligare information finns i de separata bruksanvisningarna från tillverkaren.

16.2 Septiktank



Obs!

Miljöfara

- ▲ Använd endast miljövänliga och biologiskt nedbrytbara toalettkemikalier.
- ▲ Septiktanken får endast tömmas på campingplatser med lämpligt reningsverk och vid särskilda tömningsstationer (t.ex. vid parkeringsplatser för husbilar).

16.2.1 Thetford-toalett C-200 S

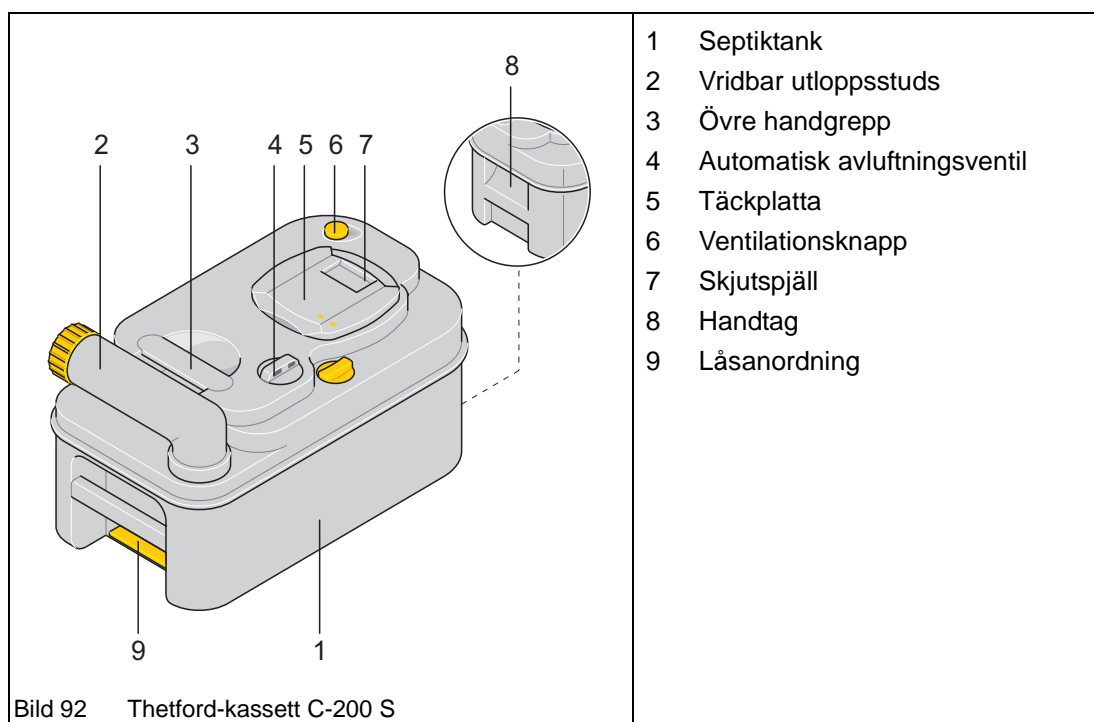

Septiktanken (Bild 92/1) har plats för ca 17 l och måste tömmas senast då nivåindikatorn (Bild 91/4) tänds. Låt inte septiktanken bli alltför full.

16.2.2 Thetford-toalett C-260 S

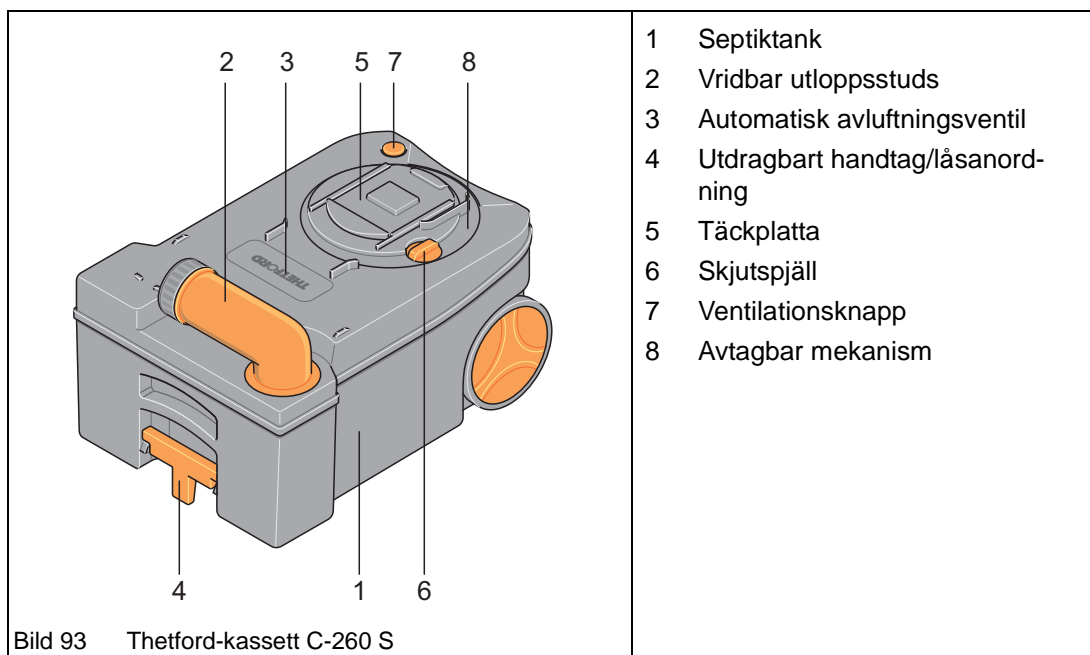

Septiktanken (Bild 93/1) har plats för 18 l och måste tömmas senast då nivåindikatorn (Bild 91/4) tänds. Låt inte septiktanken bli alltför full.

16.2.3 Tömning av septiktanken

Uttagning av septiktank:

- ➔ Stäng skjutspjället (Bild 91/1) i toaletten.
- ➔ Öppna serviceluckan utifrån.
- ➔ Lossa eller ta ut septiktanken med hjälp av låsanordningen (Bild 92/9) eller (Bild 93/4).
- ➔ Vid uttagning av tanken stängs skjutspjället (Bild 92/7) respektive (Bild 93/6) hygieniskt av täckplattan (Bild 92/5) respektive (Bild 93/5).

Töm septiktanken på en tömningsstation:

- ➔ Ställ septiktanken på högkant. Utloppsstudsens (Bild 92/2) respektive (Bild 93/2) måste vara riktad uppåt.
- ➔ Vrid utloppsstudsens (Bild 92/2) respektive (Bild 93/2) uppåt.
- ➔ Skruva av locket från utloppsstudsens.
- ➔ Vid C-200 S: Lyft septiktanken med ena handen i det övre handtaget (Bild 92/3). Fatta med andra handen tag i handtaget (Bild 92/8).
- ➔ Vid C-260 S: Dra handtaget (Bild 93/4) uppåt och transportera septiktanken till tömningsplatsen.
- ➔ Vänd septiktanken så att den töms.
- ➔ Tryck med den andra handens tumme på ventilationsknappen (Bild 92/6) respektive (Bild 93/7).

Tryck på ventilationsknappen först när utloppsstudsens pekar nedåt. Genom att trycka på ventilationsknappen kan man tömma septiktanken utan stänk.

- ➔ Rengör septiktanken noggrant med vatten.

- Rengör även skjutspjället med vatten.
- Tillsätt därefter toalettkemikalier i septiktanken.
På insidan av utloppsstudsens lock sitter en mätbägare.
Med hjälp av kemikalier bryts fekalier snabbt ner, obehaglig lukt förebyggs och tanken hålls ren.
- Montera tillbaka tanken.
- Stäng serviceluckan.

Ytterligare information finns i de separata bruksanvisningarna från tillverkaren.

16.3 Urdrifftagning av toalett



Anmärkning!

Om husbilen inte värms vintertid, töm septiktank och vattentank.

Urdrifftagning av toalett:

- Ställ en tillräckligt stor behållare under vattentankens utloppsstuds.
- Avlägsna propparna, töm vattentanken helt och låt den torka (kapitel 12.1.1).
- Töm septiktanken (kapitel 16.2).
- Lämna utloppsstudsens öppen så att tanken kan torka.
- Rengör toaletten (kapitel 19.2).
- Rengör alla tätningar och behandla dem med vårdande medel för tätningar.

Ytterligare information finns i de separata bruksanvisningarna från tillverkaren.

17 Vintercamping

17.1 Resa vintertid

Vintercamping blir allt mer populärt. En **ADRIA**husbil är vinterbonad. Följ nedanstående anvisningar så blir vinterresan med husbilen ett rent nöje.



Anmärkning!

Förse husbilen med vinterdäck och ta med snökedjor. Snökedjor får inte användas med aluminiumfälgar.

Observera vid vintercamping:

- Skaffa information om väglag och väder.
- Undvik mycket branta vägar.
- Välj campingplatser noggrant och planera för ankomst i dagsljus.
- Kontrollera noggrant däckens mönsterdjup och tryck (Tab. 22-1).
- Fyll på vinterspolarvätska och ta med en reservflaska.
- Före körning, befria tak, fönster, speglar, lampor och hjulhus från snö och is.
- Varmkör inte motorn utan kör iväg försiktigt så snart motorn har startat.
- Vid vintercamping ska endast tvåflasksystem med propan användas (kapitel 11.3).
- Planera tillräckligt gasolförråd.

Uppställning av fordon:

- Avlägsna snö från parkeringsplatsen före uppställning.
- Ställ inte husbilen under träd. Fallande grenar och isbitar kan skada taket.
- Kontrollera regelbundet underlaget och förebygg att hjulen sjunker vid töväder.
- Använd hjulblock för att säkra husbilen mot att rulla iväg. Lossa parkeringsbromsen så att den inte fryser fast.
- Efter körning på saltade gator måste hela husbilen, särskilt undersidan, rengöras.
- Förhindra vitrost på varmgalvaniserade delar genom att sörja för god luftväxling. Vatten måste kunna rinna av.
- Förlägg 230 V-kabeln så att den inte kan frysa fast eller skadas vid snöröjning.

17.2 Vinterdrift



Fara!

Kvävningsrisk

- ▲ Använd inte katalytiska ugnar eller infravärmare i husbilen. Sådan utrustning förbrukar syre.



Obs!

Risk för frostsador

- ▲ Vid frostrisk, förvara inga vätskor i uppvärmd husbil.
- ▲ Om husbilen står parkerad länge i låg temperatur och värmen är avstängd kan vattenledningar och vattentankar frysa sönder.
- ▲ Vid frostrisk, töm smutsvattensystem.
- ▲ Om husbilen ska stå parkerad kallt, rengör vattensystemet, spola igenom det, töm det och låt det torka väl.
- ▲ Om husbilen inte är uppvärmd, låt alla kranar stå öppna även om vattensystemet är tomt. Blandare med lägen för "Varmt" och "Kallt" ska tömmas i båda lägena och därefter lämnas öppna i mittläget (kapitel 12.3).

Husbilen är isolerad och vid korrekt användning fullt vinterbonad. Vattensystemet är förlagt inuti husbilen.

Snö och is på husbilen kan väga flera hundra kilo, vilket minskar dess lastkapacitet.

Kondensbildningen ökar vintertid på grund av stora temperaturskillnader och fuktiga föremål (t.ex. skidkläder) i husvagnen.

Varm luft tar upp mera fuktighet än kall luft. När luften i husbilen blir kallare bildas kondens på kalla ytor (fönster, fönsterramar och förvaringslådor). Åtgärda detta genom god uppvärmning och ventilation.

Täck förarhyttens fönster med termomattor. Därmed hålls de fria från snö, is och imma.

Observera vid vinterdrift:

- ➔ Ventilationsöppningarna får inte vara täckta av snö och is. Avlägsna snö från husbilens undersida, så att värmaren får tillräckligt med luft.
- ➔ Håll tak, markiser (extrautrustning) och förtält (extrautrustning) fria från snö och is (kapitel 2.8).
- ➔ Håll värmarens skorsten fri från hinder. Sätt på en skorstensförlängning (extrautrustning).
- ➔ Sörj för god ventilation (luftcirkulation) och uppvärmning. Håll alltid ventilationsöppningarna fria.
- ➔ Använd förtältet som vindfång och för att förvara fuktiga föremål, t.ex. skidkläder.
- ➔ Vid värmning av husbilen, håll alla skåpdörrar, luckor och lådor öppna för att undvika kondensbildning.
- ➔ Torka bort eventuell kondens.
- ➔ Lyft och torka dynorna varje dag.
- ➔ Öppna fönster och takluckor vid matlagning.
- ➔ Undvik att använda stora elförbrukare. Matningskapaciteten på campingplatser är begränsad.

→ Se till att utloppsroret för smutsvatten inte fryser ihop (kapitel 12.3).

17.3 Checklista, vintercamping

Checklista för vintercamping	✓
Vinterdäck (mönsterdjup minst 4 mm)	
Talk och vaselin för gummilister	
Nya torkarblad (även reservblad)	
Frostskyddsmedel i spolärvätskan (och extra flaskor)	
Snöskyffel, borste med långs skaft	
Teleskopstege	
Låsspray	
Handborste	
Defrosterspray, isskrapa av plast	
Imskyddsduk för vindruta	
Varselväst	
Paraply	
Ficklampa, pannlampa	
Hjulblock, arbetsunderlag (sittunderlag), arbetshandskar	
Hopfällbar spade	
Starthjälpmedel (bogserlina), sandsäck, grus	
Snökedjor (ej vid lättmetallfälgar), Autosocks eller liknande.	
Reservlampor	
Startkablar	
Vinterskydd för ventilationsgaller	
Termomattor/-överdrag för förarhytt	
Förtält	
Vintersängkläder	
Vattenkanna	
Frostskyddsmedel till smutsvattentank (t.ex. koksalt)	
Uppvärmningsband (för att töa upp frusna rörledningar)	
Tråg eller rulltank för smutsvatten	

Tab. 17-1 Checklista för vintercamping

18 Urdrifftagning



Anmärkning!

Om underhålls- och skötselanvisningarna följs, liksom checklistan för urdrifftagning, kan husbilen stå i det fria året runt.

18.1 Checklista, tillfällig urdrifftagning av husbilen:

	Åtgärd	✓
Bostadsdel	Ventilationsöppningarna samt takventilen får aldrig täckas över.	
	Tvätta husbilen grundligt och vaxa den.	
	Bättra lackskador. Din ADRIA -återförsäljare föreslår gärna lämpliga produkter.	
	Flytta husbilen med ett intervall på 4 veckor för att undvika skador på däck och hjullager. Säkra alltid husbilen med hjulblock.	
	Kontrollera regelbundet däcktrycket.	
	Lossa parkeringsbromsen.	
	Skydda däcken mot solstrålning.	
	Ventilera husbilen grundligt med ett intervall på 4 veckor. Om husbilen parkeras i slutet lokal måste minst två fönster lämnas öppna.	
	Ventilera underredet väl.	
	Täck över skorstenen i mån av möjlighet.	
	Om husbilen täcks över med en skiva, se till att luft kan cirkulera ovanför taket. Skivan får inte ligga direkt mot taket, den kan klibba fast. Lägg tunna träribbor på taket för att säkerställa luftcirkulation.	
Elsystem	Start- och bostadsdelsbatterierna ska laddas under minst 24 h.	
	Koppla loss kablarna från bostadsdelsbatteriet.	
Gasolsystem	Stäng flaskventilen på gasolflaskan.	
	Stäng apparatkranarna till alla apparater.	
	Ta ut alla gasolflaskor ur gasolskåpet och förvara dem säkert.	
	Förslut gasolslangens öppna ände, så att insekter och smuts inte kan komma in.	
Vattensystem	Töm hela vattensystemet. Rengör systemet noggrant och torka ur det.	
	Lämna alla blandare, tömningskranar och tömningsventiler öppna. Blandare med lägen för "Varmt" och "Kallt" ska tömmas i båda lägena och därefter lämnas öppna i det ena.	

	Åtgärd	✓
	I vattentanken kan det bildas bakterier och alger. Var därför noga med att efter varje resa tömma tanken, rengöra den väl (kapitel 12.3) och låta den torka helt. Vi rekommenderar att desinfektionsmedel används i vattentanken. Din ADRIA -återförsäljare ger gärna råd.	
Inbyggda apparater	Töm och rengör kylskåpet. Låt kylskåpsdörren samt luckan till eventuellt frysack stå på glänt. Anvisningar för tillfällig urdrifftagning av inbyggda apparater finns i de separata bruksanvisningarna.	
Bostadsdel	Lämna alla skåpdörrar, förvaringsfack, stolslådor och sänglådor öppna. Rengör bostadsdel och förvaringsutrymmen.	
	Ställ upp alla dynor så att luft kan cirkulera, eller förvara dem inomhus. Kontrollera att alla ventilationsöppningar är öppna och inte blockerade.	

Tab. 18-1 Checklista, tillfällig urdrifftagning av husbilen

18.2 Urdrifftagning över vinter

Vid urdrifftagning över vinter krävs följande åtgärder, förutom de tidigare nämnda:

	Åtgärd	✓
Bostadsdel	Avlägsna snö från taket efter varje snöfall. Värm upp och vädra husbilen grundligt med ett intervall på 4 veckor. Smörj alla gångjärn, spärrar och lås. Smörj alla gummilister med talk eller vaselin. Smörj alla låscylindrar med grafitpulver. Montera vinterskydd för kylskåpsventilation (extrautrustning).	
Elsystem	Start- och bostadsdelsbatterierna ska laddas under minst 24h. Montera ur bostadsdelsbatteriet och förvara det frostfritt. Underhållsladda startbatteriet och det separat förvarade bostadsdelsbatteriet varje månad.	
Inbyggda apparater	Anvisningar för urdrifftagning över vinter av inbyggda apparater finns i de separata bruksanvisningarna.	
Bostadsdel	Kontrollera att alla ventilationsöppningar är öppna och inte blockerade. Förvara alla dynor inomhus. Ställ upp en luftavfuktare och kontrollera den regelbundet.	

Tab. 18-2 Checklista, urdrifftagning över vinter

18.3 Idrifftagning efter stillestånd

För idrifftagning efter stillestånd måste följande åtgärder vidtas:

	Åtgärd	✓
Bostadsdel	Ta bort skiva och eventuella träribbor från taket.	
	Låt en verkstad kontrollera bromsarna om husbilen har stått oanvänd längre tid (ca 10 månader).	
	Kontrollera däcktrycket, även reservhjul (extrautrustning).	
	Ta bort eventuellt lock från skorstenen.	
	Ta bort vinterskydd för kylskåpsventilation (extrautrustning).	
	Kontrollera funktionen hos alla dörrar, fönster, spjäll och luckor.	
	Kontrollera alla yttre lås (t.ex. ingångsdörrar, tankstudsar, luckor osv.) med avseende på funktion.	
Elsystem	Anslut start- och bostadsdelsbatteriet på nytt. Start- och bostadsdelsbatterierna ska laddas under minst 24h.	
Gasolsystem	Fixera gasolflaskorna i gasolskåpet och anslut dem.	
	Låt en verkstad kontrollera gasolsystemet om husbilen har stått oanvänd längre tid (ca 10 månader).	
Elsystem	Kontrollera funktionen hos elsystemet (t.ex. belysning, eluttag) och alla inbyggda apparater (t.ex. kylskåp).	
Vattensystem	Spola igenom vattensystemet med rikligt med rent vatten. Låt vattenkranarna stå öppna.	
	Stäng alla vattenkranar och tömningsventiler.	
	Kontrollera täthet och funktion hos alla vattenkranar och tömningsventiler.	
Inbyggda Apparater	Anvisningar för idrifftagning av inbyggda apparater finns i de separata bruksanvisningarna.	
	Kontrollera alla inbyggda apparater (t.ex. kylskåp, gasolhäll, värmare osv.) med avseende på funktion.	
Bostadsdel	Lägg tillbaka alla dynor.	
	Ta bort luftavfuktaren.	

Tab. 18-3 Checklista, idrifftagning efter stillestånd

19 Rengöring och skötsel

19.1 Rengöring och skötsel - utvändigt

Husbilens ytterskikt av glasfiberarmerad polyester är genomfärgat från fabrik, dvs. inte målat. Vi rekommenderar följande procedurer för skötsel av husbilen.



Varning!

Risk för personskador och skador på husbilen.

- ▲ Den främre delen av husbilens tak är inte dimensionerad för en stående människas vikt.
- ▲ Det förhöjda taket över sovhytten, respektive fronthuvun på delvis integrerade fordon, får inte beträdas.
- ▲ Takpåbyggnader och takinbyggnader som t.ex. takhuvor, lastrelingar etc. får inte beträdas.
- ▲ Endast den bakre delen av husbilens tak är avsett att gå på.



Anmärkning!

- Tvätta aldrig husbilen i en automattvätt. De roterande borstarna kan repa fönstren av akrylglas.
 - Vid rengöring med högtryckstvätt, gå inte närmare husvagnens yta än ca 70 cm.
 - Rikta inte vattenstrålen direkt mot dörrar, fönster, luckor och ventilationsöppningar. Vattnen kan tränga in i husbilen genom ventilationsspalten mellan glashuv och ram.
 - Spruta inte mot dekorfolier - de kan lossna.
 - Rikta inte vattenstrålen direkt mot elektriska komponenter och kontaktdon.
 - Använd inte glasputs, abrasiva produkter eller organiska lösningsmedel. Det kan orsaka sprickor och försprödningar i akrylmaterialet.
 - Undvik allt som kan orsaka repor.
 - Undvik stor kraft vid öppning och stängning av fönster.
- ➔ Tvätta husbilen med rikliga mängder handvarmt vatten med rengöringsmedel. Eftertorka noga med sämskskinn.
 - ➔ Lämpliga rengöringsmedel och -tillsatser finns hos din **ADRIA**-återförsäljare.
 - ➔ Avlägsna genast fågelspillning, kåda, bärfläckar, vintersalt, havssalt och liknande.
 - ➔ Fönster får endast tvättas med rikligt med handvarmt vatten och lite diskmedel.
 - ➔ Smörj alla gummilister på dörrar, fönster och luckor med talk eller vaselin.
 - ➔ Kontrollera tillståndet hos underredesskyddet en gång per år. Vid skadat underredesskydd, kontakta din **ADRIA**-återförsäljare.
 - ➔ Chassit är varmgalvaniserat. Angreppspunkter för rost (t.ex. stenskott och andra småskador) kan bättras med zinkfärg.
 - ➔ Efter körning vintertid på saltade vägar ska varmgalvaniserade ytor och aluminiumkomponenter rengöras noggrant och spolade med rent vatten.
 - ➔ Förhindra vitrost på varmgalvaniserade delar (endast en utseendefråga) genom att sörja för god luftväxling under husbilen. Vattnen måste kunna rinna av.
 - ➔ Vid uppehåll nära havet, spola av husbilen regelbundet med sötvatten.

- Lackerade ytor på husbilen kan behandlas med konventionellt fordonsvax. Följ anvisningarna från tillverkaren.
- Behandla polyesterkomponenterna årligen med tvåkomponentsvax. Följ anvisningarna från tillverkaren.
- Observera gällande miljöskyddsregler vid rengöring och vård av husbilen.

19.1.1 Rengöring av akrylglasfönster (sidofönster, takhuvar)



Anmärkning!

- Tvätta aldrig husbilen i en automattvätt. De roterande borstarna kan repa fönstren av akrylglas.
- Vid rengöring med högtryckstvätt, gå inte närmare husvagnens yta än ca 70 cm.
- Rikta inte vattenstrålen direkt mot dörrar, fönster, luckor och ventilationsöppningar. Vattnen kan tränga in i husbilen genom ventilationsspalten mellan glashuv och ram.
- Använd inte glasputs, abrasiva produkter eller organiska lösningsmedel. Det kan orsaka sprickor och försprödningar i akrylmaterialet.
- Undvik allt som kan orsaka repor.
- Undvik stor kraft vid öppning och stängning av fönster.



Anmärkning!

Det kan bildas kondens mellan akrylglasfönstrens glasytor. Kondensen avdunstar av sig själv. Detta sker dock långsamt.

Akrylglasfönster är mycket känsliga och ska rengöras med största försiktighet. Om rengöringsanvisningarna inte följs gäller inte garantin.

- Rengör fönstren endast med varmt vatten och en mjuk och ren svamp eller trasa.
- Vid kraftiga föroreningar kan milt handdiskmedel tillsättas vattnet, så att fönstret kan hållas rent och fritt från elektrostatiska partiklar.
- Vid kraftiga föroreningar rekommenderas ett speciellt rengöringsmedel för akrylglas som finns hos din **ADRIA**-återförsäljare.
- Använd inga abrasiva produkter. Annars kan plastytorna repas.
- Efter rengöring av husbilen, spola av alla akrylglasfönster med rent vatten.
- Behandla gummilisterna med kalk.
- Smörj alla rörliga delar, som gångjärn och luckor, regelbundet med ett syrafritt fett (t.ex. Ballistol).
- Inget vatten får tränga in i mekaniska delar.
- Insektsskydd och mörkläggningsgardiner kan rengöras med en mjuk borste. Kraftiga föroreningar kan avlägsnas med vatten och milt handdiskmedel. Låt insektsskydd och mörkläggningsgardiner torka väl.

19.1.2 Rengöring av plastkomponenter

- Rengör plastkomponenter endast med varmt vatten, milt handdiskmedel och en mjuk och ren svamp eller trasa. Vattnet får innehålla max 2 % rengöringsmedel.
- Använd inga abrasiva produkter. Annars kan plastytorna repas.
- Fela och oljiga fläckar kan behandlas med etyl-, isopropyl- eller isobutylalkohol. Organiska lösningsmedel (t.ex. aceton, metanol eller etanol) kan skada materialet.

- ➔ Plastkomponenter kan få spänningssprickor av vissa medier. Andra kemikalier kan få plastkomponenterna att svälla eller mjukna. Därför bör plastkomponenter utsättas för lösningsmedel endast kortvarigt (max 2 minuter) och vid rumstemperatur.
- ➔ Undvik att klämma fast eller belasta plastkomponenter mekaniskt under rengöring. Annars kan de deformeras.

19.2 Rengöring och skötsel - innerutrymme



Anmärkning!

Solstrålningen kan få plastkomponenter att gulna. Det innebär ingen kvalitetsförsämring.



Anmärkning!

- För rengöring av husbilen får endast milda konventionella rengöringsmedel användas. Din **ADRIA**-återförsäljare ger gärna råd.
- Använd inga frätande eller abrasiva rengöringsmedel.
- Undvik alla produkter som kan orsaka repor.

19.2.1 Rengöring av plastkomponenter



Varning!

Skaderisk på grund av frätande ämnen

- ▲ Undvik att låta syror komma i kontakt med ögon och slemhinnor. Undvik hudkontakt!
- ▲ Avlägsna kalkavlagringar på ytor endast med kraftigt utspädda konventionella syror, t.ex. ättiksyra.

- ➔ Rengör plastkomponenter endast med varmt vatten, mildt handdiskmedel och en mjuk och ren svamp eller trasa. Vattnet får innehålla max 2 % rengöringsmedel.
- ➔ Använd inga abrasiva produkter. Annars kan plastytorna repas.
- ➔ Fela och oljiga fläckar kan behandlas med etyl-, isopropyl- eller isobutylalkohol. Organiska lösningsmedel (t.ex. aceton, metanol eller etanol) kan skada materialet.
- ➔ Plastkomponenter kan få spänningssprickor av vissa medier. Andra kemikalier kan få plastkomponenterna att svälla eller mjukna. Därför bör plastkomponenter utsättas för lösningsmedel endast kortvarigt (max 2 minuter) och vid rumstemperatur.
- ➔ Undvik att klämma fast eller belasta plastkomponenter mekaniskt under rengöring. Annars kan de deformeras.
- ➔ Använd avhärdat vatten för att undvika kalkavlagringar. Kalkavlagringar på ytor kan avlägsnas med kraftigt utspädda syror, t.ex. ättiksyra.

19.2.2 Möbelskötsel

- ➔ Möblerna kan rengöras med mjuka trasor och konventionell möbelpolish.
- ➔ Tvätta arbetsytorna med vatten och mildt handdiskmedel eller allrengöringsmedel.
- ➔ Rengör textiltillförvaringsutrymmen med skumrengöringsmedel.

19.2.3 Skötsel av dynor, gardiner och insektsskydd

- ➔ Mindre fläckar på dynor kan avlägsnas med ett konventionellt skumrengöringsmedel eller med skum från ett mildt handdiskmedel.

- Tvätta inte dynorna.
- Utsätt inte dynorna för direkt solljus - de kan blekas.
- Välj kemtvätt för att avlägsna större fläckar och kraftiga föroreningar.
- Gardiner och insektsskydd får endast kemtvättas.
- Insektsskydd och vikkardiner kan dammas med en mjuk borste och dammsugas med möbelmunstycke.
- Feta fläckar på vikkardiner kan avlägsnas med vatten och mild såpa.

19.2.4 Skötsel av PVC-golv och mattor (extrautrustning)



Obs!

Risk för skador

- ▲ Lägg inte tillbaka mattor på vått PVC-golv. Mattorna klistras fast vid golvet och kan riva upp PVC-ytan.
- ▲ Dessutom kan det bildas mögel mellan mattor och golv.
- Våttorka PVC-golv med konventionellt rengöringsmedel och låt torka väl. Använd inte vax.
- Använd inte abrasiva produkter.
- Dammsug mattan.
- Behandla fläckar med mattskum.

19.2.5 Köksrengöring

19.2.5.1 Rengöring av arbetsytor och diskbänk

- Tvätta arbetsytorna med vatten och mildt handdiskmedel eller allrengöringsmedel. Torka väl.
- Rengör diskbänken med konventionellt rengöringsmedel.

19.2.5.2 Rengöring av gasolhällen



Obs!

Skador på gasolhällen

- ▲ Inget vatten eller rengöringsmedel får komma in i gasolbrännarna. Vatten kan skada gasolhällen.
- ▲ Använd inga abrasiva produkter. Annars kan ytorna repas.
- Låt gasolhällen svalna före rengöring.
- Rengör endast med mjuka fuktiga trasor.
- Rengör gasolhällens glaslock (extrautrustning) med glasputs.

19.2.5.3 Rengöring av ugn



Obs!

Skador på tätningar och ytor

- ▲ Låt inte luckans tätning komma i kontakt med olja eller fett.
 - ▲ Använd inga abrasiva produkter. Annars kan ytorna repas.
- Rengör kylskåpet invändigt och utvändigt innan det tas i drift, och därefter med regelbundet intervall.
 - Använd endast mjuka trasor. Rengör kylskåpet endast med mildt hushållsrengöringsmedel.
 - Skölj därefter ugnen med rent vatten och torka av den väl.

19.2.5.4 Rengöring av kylskåp



Obs!

Skador på tätningar och ytor

- ▲ Använd inga abrasiva, partikelhaltiga eller alkaliska rengöringsmedel.
 - ▲ Låt inte luckans tätning komma i kontakt med olja eller fett.
 - ▲ Använd inga abrasiva produkter. Annars kan ytorna repas.
- Rengör kylskåpet invändigt och utvändigt innan det tas i drift, och därefter med regelbundet intervall.
 - Använd endast mjuka trasor. Rengör kylskåpet endast med mildt hushållsrengöringsmedel.
 - Skölj därefter kylskåpet med rent vatten och torka ut det väl.
 - Avlägsna damm från kylskåpets köldaggregat en gång per år. Använd en borste eller mjuka trasor. Aggregatet är åtkomligt via det övre ventilationsgallret.

19.2.5.5 Rengöring av tvättrum



Obs!

Skador på ytor

- ▲ Tvättrum och toalett får inte rengöras med organiska lösningsmedel eller alkoholhaltiga produkter. Använd inga abrasiva produkter.
 - Annars kan plastmaterialet få sprickor eller försprödas.
 - ▲ Häll inga frätande ämnen eller hett vatten i avloppen.
 - I båda fallen kan rör och pump skadas.
 - ▲ Låt inte luckans tätning komma i kontakt med olja eller fett.
 - ▲ Använd inga abrasiva produkter. Annars kan ytorna repas.
 - ▲ Använd inte ättiksyra för avkalkning av toalett och rörsystem. Använd endast konventionella avkalkningsmedel som inte angriper plast.
 - Din **ADRIA**-återförsäljare ger gärna råd.
- Rengör tvättrum och toalett med en liten mängd varmt vatten, en mjuk trasa eller svamp samt mildt konventionellt rengöringsmedel.

- Rengör toalettutrymmet med en fuktig trasa och mildt rengöringsmedel.
- Tätningarna på septiktanken, avluftningsröret och locket samt toalettens skjutspjäll måste regelbundet rengöras med mildt plastrengöringsmedel.

19.2.5.6 Rengöring av vatten- och smutsvattentank samt septiktank.

- Rengör vattentanken och vattenledningarna grundligt före varje fyllning med konventionellt rengöringsmedel. Skölj rikligt med vatten.
- Om husbilen ska tas ur drift, rengör vattensystemet, spola igenom det, töm det och låt det torka väl (kapitel 12.3).

20 Inspektion och underhåll

20.1 Inspektionsarbeten



Anmärkning!

En husbil måste, liksom alla vägfordon, kontrollbesiktigas med visst intervall.



Anmärkning!

Använd endast originalreservdelar från respektive tillverkare.

- Inspektions- och underhållsarbeten (kapitel 20.3 och 20.4) måste utföras med regelbundet intervall.
- Vissa underhålls- och inspektionsarbeten kräver speciella fackkunskaper och måste utföras på auktoriserad verkstad.
- Regelbundet underhåll bevarar ett högt andrahandsvärde hos husbilen.

20.2 Bromsar



Varning!

Risk för personskador samt allvarliga skador på fordonet

- ▲ Kontrollera bromsarna regelbundet.
- ▲ Reparation och inställningar av bromsarna får endast utföras vid verkstad!

Förslitningen av bromsbeläggen beror på körsättet.

- Vid onormal bromsfunktion (oregelbunden bromsning eller bristande bromstryck) kontakta reparationsverkstad omgående.
- Kör försiktigt och förutseende.
- Undvik kraftiga inbromsningar.
- Låt kontrollera bromsarna regelbundet.

20.3 Underrede

Förutom vad som föreskrivs av tillverkaren av basfordonet ska följande underhållsåtgärder utföras:

Åtgärd	Intervall
Kontrollbesiktning av husbilen	I enlighet med gällande lagar i registreringslandet
Kontroll av bromssystemet i auktoriserad verkstad.	Varje år
Kontroll av underredesskyddet	Varje år
Kontroll av hjulmuttrarnas åtdragningsmoment	Varje månad
Kontroll av startbatteriets laddningsnivå	Varje månad
Kontroll av mönsterdjup och däcktryck	Före körning
Kontroll av ytterbelysning	Före körning

Tab. 20-1 Underhålls- och inspektionsplan för underrede

Ytterligare information finns i den separata bruksanvisningen från tillverkaren.

Vid husbilar som används sällan utförs dessa underhållsarbeten årligen eller inför färd.

20.4 Bostadsdel

Åtgärd	Intervall
Överlämnandekontroll	Före överlämning
Byte av gasolregulator och gasolslang	Vart 10:e år
Provning av gasolsystem	Vartannat år
Täthetsprovning	I enlighet med garantivillkoren
Inspektion av bostadsdel	Varje år
Kontroll av elsystem	Varje år
Kontroll av gasolsystem	Varje år
Kontroll av skruvförbanden till takhuvarna	Varje år
Gnid in tätningarna till dörrar, fönster och takhuvar med talk	Varje år
Rengöring och infettning av rörliga delar hus trappsteget (extrautrustning) och stödbenen (extrautrustning).	Två gånger om året
Kontroll av täthet och fixering av vattenledningar och kopplingar	Två gånger om året
Kontroll av bostadsdelsbatteriets laddningsnivå	Varje månad

Tab. 20-2 Underhålls- och inspektionsplan för bostadsdel

20.5 Kontrollera vätskenivåer och fyll på vid behov

Aktuella vätskor

- Motorolja
- Bromsvätska
- Kylvatten
- Spolarvätska
- Servostyrningsolja
- Kylmedium för klimatsystem (extrautrustning)
- Värmebärare för Aldes värmesystem (extrautrustning)

Procedurerna för kontroll av vätskenivåer beskrivs i originalbruksanvisningarna från respektive apparattillverkare.

20.5.1 Kontrollera värmebärarnivån i Alde-varmvattenberedaren och fyll på vid behov

i Anmärkning!

- Undvik bubbelbildning.
- Ställ alltid husbilen vågrät.

Expansionskärl till Alde-varmvattenberedaren sitter vanligtvis i klädsåpet.

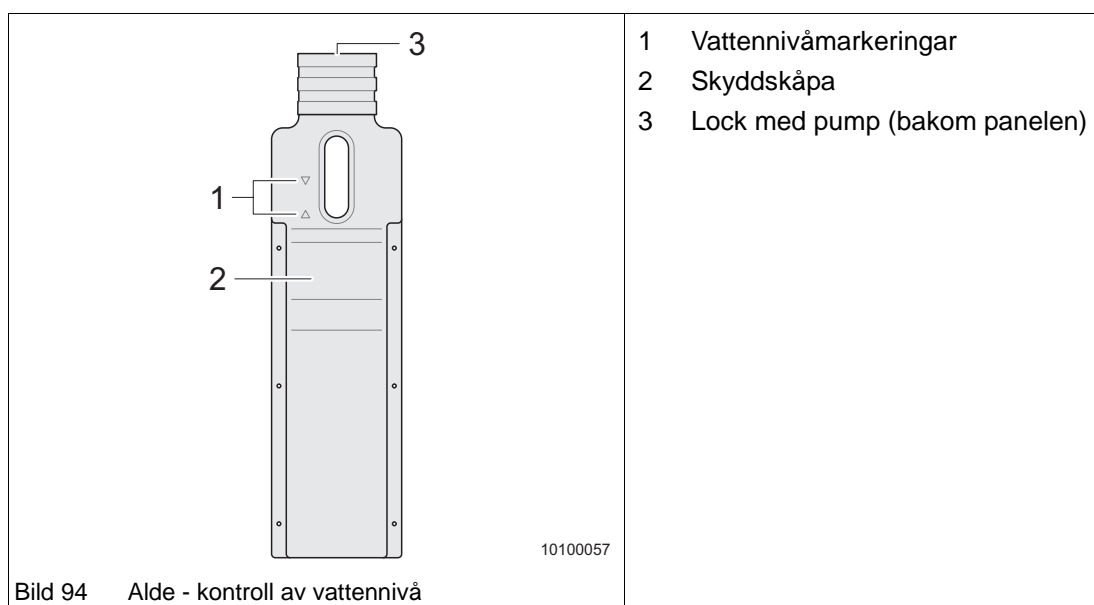

Kontroll av vattennivå:

- ➔ Stäng av Alde-varmvattenberedaren via manöverpanelen
- ➔ Låt vattnet svalna.
- ➔ Kontrollera om vattennivån ligger mellan de båda markeringarna (Bild 94/1).

Fyll på vatten:

- ➔ Ta av skyddskåpan (Bild 94/2).
- ➔ Skruva av locket (Bild 94/3) och dra långsamt upp locket med cirkulationspumpen.
- ➔ Kontrollera frostskyddskoncentrationen. Frostskyddskoncentrationen ska vara 40 %, motsvarande -25 °C.
- ➔ Fyll på vatten med frostskyddsmedel till ca 1 cm över min-markeringen. Undvik bubbelbildning.

21 Felavhjälpning

Observera följande information vid felsökning och åtgärder.

Om du inte kan åtgärda en störning själv, kontakta kundtjänsten hos din **ADRIA**-återförsäljare, eller aktuell tillverkare (t.ex. värmare = Truma, toalett = Thetford, osv.).



Varning!

Risk för personskador samt allvarliga skador på fordonet

- ▲ Reparation av husbilen och dess bromsar får endast utföras vid verkstad.

21.1 Hjulbyte

21.1.1 Säkra husbilen

- ➔ Flytta om möjligt husbilen från körfältet.
- ➔ Bär varningsväst (olika regler gäller i olika länder).
- ➔ Ställ ut varningstriangel och eventuellt varningsljus.
- ➔ Dra åt parkeringsbromsen eller lägg in backväxeln.
- ➔ Säkra alltid husbilen med hjulblock.

21.1.2 Fordon med punkteringspray (extrautrustning)



Varning!

Hälsofara

- ▲ Sprayburken innehåller etylenglykol och **får inte användas av astmatiker**.
 - ➔ Andas inte in ångorna under reparation.
- ▲ Undvik kontakt med ögon, hud och kläder.
 - ➔ Vid hudkontakt, skölj med rikligt med vatten.
 - ➔ Vid allergisk reaktion, sök läkare omedelbart.



Anmärkning!

- Med punkteringspray går det att reparera däck vars slitbana har punkterats av föremål med storlek upp till **4 mm** diameter.
- Punkteringspray får endast användas för att reparera däck på fordon som har levererats med punkteringspray.
- Ett däck reparerat med punkteringspray får endast användas kort tid!
- En reparation med punkteringspray är endast en temporär nödåtgärd!

Punkteringsspraysatsen finns i husbilens främre del.

I satsen ingår:

- En sprayflaska med punkteringspray
- En informationsfolder
- En kompressor med manometer och kopplingar
- Adapter för pumpning

Före reparation:

Dra ut främmande föremål (skruv eller spik) som har trängt igenom däcket.

- ➔ Kontrollera däckssidan noggrant före reparation.
Punkteringspray får inte användas om däcket har skadats genom körning på tomt däck.
- ➔ Kontrollera även fälgen.
Vid skador på fälgen (deformation av fälgkant som orsakar luftläckage) är nödreparation inte möjlig.

Efter reparation:

- ➔ Stanna efter 10 minuters körning och kontrollera däcktrycket.
- ➔ Kontakta snarast en däckverkstad.
- ➔ Meddela verkstaden att däcket har reparerats med punkteringspray.
- ➔ Ge personalen foldern som meddelar hur man hanterar däck reparerade med punkteringspray.

Ytterligare information om nödreparationssatsen finns i den separata bruksanvisningen från tillverkaren.

21.1.3 Fordon med reservhjul (extrautrustning)

21.1.3.1 Domkraft

**Fara!****Svåra klämskador**

- ▲ Använd endast domkraft med tillräcklig lyftkapacitet. Fordonsvikten framgår av tekniska data för husbilen.
- ▲ Sätt aldrig an domkraften mot bostadsdelen.
 - ➔ Sätt an domkraften endast mot för ändamålet avsedda lyftpunkter.
- ▲ Domkraften är endast avsedd för hjulbyte. Den får under inga omständigheter användas för att möjliggöra arbeten under husbilen.
- ▲ Parkera husbilen på ett plant och fast underlag före lyftning.
- ▲ Ingen får uppehålla sig under en lyft husbil.
- ▲ Använd inte stödbenen för att lyfta husbilen.

För hjulbyte rekommenderas den medföljande domkraften eller en hydraulisk verkstadsdomkraft.

Ytterligare information om domkraften finns i den separata bruksanvisningen från tillverkaren.

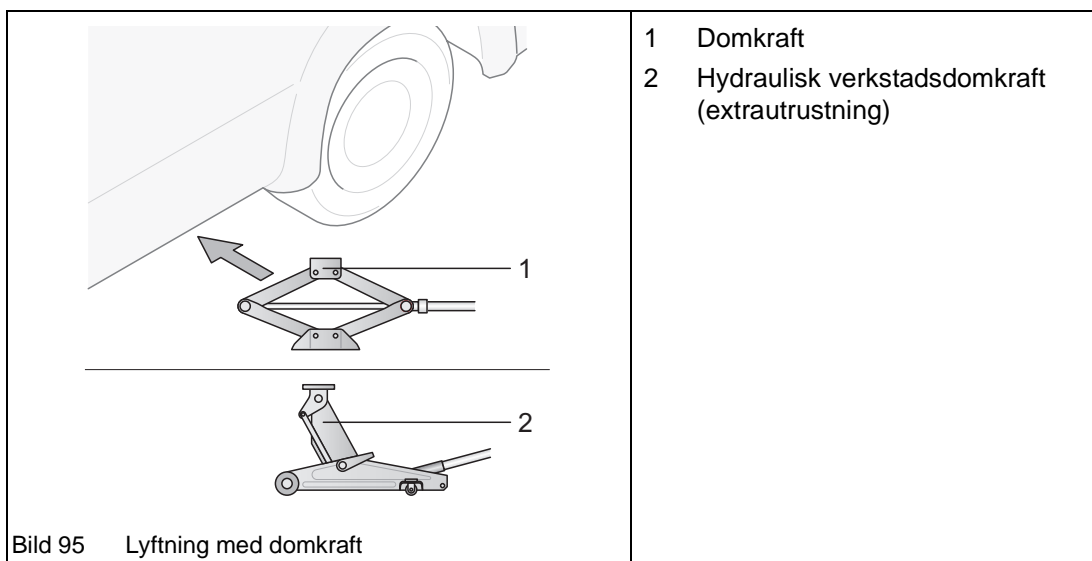

Domkraft och ombordverktyg finns under en av framstolarna.

- ➔ Ansätt domkraften (Bild 95/1) eller den hydrauliska verkstadsdomkraften (extrautrustning) (Bild 95/2) endast på de för ändamålet avsedda punkterna under karossen.

Ytterligare information om domkraften finns i den separata bruksanvisningen från tillverkaren.

21.1.3.2 Förvaringsplats för reservhjul

Fordon med garage

- ➔ Öppna garaget från sidan vänd från trafiken.
- ➔ Ta reservhjulet från sin hållare.
- ➔ Byt hjulet.
- ➔ Placera det utbytta hjulet på reservhjulets plats.

Fordon utan garage

- ➔ Reservhjulet sitter i en hållare under underredet.
- ➔ Lossa stiften och ta bort skruvarna.
- ➔ Fäll upp bygeln och ta ut reservhjulet.
- ➔ Byt hjulet.
- ➔ Placera det utbytta hjulet på reservhjulets plats.

21.1.3.3 Byte av hjul



Varning!

Skaderisk på grund av att husbilen kan komma i rullning

- ▲ Byt hjul endast om husbilen är säkrad mot rullning.



Obs!

Farlig hjulmontering

- ▲ Använd alltid rätt typ av hjulskruvar.
- ▲ Lättmetallfälgar kräver hjulskruvar med annan dimension än stålfälgar.
 - Se till att skruvarna inte förväxlas.
- Säkring av husbilen (kapitel 21.1.1).
- Stäng av motorn och dra åt parkeringsbromsen.
- Lägg i ettan eller backväxeln.
- Placera kilar framför och bakom hjulet mitt emot. Därmed säkras husbilen mot ivägrollning.
- Håll reservhjul och verktyg i beredskap.
- Ta av navkapsel eller hjulsida.
- Lossa hjulmuttrar eller hjulskruvar ett halvt varv. Använd den fasta nyckeln.
- Sätt an domkraften och lyft husbilen tills det defekta hjulet lyfter från underlaget (kapitel 21.1.3.1).
- Skruva ur hjulmuttrar eller hjulskruvar och lägg dem på ett rent underlag. Var noga med att gängorna är rena.
- Byt hjul.
- Rengör gängorna, sätt tillbaka hjulmuttrar eller hjulskruvar och dra åt med handkraft.
- Placera det defekta hjulet på reservhulets plats.
- Släpp ner husbilen och ta bort domkraften.
- Dra åt hjulmuttrarna eller hjulskruvarna korsvis (kapitel 21.1.4).
- Stuva undan verktyg och hjulblock.
- Kontrollera däcktrycket vid första möjlighet.
- Kontrollera och efterdra hjulmuttrar eller hjulskruvar efter ca 50 km körning.

21.1.4 Åtdragning av hjulmuttrar

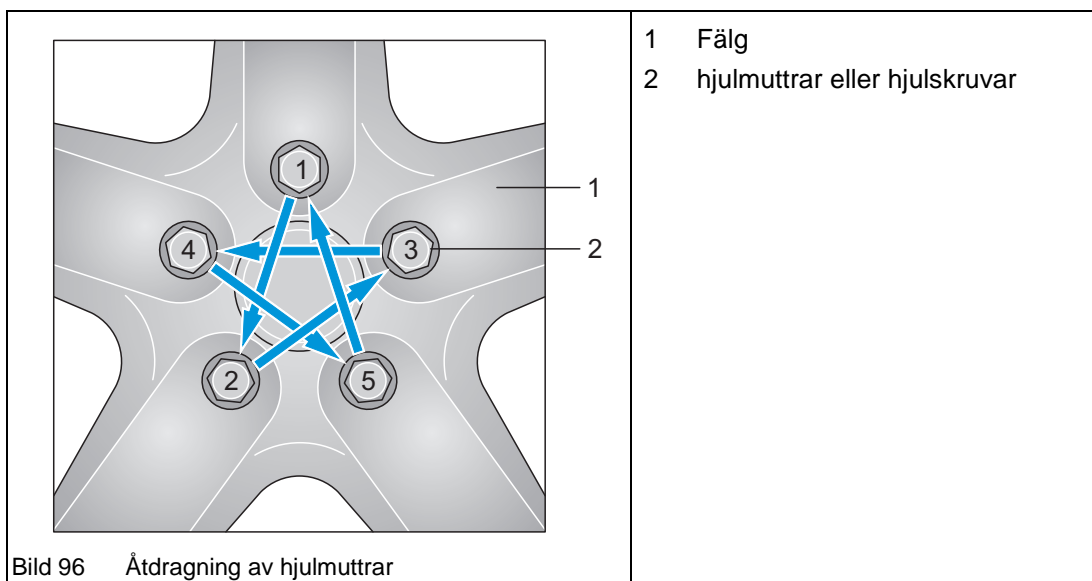

- ➔ Dra åt hjulmuttrar eller hjulskruvar (Bild 96/2) i ordningsföljden 1 - 2 - 3 - 4 - 5.
- ➔ Kontrollera åter att alla hjulmuttrar eller hjulskruvar är väl åtdragna.
- ➔ Vid lättmetallfälgar utan stålhylsa ska en momentnyckel användas.
- ➔ Korrekta åtdragningsmoment för olika typer av fälgar framgår av den separata bruksanvisningen från tillverkaren av basfordonet.
- ➔ Kontrollera hjulmuttrar eller hjulskruvar efter ca 50 km körning.

21.2 Byte av lampor



Obs!

Skador på lampor

▲ Ta inte i glaset på en ny lampa med fingrarna. Använd alltid en ren och luddfri trasa.

- ➔ Före körning, kontrollera funktionen hos samtliga lampor på husbilens in- och utsida. Byt ev. trasiga lampor.
- ➔ Lägg fram ett rent underlag inför arbetet med att byta lampor. Därmed säkerställs att inga smådelar försvinner.

21.2.1 Ytterbelysning

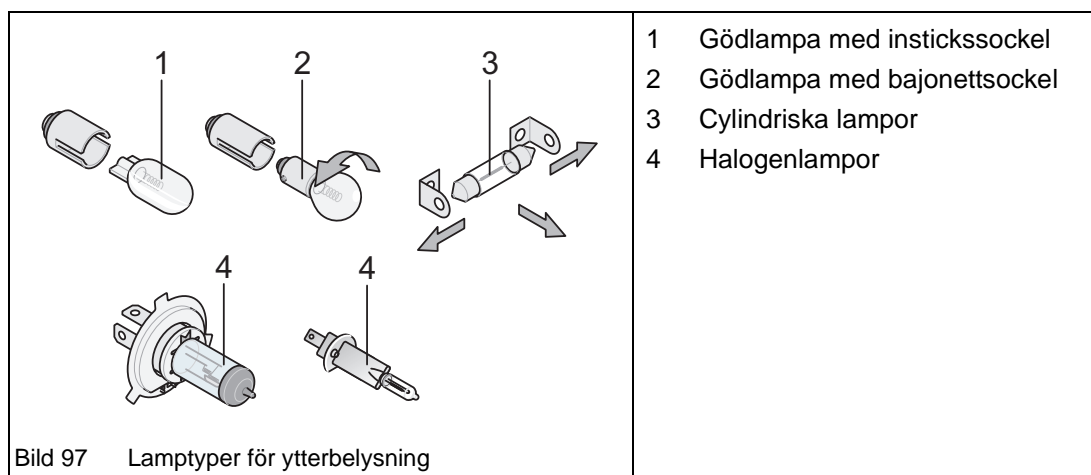

- ➔ Byt lampor på följande sätt:

	Lamptyp	Byte
1	Gödlampa med instickssockel	<ul style="list-style-type: none"> • Urtagning: Dra ut lampan • Isättning: Tryck försiktigt in lampan i sin fattning
2	Gödlampa med bajonettsockel	<ul style="list-style-type: none"> • Urtagning: Tryck in lampan och vrid den moturs. • Isättning: Tryck in lampan i sin fattning och vrid den medurs.
3	Cylindriska lampor	<ul style="list-style-type: none"> • Urtagning/isättning: Tryck försiktigt lampans hållare utåt.
4	Halogenlampor	<ul style="list-style-type: none"> • Urtagning: Lossa hållarfjädern. • Isättning: Haka fast hållarfjädern.

Tab. 21-1 Byte av olika typer av lampor - ytterbelysning

21.2.1.1 Byte av lampor - fram

Fordon med basfordonets förarhytt:

→ Se originalbruksanvisning för basfordonet.

Helintegrerade fordon (t.ex. Sonic):



Bild 98 Öppna huven: helintegrerad

- 1 Spärrhandtag
- 2 Säkerhetslåsning
- 3 Stöd för motorhuv

Öppning av motorhuv:

- Öppna motorhuvsspärren med spärrhandtaget (Bild 98/1) i förarhytten.
- Tryck på säkerhetsspärren (Bild 98/2) i mitten av motorhuvens framkant. Öppna motorhuvens och säkra den i öppet läge med stödet (Bild 98/3).

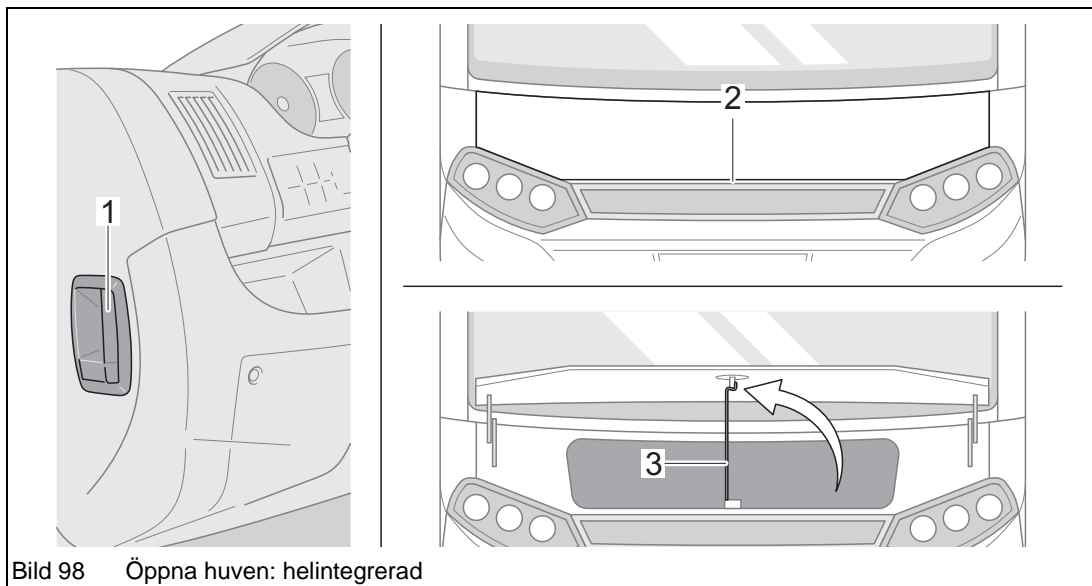
Baksidorna av belysningsarmaturena är därmed tillgängliga via motorrummet.



Bild 99 Byte av lampor fram - helintegrerad

- 1 Lamphållare
- 2 Ljuskälla

Byte av lampa:

- Vrid lamphållaren (Bild 99/1) moturs c 45°.

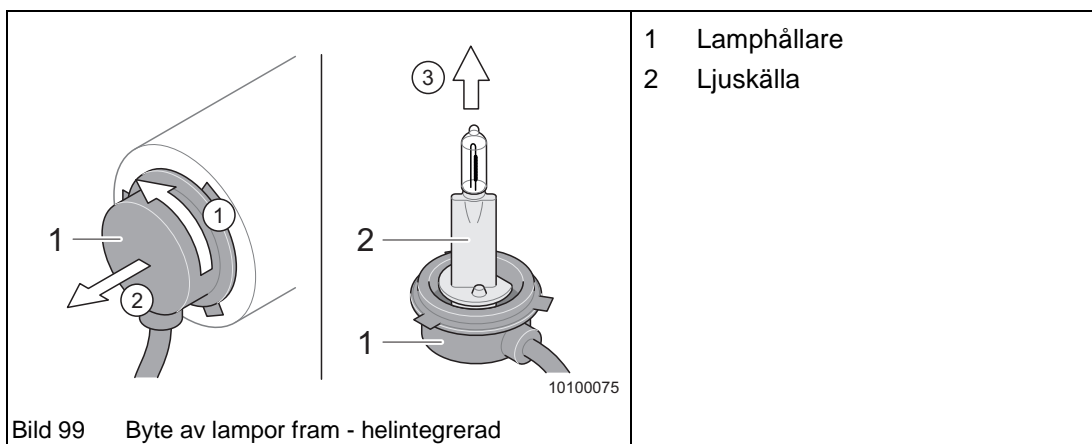
- ➔ Dra ut lamphållaren (Bild 99/1) bakåt.
- ➔ Fata om lampan (Bild 99/2) med en duk och byt den.

Sätt tillbaka lamphållaren i omvänd ordningsföljd.

Belysning fram - helintegrerade fordon	Ljuskälla
Varselljus	LED
Avbländningsljus	H1 55 W
Helljus	H1 55 W
Parkeringsljus	W5W
Körriktningsvisare	PY21 W
Sidomarkeringsljus, vitt	Lysdioder

Tab. 21-2 Lampor fram - helintegrerade

21.2.1.2 Byte av lampor - sidor

På vissa modeller består sidolamporna av lysdioder. Lysdioderna kan endast bytas vid verkstad. Vid fel, kontakta din **ADRIA**-återförsäljare.

Byte av lampor för konturlampor (röd/vit):

- ➔ Ta av glaset från konturlampan.
- ➔ Gödlampan sitter i en klämfattning. Dra ut den defekta lampan ur sin fattning.
- ➔ Kontrollera funktionen hos den nya lampan.
- ➔ Sätt tillbaka glaset på konturlampan.

Belysning - sidor	Ljuskälla
Körriktningsvisare	W16WF eller lysdiod
Konturlampor (vita eller röda/vita)	W5W
Sidomarkeringsljus	Lysdioder
Förtåltbelysning	G4 10 W eller LED

Tab. 21-3 Lampor på sidor

21.2.1.3 Byte av lampor - bak

På vissa modeller består bakljusen av lysdioder. Lysdioderna kan endast bytas vid verkstad. Vid fel, kontakta din **ADRIA**-återförsäljare.

Glaset över bakljusen är, beroende på modell, fästa med 2 eller flera krysspårskruvar.

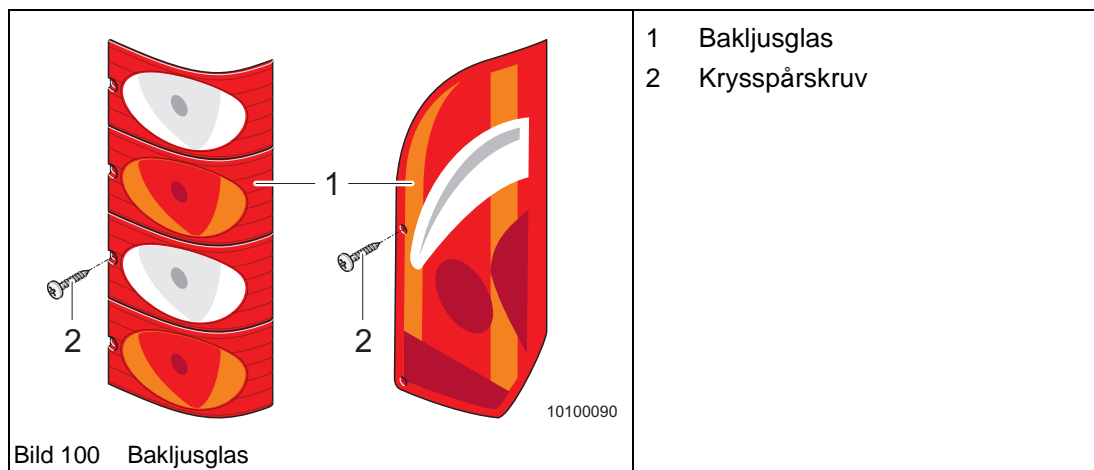

Byte av lampa:

- ➔ Skruva ur krysspårskruven (Bild 100/2) och ta av glaset (Bild 100/1).
- ➔ Lampan sitter i en bajonettfattning. Tryck in den defekta lampan något i sin fattning och vrid den moturs.
- ➔ Vid lampor med två glödtrådar (två lödpunkter på sockeln), var uppmärksam på styrklackarna i bajonettfattningen (vridsäkring).
- ➔ Kontrollera funktionen hos den nya lampan.
- ➔ Sätt tillbaka bakljusglaset (Bild 100/1) och skruva tillbaka krysspårskruvarna (Bild 100/2).

Ytterbelysning bak	Ljuskälla
Slutljus	P21/5 W eller P10 W
Bromsljus	P21/5 W eller P21 W
Körriktningsvisare	PY21W
Backningsstrålkastare	P21W
Dimbakljus	P21W
Skyltbelysning	C5W
Högt placerat bromsljus	Lysdioder
Sidomarkeringsljus, rött	Lysdioder

Tab. 21-4 Lampor bak

21.2.2 Innerbelysning

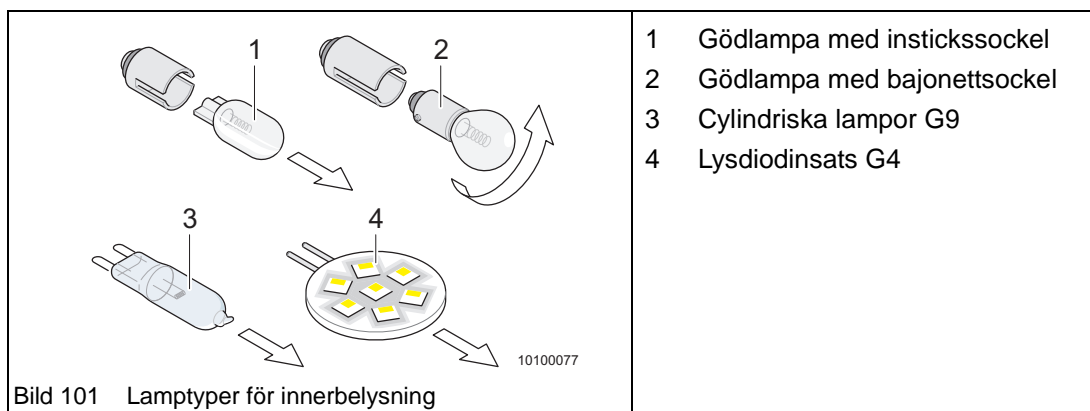

- 1 Gödlampa med instickssockel
- 2 Gödlampa med bajonettsockel
- 3 Cylindriska lampor G9
- 4 Lysdiodinsats G4

Belysning - Inomhus	Ljuskälla
Takljus i bostadsdelen	LED-12 V-G4 1,0 W
Takljus i sovdal	LED-12 V-G4 1,0 W
Belysning i takhuv	Halogen 12V G4 10 W
Läslampor i bostadsdelen	LED-12 V-G4 0,5 W
Läslampor i sovdal	LED-12 V-G4 1,0 W
Köksbelysning	LED-12 V-G4 0,5 W
Belysning i tvättrum	LED-12 V-G4 0,5 W
Belysning i klädska	C10W 12 V 10 W
Belysning i stuvningsutrymme	Halogen 12V G4 10 W

Tab. 21-5 Lampor inuti husbilen

➔ Byt lampor på följande sätt:

	Lamptyp	Byte
1	Lampa med instickssockel	<ul style="list-style-type: none"> • Urtagning: Dra ut lampan • Isättning: Tryck försiktigt in lampan i sin fattning
2	Lampa med bajonettsockel	<ul style="list-style-type: none"> • Urtagning: Tryck in lampan och vrid den moturs. • Isättning: Tryck in lampan i sin fattning och vrid den medurs.
3	Cylindriska lampor med G9-sockel	<ul style="list-style-type: none"> • Urtagning: Dra ut lampan • Isättning: Tryck försiktigt in lampan i sin fattning
4	Lysdiodinsats med G4-instickssockel	<ul style="list-style-type: none"> • Urtagning: Dra ut lysdiodinsatsen ur sockeln. • Isättning: Skjut in lysdiodinsatsen i sockeln med lätt tryck.

Tab. 21-6 Byte av olika typer av lampor - innerbelysning

21.3 Störningar på gasolsystemet

Störning	Möjlig orsak	Åtgärd
Gasollukt, hög gasolförbrukning	Gasolsystemet otätt	<ul style="list-style-type: none"> • Ta omedelbart gasolsystemet ur drift. • Stäng flaskventilen. • Undvik gnistor och öppen eld. • Ventilera husbilen väl (kapitel 2.5). • Låt en verkstad reparera felet.
Ingen gasoltillförsel	Gasolflaskan är tom.	• Byt gasolflaska (kapitel 11.5 och 11.6).
	Flaskventilen stängd.	• Öppna flaskventilen (kapitel 11.6.1).
	Reducerventilen SecuMotion/MonoControl CS har stängt av efter en längre tid utan drift och med stängda gasflaskor.	• Ta SecuMotion/MonoControl CS (extrautrustning) i drift (kapitel 11.6.1).
	Reducerventilen igenfrusen	• Använd avisningssystem för regulatorn (t.ex. tillbehöret EisEx).
	Apparatkranen stängd.	• Öppna apparatkranen (kapitel 11.7).
	Fel på inbyggd apparat.	• Låt en verkstad reparera felet.
	Utetemperatur för låg.	• Använd propan vid vintercamping (kapitel 11.3).
Oregelbunden flamma vid förbrukare	Reducerventil defekt.	• Kontakta reparationsverkstad.

Tab. 21-7 Störningar på gasolsystemet

21.4 Störningar på gasolhällen

Störning	Möjlig orsak	Åtgärder
Ingen gasoltillförsel	Se kapitel 21.3 "Ingen gasoltillförsel".	
Flamman slocknar i läge "Liten flamma"	Tändsäkringen felaktigt inställd.	• Låt en auktoriserad verkstad justera.
Tändsäkringen reagerar inte	Tändsäkringen defekt.	• Kontakta reparationsverkstad.
Oregelbunden flamma	Reducerventil defekt.	• Kontakta reparationsverkstad.

Tab. 21-8 Störningar på gasolhällen

21.5 Störningar på kylskåp och frysack

Störning	Möjlig orsak	Åtgärder
Ingen gasoldrift	Se kapitel 21.3 "Ingen gasol-tillförsel".	
	Kylskåpets energiväljare fel-aktigt inställd.	<ul style="list-style-type: none"> Ställ kylskåpets energiväljare i läge "Gasoldrift" eller "Auto-mat" (kapitel 15.1).
	Luft i ledningen.	<ul style="list-style-type: none"> Stäng av och starta om appa-raten. Upprepa 3-4 gånger.
Ingen 230 V-drift	Kylskåpets energiväljare fel-aktigt inställd.	<ul style="list-style-type: none"> Ställ kylskåpets energiväljare i läge "230 V" (kapitel 15.1).
	Husbilen inte ansluten till extern matning.	<ul style="list-style-type: none"> Nätanslutning tillverkaren.
	Intern säkring utlöst.	<ul style="list-style-type: none"> Sätt i ny säkring.
Ingen 12 V-drift	Kylskåpets energiväljare fel-aktigt inställd.	<ul style="list-style-type: none"> Ställ kylskåpets energiväljare i läge "12 V" (kapitel 15.1).
	Intern säkring utlöst.	<ul style="list-style-type: none"> Sätt i ny säkring.
	Batteri urladdat.	<ul style="list-style-type: none"> Kontrollera och ladda batte-riet.
	Tändning av.	<ul style="list-style-type: none"> Starta motorn.
Kyleffekt otillräcklig	Dörr ej stängd	<ul style="list-style-type: none"> Stäng dörren Låt justera dörren
	Otillräcklig ventilation av kyl-aggreat.	<ul style="list-style-type: none"> Kontrollera om ventilations-gallret är övertäckt.
	Termostaten för lågt ställd.	<ul style="list-style-type: none"> Öka inställningsvärdet.
	Förångaren kraftigt nedisad.	<ul style="list-style-type: none"> Kontrollera om kylskåpets dörr sluter tätt.
	För stor mängd varma livs-medel har lagts in.	<ul style="list-style-type: none"> Låt först livsmedlet svalna väl.
	Apparaten har inte varit igång länge nog.	<ul style="list-style-type: none"> Kontrollera kyleffekten efter några timmar.

Tab. 21-9 Störningar på kylskåp och frysack

21.6 Störningar hos värmare Truma Combi och Truma Combi E



Anmärkning!

Om ovanstående åtgärder inte hjälper, kontakta en verkstad.

Störning	Möjlig orsak	Åtgärder
Lysdioden släckt.	Ingen matningsspänning.	<ul style="list-style-type: none"> • Kontrollera batterispänningen (12 V). • Kontrollera alla elektriska kopplingar och säkringar.
Grön lysdiod tänd, men värmaren fungerar inte.	Inställd temperatur på manöverpanelen är lägre än rumstemperaturen.	<ul style="list-style-type: none"> • Ställ in en högre temperatur på manöverpanelen.
Grön lysdiod tänd och röd lysdiod blinkar.	Batterispänningen för låg.	<ul style="list-style-type: none"> • Ladda batteriet.
Röd lysdiod tänds ca 30 s efter inkoppling av värmare.	Se kapitel 21.3 "Ingen gasoltillförsel".	
Störning meddelas efter en längre tids drift.	Varmluftsläppen blockerade.	<ul style="list-style-type: none"> • Kontrollera och frigör de enskilda varmluftsläppen
	Reducerventilen igenfrusen	<ul style="list-style-type: none"> • Använd avisningssystem för regulatorn (t.ex. tillbehöret EisEx).
Grön och röd lysdiod blinkar efter fränkoppling av värmare.	Apparaten avstängd på grund av störning. Fläkten fortsätter arbeta för att sänka temperaturen.	<ul style="list-style-type: none"> • Fläkten stannar efter några minuter. Först därefter är återställning genom frän- och tillkoppling möjlig.
Tömningsventilen (FrostControl) stängs inte.	Temperaturen vid tömningsventilen understiger 3 °C.	<ul style="list-style-type: none"> • Koppla in värme. Utan uppvärmning kan tömningsventilen stängas vid omgivningstemperaturer över 3 °C.
	Vridomkopplaren till avlastningsventilen står inte i läge "Drift".	<ul style="list-style-type: none"> • Ställ vridomkopplaren till avlastningsventilen (Bild 72/2) i läge "Drift". Tryck därefter på tryckknappen (Bild 72/5) på avlastningsventilen tills den klickar i läge.

Tab. 21-10 Störningar hos värmare Truma Combi och Truma Combi E

21.7 Värmare Alde Compact 3010



Anmärkning!

Om ovanstående åtgärder inte hjälper, kontakta en verkstad.

Störning	Möjlig orsak	Åtgärder
Värmaren startar inte.	Se kapitel 21.3 "Ingen gasol-tillförsel".	
	Ingen matningsspänning (12 V).	<ul style="list-style-type: none"> • Kontrollera batterispänningen (12 V). • Kontrollera alla elektriska kopplingar och säkringar.
Eldrift (230 V) ej möjlig.	Nätspänning saknas.	<ul style="list-style-type: none"> • Kontrollera att automatsäkringens är aktiverad. • Kontrollera att värmaren är ansluten till 230 V. • Kontrollera att det finns 230 V i det eluttag som används.

Tab. 21-11 Störningar på värmare Alde Compact 3010

21.8 Störningar i vattenförsörjning

Störning	Möjlig orsak	Åtgärder
Inget vatten	Vattentanken tom.	<ul style="list-style-type: none"> • Fyll på vattentanken (kapitel 12.1.1).
	Vattenpumpens säkring utlöst.	<ul style="list-style-type: none"> • Byt säkring.
	Vattenpump defekt.	<ul style="list-style-type: none"> • Låt en verkstad byta vattenpump.
Läckvatten i husbilen	Otätthet i vattensystem.	<ul style="list-style-type: none"> • Identifiera och åtgärda läckan.

Tab. 21-12 Störningar i vattenförsörjning

21.9 Störningar i elförsörjningen

Störning	Möjlig orsak	Åtgärder
Jordfelsbrytaren löser ut	Fel i fordonets 230 V-system.	<ul style="list-style-type: none"> • Kontakta kundtjänst.
	Fel på en elektrisk förbrukare.	<ul style="list-style-type: none"> • Koppla ifrån förbrukarna en i taget, tills jordfelsbrytaren inte längre löser ut. • Defekta elförbrukare får endast repareras av en kvalificerad elektriker.
Bostadsdelsbatteriet laddas inte i 230 V-drift.	Nätspänning saknas.	<ul style="list-style-type: none"> • Återställ automatsäkringen i fordonet. • Låt kontrollera nätspänningen.
	Matningsenhet defekt.	<ul style="list-style-type: none"> • Kontakta kundtjänst.
Bostadsdelsbatteriet överladdas i 230 V-drift	Matningsenhet defekt.	<ul style="list-style-type: none"> • Kontakta kundtjänst.
Bostadsdelsbatteriet laddas inte vid körning.	För många förbrukare anslutna.	<ul style="list-style-type: none"> • Stäng av förbrukare i mån av möjlighet.
Bostadsdelsbatteriet överladdas vid körning.	Generator defekt.	<ul style="list-style-type: none"> • Låt kontrollera generatoren.
	Regulator defekt.	<ul style="list-style-type: none"> • Låt kontrollera regulatoren.
Startbatteriet laddas inte i 230 V-drift.	Nätspänning saknas.	<ul style="list-style-type: none"> • Återställ automatsäkringen i fordonet. • Låt kontrollera nätspänningen.
	Matningsenhet defekt.	<ul style="list-style-type: none"> • Kontakta kundtjänst.
Kylskåpet fungerar inte under körning.	Spänning saknas för kylskåp.	<ul style="list-style-type: none"> • Låt kontrollera säkring och kablar.
	Matningsenhet defekt.	<ul style="list-style-type: none"> • Kontakta kundtjänst.
	Kylskåp defekt.	<ul style="list-style-type: none"> • Låt kontrollera kylskåpet.
12 V-matning i bostadsdelen fungerar inte	12 V-huvudströmbrytare för bostadsdelsbatteri öppen.	<ul style="list-style-type: none"> • Slut 12 V-huvudströmbrytaren för bostadsdelsbatteriet (kapitel 8.8).
	Säkring eller kablar defekt.	<ul style="list-style-type: none"> • Låt kontrollera säkring och kablar.
	Matningsenhet defekt.	<ul style="list-style-type: none"> • Kontakta kundtjänst.
	System avstängt	<ul style="list-style-type: none"> • Ta systemet i drift

Tab. 21-13 Störningar i elförsörjningen

21.10 Störningar på kontroll- och manöverpanelen

Störning	Möjlig orsak	Åtgärder
12 V-matningen fungerar inte	12 V-huvudströmbrytaren öppen.	<ul style="list-style-type: none"> 12 V-huvudströmbrytaren (kapitel 8.8).
	Säkring utlöst.	<ul style="list-style-type: none"> Kontakta kundtjänst.
12 V-indikeringen (grön) lyser inte	12 V-matningen avstängd	<ul style="list-style-type: none"> Koppla in 12 V-matningen.
Systemet kan inte startas.	Bostadsdelsbatteri ej laddat eller otillräckligt laddat.	<ul style="list-style-type: none"> Ladda bostadsdelsbatteri.
	Säkring utlöst.	<ul style="list-style-type: none"> Kontakta kundtjänst.
Ingen spänning hos bostadsdelens batteri	Bostadsdelsbatteri urladdat.	<ul style="list-style-type: none"> Ladda snarast bostadsdelsbatteriet. <p>Djupurladdning skadar bostadsdelsbatteriet!</p>
	Urladdning kan bero på dolda förbrukare, t.ex. kombivärme-rens frostskyddsventil.	<ul style="list-style-type: none"> Ladda bostadsdelsbatteriet om husbilen ska stå stilla under längre tid.
Symbolen ”Nätkontroll” lyser inte, trots att husbilen är ansluten till 230 V-matning	Spänning saknas i uttaget.	<ul style="list-style-type: none"> Kontrollera nätuttaget (t.ex. på campingplats).
	Säkringslastbrytaren uppströms matningsenheten har löst ut eller är öppen.	<ul style="list-style-type: none"> Återställ eller slut säkringslastbrytaren.

Tab. 21-14 Störningar på kontroll- och manöverpanelen

21.11 Störningar på toalett

Störning	Möjlig orsak	Åtgärder
Toaletten saknar spolvatten.	Vattentanken tom.	<ul style="list-style-type: none"> Påfyllning av vattentank.
Pumpen brummar, klosetten töms inte.	Klumpbildning i klosetten	<ul style="list-style-type: none"> Fyll klosetten med vatten. Låt klumparna lösas i ca 2 minuter och spola sedan upprepade gånger.
Toaletten fungerar inte	Säkring utlöst.	<ul style="list-style-type: none"> Byt säkring.

Tab. 21-15 Störningar på toalett

22 Tekniska data



Anmärkning!

- Med avseende på tekniska data är uppgifterna i registreringsbeviset del I bindande.
- Ändringar i den fabriksmonterade utrustningen kan påverka trafiksäkerhet och köregenskaper hos husbilen.
- Tillbehör som **ADRIA** inte har godkänt för till- eller ombyggnad kan medföra skador på fordonet och påverka köregenskaperna.
- **ADRIA** åtar sig inget ansvar för skador som beror på ändringar på husbilen eller tillbehör som **ADRIA** inte har godkänt.
- Mått- och viktuppgifter ges med en tolerans på $\pm 5\%$.

22.1 Byggformer

Adria-husbilar är indelade i följande byggformer:

- Alkovmodeller (basfordonets förarhytt är synlig, bostadsdelen har en säng i alkoven ovanför förarhytten)
- Hybridmodeller (delintegrerade fordon med fällsäng fram)
- Delintegrerade modeller (basfordonets förarhytt är synlig, bostadsdelen har ingen säng ovanför förarhytten)
- Helintegrerade modeller (förarhytten ingår i bostadsdelen)

Modellbeteckningar

- A - Alkovmodeller
- M - Hybridmodeller
- S - Delintegrerade modeller
- I - Helintegrerade modeller

22.2 Däckval/däcktryck



Varning!

Risk för personskador samt allvarliga skador på fordonet

- ▲ Vid användning av vinterdäck kan andra däcktryck vara föreskrivna. Närmare information finns i bruksanvisningen för basfordonet.

Basfordon	Hjuldimension	Däcktryck fram [bar]	Däcktryck bak [bar]
Fiat Ducato	215/70 15 CP	5,0	5,5
	215/75R 16 C	4,5	5,0
	225/75R 16 C	4,5	5,0
	225/75R16CP	5,5	5,5
Mercedes Bensin Sprinter	225/75R 16 C	3,3	4,3
	235/65 R 16 C	3,6	5,0
	235/60 R 17 C	3,5	4,5
Renault Master	225/65R16CP	4,0	4,8

Tab. 22-1 Däckval/däcktryck

Korrekt däckdimension framgår av fordonsdokumenten, och står på de monterade däcken.

Data gäller för kalla däck och lastat fordon. I driftvarma däck bör trycket vara ca 0,3 bar högre.

Uppgifterna om däcktryck är alltid att betrakta som närmevärden. Exakta uppgifter finns i den separata bruksanvisningen för basfordonet.

22.3 Lastkapacitet/vikt



Obs!

Risk vid överlast

- ▲ En överlastad husbil får drastiskt förändrade köregenskaper. Föraren kan plötsligt tappa kontrollen över ekipaget.
- ▲ Vid överlast upphör såväl försäkringsskydd som tillverkargaranti att gälla.
 - ➔ Tillåten totalvikt enligt fordonsdokumentet får inte överskridas.



Anmärkning!

- Lasta husbilen enligt gällande föreskrifter (kapitel 5.1).
- Innan du börjar en resa, väg fordonet (t.ex. på en offentlig fordonsvåg).

22.3.1 Beräkning av lastkapacitet

Lastkapaciteten beräknas enligt följande:

- Tillåten totalvikt - (minus) tomvikt med grundutrustning = lastkapacitet

Inom EU gäller EU-direktiv 97/27/EG för fordons lastkapacitet. Direktivet motsvarar i stort sett standarden DIN EN1645-2.

22.3.1.1 Tillåten totalvikt

Tillåten totalvikt framgår av registreringsbeviset del I eller del II.

22.3.1.2 Tomvikt/körklar husbil

Tomvikten definieras som:

- Vikt hos tom körklar husbil, inklusive fabrikslevererad grundutrustning.
- Här ingår:
 - Vikt hos tom husbil, inklusive reservdäck/nödreparationssats och verktyg
 - förarens vikt (75 kg)
 - till 90 % fylld bränsletank
 - till 100 % fylld gasolflaska (11 kg gasol + 5 kg flaskvikt = 16 kg)
 - till 100 % fylld vattentank (t.ex. 25 liter = 25 kg)
 - till 100 % fyllt vattensystem
 - till 100% fylld varmvattenberedare (t.ex. 11 liter = 11 kg)
 - CEE-anslutningskabel

22.3.1.3 Lastkapacitet

Lastkapaciteten utnyttjas av:

Extrautrustning

Alla föremål som inte ingår i standardutrustningen.

Exempel på vikt hos extrautrustning framgår av kapitel 22.3.2 , t.ex.

- Extrautrustning från Adria
- Extrautrustning från tillverkaren av basfordonet
- Extrautrustning från återförsäljare

Personlig utrustning

- Medföljande husdjur
- Skor och kläder
- Toalett- och sanitetsartiklar
- Köksutrustning och livsmedel
- Fritids- och sportutrustning, leksaker
- Stereo, TV, video med tillbehör
- etc.

22.3.2 Vikter hos extrautrustning och tillbehör

I följande lista finns ytterligare utrustningspaket och tillbehör. Värden gäller i den mån aktuell utrustningsdetalj inte redan ingår i fordonets standardutrustning. Samtliga viktuppgifter är ungefärliga.

	Extrautrustning/tillbehör	Vikt (ca)	✓
Basfordon	Fiat 30/150 Multijet istället för 115 Multijet	25 kg	
	Fiat 180 Multijet istället för 115 Multijet	75 kg	
	Fiat Max-chassi	40 kg	
	Mercedes Benz 316CDI istället för 313CDI	15 kg	
	Mercedes Benz 319CDI istället för 313CDI	56 kg	
	Mercedes Benz 3,88 t-chassi	23 kg	
	Mercedes Benz 4,2 t-chassi	50 kg	
	Utrustning	Smutsvattenslang	2 kg
Smutsvattentank värmd		1 kg	
Airbag för högerstol		3 kg	
Larmsystem, bostadsdel		2 kg	
Larmsystem, förarhytt		1 kg	
ALC-nivåreglering		19 kg	
Dragkrok med kablage		25-40 kg	
Instrumentbräda i ädelträ		1 kg	
ASR/ESP		4 kg	
Automatisk växellåda		6-17 kg	
Automatisk växellåda		28 kg	
Extrabackspegel lackerad		1 kg	
Ytterbakspeglar med elektrisk inställning och värmning		2 kg	
Sängbreddare		2 kg	
Radio med CD-spelare		1-5 kg	
Takreling		8 kg	
Dekorset		2 kg	
Dieseldriven värmare		6-10 kg	
Reservhjul		32 kg	
Cykelhållare		10 - 20 kg	
Brandsläckare	2 kg		
Insektsnät till bostadsdelens dörr	4 kg		

	Extrautrustning/tillbehör	Vikt (ca)	✓
	Värmare Combi 6 (istället för Combi 4)	1 kg	
	Elmanövrerad fällsäng	2 kg	
	Fällsäng, komplett med elmanövrering	80 kg	
	Klimatsystem, förarhytt	18-20 kg	
	Stöd bak	6 kg	
	Kurvlyjus	3 kg	
	L-dinett	19 kg	
	Lättmetallfälgar (4 st, istället för stålfälgar)	10 kg	
	Förstärkt generator	2 kg	
	Markis	20 - 30 kg	
	Madrassöverdrag för fasta bäddar	4 kg	
	Metallic-lack	2 kg	
	Navigeringsystem	2-5 kg	
	Dimstrålkastare	4 kg	
	Panoramatakfönster fram	5 kg	
	Dynor i skinnutförande	4 kg	
	Förarhytten förberedd för radioinstallation	2 kg	
	Rökarpaket	2 kg	
	Backkamera	2 kg	
	Sotpartikelfilter	10 kg	
	Strålkastarrengörare	1 kg	
	Stänkskydd fram och bak	4 kg	
	Inklädnad för stolunderreden i förarhytt	1 kg	
	Solskydd, förarhytt	3 kg	
	Stopp- och startautomatik	1-2 kg	
	Varselljus	2 kg	
	Farthållare	1 kg	
	Matta i förarhytt och dinett	5 kg	
	Hållare för platt-TV	3-5 kg	
	TV- och satellitmottagare	15 - 40 kg	
	Värmeisolering av förarhytt	2 kg	
	Värmeväxlare, motor-Alde	3-5 kg	
	Vinteröverdrag, förarhytt	4 kg	

Extrautrustning/tillbehör	Vikt (ca)	✓
Xenon-strålkastare	1 kg	
Xenon-strålkastare med strålkastarrengöring	3 kg	
Extra luftfjädring (bakaxel)	10-45 kg	
120 liters dieseltank (istället för 90 liter)	30 kg	
60 liters dieseltank (istället för 90 liter)	-24 kg	
Total vikt hos inbyggd extrautrustning		

Tab. 22-2 Vikt hos extrautrustning och tillbehör

22.3.3 Vikter hos personlig utrustning och tillbehör

Personlig utrustning/tillbehör	Vikt (ca)	✓
Total vikt hos personlig utrustning:		

Tab. 22-3 Vikt hos personlig utrustning

23 Checklistor



Anmärkning!

I dessa listor anges även extrautrustning, tillbehör och personlig utrustning som inte ingår i husbilens standardutrustning.

23.1 Checklista, husbil, allmänt

Checklista, husbil	✓
Kontrollbesiktning och avgasbesiktning utförda (kapitel 2.4.1)	
Provning av gasolsystem utförd (kapitel 2.4.2)	
Underhålls- och inspektionsarbeten utförda (kapitel 20)	
Utgångsdatum för gasolregulator och gasolslang kontrollerade	
Batterier laddade.	
Nivåer för olja, kylvatten och spolarvätska kontrollerade	
Hjuls kruvar och -muttrar efterdragna	
Däcktryck kontrollerat (kapitel 22.2), mönsterdjup kontrollerat	
Lufftrycket i reservhjulet och punkteringssprayens sista användningsdatum kontrollerat	
Belysning kontrollerad	
Nationalitetsskylten påsatt (om så krävs i destinationslandet)	
Nödutrustning finns (varningstriangel och förbandslåda, ev. varningslampor och varselvästar). Utgångsdatum för förbandslådan kontrollerat	
Brandsläckare finns och har kontrollerats	
Verktyg: Skyddshandskar, reservdunk (om så är tillåtet i aktuellt land), startkablar, bogserlina/-bogserstång, domkraft, hjulblock, hjulmutternyckel, skruvmejsel, fasta nycklar, hammare, tång, spänningstestare, kopplingsplintar, vävtejp, hopfällbar spade, motorolja, spännband	
Reservdelar finns: Säkringar, reservlampor, slangklämmor, slang, reservpump, kabel	
Snökedjor eller annan typ av slirskydd finns	
Vattenpass och ramper finns	
CEE-kabelvinda, förlängningskabel, adapterkabel	
Jordad förgreningsdosa finns	
Vattentank rengjord och, desinficerad och tömningsventilen stängd	
Vattentank fylld	
Vattenslang, behållare, vattenkanna	
Produkter för desinfektion av vattentank, septiktank osv.	
Smutsvattentank tömd och tömningsventilen stängd	

Checklista, husbil	✓
Septiktanken tömd och påfylld med WC-medel	
WC-medel för septiktank	
Gasolflaskor fyllda	
Gasolflaskorna säkert fixerade i gasolskåpet (kapitel 11.2), skruvlock och skyddslock för alla flaskor	
Apparatkranarna för gasolhäll, ugn etc. stängda (kapitel 11.7)	
Gasadapter (påfyllning och användning), SecuMotion/MonoControl CS-högtrycksslangar	
Vev och underläggsplattor för stöd	
Vev för markiser	
Tilläggsdynor för sängar	
Alla stegar säkert stuvade	
Antenn infälld och säkrad	
Vätskor i spillsäkra behållare	
Inga lösa föremål i bostadsdelen.	
Kylskåp, frysack och ugn väl stängda	
Diskhollock säkert stuvat	
Skåp och lådor säkert stängda	
Tvättrumsdörr säkert stängd	
Alla bäddar och bäddutdrag låsta	
Alla bord säkert stuvade	
Alla fönster och takhuvar säkert stängda	
Förtältbelysning släckt	
Markis infälld och säkrad	
230 V-anslutningskabel bortkopplad från stationärt uttag	
Stödben invevade	
Ramper och hjulblock borttagna	
Tak röjt från snö och is	
Taklast säkert fixerad, takbox väl stängd	
Bakre lastbärare säkert lastad och varningsskylt uppsatt.	
Last säkert stuvad	
Husbilen lastad enligt gällande föreskrifter (kapitel 5.1)	
Max totalvikt och max axeltryck för husbilen överskrids ej (se fordonsdokument)	

Checklista, husbil	✓
Trappsteget infällt	
Alla ytterdörrar och Utåtgående luckor stängda och låsta	
Barnstolar väl fästa	
Strålkastarna korrekt inställda i höjdlöd	
Backspegel korrekt inställd.	
Förarstol rättvänd och låst	
Mörkläggningsgardin för förarhytt frändragen och låst i öppet läge	

Tab. 23-1 Checklista husbil allmänt

23.2 Checklista, förare och passagerare

Checklista, förare och passagerare	✓
ID-kort, barnlegitimation, pass, kreditkort (kontrollera giltighet!)	
Sjukförsäkringsdokument, sjukförsäkringskort från Försäkringskassan	
Övriga sjukförsäkringsdokument för utlandet:	
Vaccineringsbevis (vaccinering aktuellt?), allergidokument, nödpass	
Erforderliga resedokument för alla djur	
Körkort, internationellt körkort	
Fordonsdokument, grönt försäkringsbevis	
Bevis om kontrollbesiktning och typbesiktning	
Parkeringsskiva	
Bruksanvisningar	
Lista över avtalsverkstäder för basfordon	
Reservnycklar till fordonet	
Reservdelar	
Fönsterputsduk	
Medlemskort i bilistorganisation	
Olycksatts med europeiskt formulär för olycksrapportering	
Lägenhets- eller husnyckel	
Kontanter	
Resecheckar	
Bankkort, kreditkort	
Skattekvitton, bevis på betalning av motorvägsavgift, färjebiljetter, bränslekuponger	
Kartbok, vägkartor	
GPS-utrustning med CD eller DVD	
Resehandbok, listor över camping- och parkeringsplatser	
Bokningsbekräftelser från campingplatser	
Parlör, ordböcker	
Reseproviand	
Adressbok	
Mobiltelefon med laddare (12 V/230 V)	

Tab. 23-2 Checklista, förare och passagerare

23.3 Checklista, bostads- och sovdel

Utrustning	✓	Utrustning	✓
Kopior av: ID-kort, barnlegitimation, pass, kreditkort		Kopior av: Vaccineringsbevis, allergidokument, nödpass	
Kopior av: Körkort, internationellt körkort		Kopior av: Fordonsdokument, grönt försäkringsbevis	
Telefonnummer till bank (i händelse av stöld av bankkort)		Telefonnummer till kreditkortsföretag (i händelse av stöld av kreditkort)	
Kläder, skor		Sovkläder	
Regn-/vinterkläder (mössa, halsduk, handskar, stövlar...)		Badkläder, badskor, badrockar, simglasögon, simfötter	
Sportkläder, joggingkläder		Skidkläder	
Paraply		Skovårdsutrustning	
Kudde, täcke		Sängkläder	
Galgar		Klädborste, klädrulle	
Campingbord, campingstolar		Tält, förtält	
Bordsduk, underlägg, servetter, haklappar		Myggspiraler, mygglampor, flugsmälla	
Strykjärn, sysaker, sax		Fickkniv, multiverktyg	
Ficklampa, stearinljus		Snöre, rep	
Grill, grillkol, tändare		Batterier	
Skrivdon		Väckarur	
Böcker, CD, DVD		Radio	
Solglasögon, solhatt, solskydd		Ljudutrustning, fotoutrustning, videoutrustning	
Ryggsäck		Spel, kriter, gosdjur	
Kikare		Hundhalsband, hundkoppel	
Cykel, trehjuling, sparkcykel		Lås och nycklar, cykellagningsatts	
Luftmadrass samt pump eller kompressor		Fritidsutrustning	
Impregneringsmedel			

Tab. 23-3 Checklista, bostadsdel

23.4 Checklista, kök

Utrustning	✓	Utrustning	✓
Matlagning		Flasklock	
Barnmat		Glas, muggar, koppar	
Köttkniv, allroundkniv, brödkniv		Bricka (stor/liten), sopptallrikar, sopp-skålar	
Skärbräda		Skål (stor/liten)	
Gaständare, tändstickor		Brödkorg	
Sax, burköppnare		Bestick, soppsev, salladsbestick	
Kastruller, stekpannor		Förvaringslådor	
Grytunderlägg		Aluminiumfolie, plastfolie, plastpåsar	
Grytflappar		Kylväska	
Mätbägare		Kökshanddukar	
Bakplåtspapper		Behållare/låda smutsigt porslin	
Träsked, stekspade, visp		Kaffemaskin, filter, vattenkokare	
Kryddor		Diskborste, svamp, disktrasor	
Durkslag, salladssil		Diskhanddukar	
Diskmedel		Rengöringsmedel	
Tekanna, kaffekanna, termoskanna		Konservöppnare, kapsylöppnare, korkskruv	
Flaskvärmare		Sopborste, handborste och skyffel, dammsugare	
Äggkokare äggkoppar		Avfallshink, papperskorg	
Brödrost		Grillbestick	
Rengöringsdukar, behållare		Hundskål	

Tab. 23-4 Checklista, köksutrustning

23.5 Checklista, bad/sanitet

Utrustning	✓	Utrustning	✓
Necessär		Glasögon, putsduk	
Tandborste, tandkräm, tandborstglas		Kontaktlinser, rengöringsmedel, linsvatten	
Rakhyvel, rakblad, rakborste, raklödder		Bodylotion, ansiktskräm, handkräm	
Tvål		Toalettborste	
Duschgel, schampo		Våtdukar	
Tvättlappar		Blöjor, skötbordsunderlag	
Handdukar, badhanddukar, duschhanddukar		Tamponger, bindor	
Toalettpapper (snabbupplösande)		Preventivmedel	
Kam, borste, hårband, hårspännen		Tvättmedel, tvättlina, klädnypor	
Fön, locktång		Pappersnäsdukar	
Hårskum, hårspray		Desinficeringsmedel	
Deodorant, parfym		Solskydd, sollotion	
Kosmetika, läppstift		Insektsmedel, insektsspray	
Bomullspinnar, bomullsronddeller		Reseapotek med bipacksedlar	
Nagelsax, nagelfil		Tvättsäck	
Pincett		Bomullstoppar	

Tab. 23-5 Checklista, bad/sanitet

23.6 Personlig checklista

Kopiera och fyll i.

Resplan:	Datum:

Personlig checklista	✓

Tab. 23-6 Personlig checklista



Index

0-9

12 V-kylskåp	121
12 V-laddningssystem	47
230 V-kylskåp	122
230 V-system	67

A

Alde-värmesystem	103
Apparatkranar	86
Åtdragning av hjulmuttrar	153

B

Bad	
se Tvättrum	58
Batteri	
bostadsdel	73
Laddningssystem	47
Start	73
Batteriomkopplare, matningsenhet	70, 71
Besiktning	7
Beskrivning och utrustning	13
Blandare	91
Bostadsdel	25
Beskrivning	13
Underhåll	147
Bostadsdelsbatteri	73
Brand	11
Brandskydd	11
Butan	81

C

Checklista	
Bad/sanitet	177
Bostads- och sovdal	175
Förare och passagerare	174
Idrifttagning efter stillestånd	137
Kök	176
Personlig checklista	178
Urdrifttagning över vinter	136
Urdrifttagning tillfällig	135
Vintercamping	133
Checklista, husbil, allmänt	171

D

D	19
Däck	19
Punkteringsspraysats	149
Tryck	165
Domkraft	150
Dörr	
Kylskåp	118
Ytterdörr	25
DT 220	47

E

Elektrisk anslutning	24
Elförsörjning	67
Extern gasanslutning	87
Extrautrustning	
Vikter	168
Extravärme för förarhytt	107

F

Fällning av bord	63
Felavhjälpning	149
Felsökning	
Hjulbyte	149
Lampor	154
Toalett	164
Vattenförsörjning	162
Flatsäkringar	70
Flytande gas	81
Fönster	
se Öppningsbara fönster	27
Skjutfönster	30
Fordon	
Data	4
Lastning	17
Uppställning	23
Före körning	17
Första idrifttagning	15
FrostControl	101

G

Gardin	
Insektsskydd	31
Mörkläggnings	31
Gardin för takhuv	
I rad	46
motgående	43
Samma sida	45



Gasol			
Apparatkranar	86		
Extern gasolanslutning	87		
Flaskor	82		
Förbrukning	81		
Gasolförsörjning	79		
Gasolhäll	111		
Gasolskåp	80		
Kylskåpsdrift	122		
Reducerventil	83		
SecuMotion/MonoControl CS	83		
Sorter	80		
Värmesystem	95		
Golvvärm			
Elektrisk	108		
Varmvatten	109		
H			
Handtag			
Möbler	55		
Ytterdörr	25		
Hjulbyte	149		
Husbil			
Registrering	15		
I			
Idrifttagning			
Efter stillestånd	137		
Husbil	15		
Insektsgardin	31		
Inspektionsarbeten	145		
K			
Köksrengöring	142		
Kontroll före körning	20		
Kontroll- och manöverpanel	47		
Krav på uppställningsplats	23		
Kretsschema	75		
Kylskåp	117		
L			
Lampor			
Innerbelysning	158		
Ytterbelysning	154		
Lampor för ytterbelysning	154		
Lastkapacitet	166		
Lastning	17		
Livsmedelsförvaring	123		
LT 313	48		
Luftutsläppsmunstycke	99		
M			
Manövertavla			
se Kontroll- och manöverpanel	47		
Matlagning	111		
Ventilationskåpa	113		
Matningsenhet	69		
EBL 208 S	70		
EBL 226	70		
NE 237	72		
Medier	147		
Miljöanvisningar	12		
Möbler			
Lås	55		
Skötsel	141		
MonoControl CS/SecuMotion	83		
Mörkläggningsgardin	31		
N			
NE219L	50		
Nyckel			
Reservnyckel	20		
O			
Öppningsbara fönster	27		
P			
PolySwitch-säkring för trappsteg	71		
Propan	80		
R			
Registrering av husbilen	15		
Rengöring			
Gasolhäll	142		
Kök	142		
Kylskåp	143		
Plastkomponenter	140		
Tvättrum	143		
Ugn	143		
Utvändigt	139		
Rengöring av akrylglasfönster	140		
Rengöring av plastkomponenter	140		
Rengöring av tvättrum	143		
Reservnyckel	20		
Riktvärden för gasolförbrukning	81		



S

Säkerhetsanvisningar	5
SecuMotion/MonoControl CS	83
Septiktank	127
Sittgrupp	52
Skjutfönster	30
Skötsel	139
Dynor	141
Gardiner	141
Innerutrymme	141
Insektsskydd	141
Mattor	142
Möbler	141
PVC-golv	142
Takhuvar	140
Utvändigt	139
Skötsel av dynor	141
Skötsel av gardiner	141
Skötsel av insektsskydd	141
Skötsel av mattor	142
Skötsel av PVC-golv	142
Smutsvatten	
Tömning av system	94
Smutsvattentankvärmning	92
Sovplatser	61
Startbatteri	73
Stödben	23

T

Takhuv	38
Gardiner i rad	46
Gardiner på samma sida	45
Motgående gardin	43
Takhuvar	
Skötsel	140
Taköppningar	38
Tank	
Smutsvatten	92
Vatten	90
Tekniska data	165
Tillbehör	
Vikter	168
Toalett	125
Tvätttrum	58
TV-hållare	60
TV-utrustning	60

U

Under körning	21
Underhåll	
Fordonsdata	4
Uppriktning	23
Urdrifftagning	135
Checklista	135
Tillfällig	135
Urdrifftagning över vinter	136

V

Värmesystem	95
Alde Compact	103
Extravärme för förarhytt	107
FrostControl	101
Golvvärme	108
Skorsten höger	95
Värmeväxlare	106
Varmvatten	103, 109
Vätskenivå	148
Varmvattenberedare	103
Värmebärarnivå	148
Vatten	
Blandare	91
Yttre anslutning	91
Vatten/smutsvatten	
Tankrengöring	144
Tömning av system	94
Vattenförsörjning	89
Vattentank	
Placering	54
Ventilation	26
Ventilationskåpa	113
Vikter	
Extrautrustning	168
Vintercamping	131
Checklista	133
Vinterdrift	
Kylskåp	123

Y

Ytterbelysning	154
Ytterdörr	25
Yttre anslutning	
Vatten	91